

CORSA

Manuale di uso e manutenzione



Contenuto

| | |
|-------------------------------------|-----|
| Introduzione | 2 |
| In breve | 6 |
| Chiavi, portiere e finestrini | 21 |
| Sedili, sistemi di sicurezza | 37 |
| Oggetti e bagagli | 59 |
| Strumenti e comandi | 78 |
| Illuminazione | 120 |
| Climatizzatore | 131 |
| Guida e funzionamento | 142 |
| Cura del veicolo | 203 |
| Manutenzione | 253 |
| Dati tecnici | 257 |
| Informazioni per il cliente | 272 |
| Indice analitico | 280 |

Introduzione

Carburante

Codice

Olio motore

Qualità

Viscosità

Pressione dei pneumatici

Misura pneumatici

Ant.

Post.

Pneumatici estivi

Pneumatici invernali

Masse

Massa complessiva a pieno carico

- Massa a vuoto, modello base

= Carico utile

Dati tecnici del veicolo

Scriva i dati della sua auto nella pagina precedente, in modo da averli sempre a portata di mano. Le informazioni sono indicate nella sezione "Manutenzione" e in quella "Dati tecnici" oltre che nella targhetta di identificazione.

Introduzione

Questa vettura rappresenta un'ingegnosa sintesi di tecnologia avanzata, sicurezza, tutela dell'ambiente ed economicità di esercizio.

Il presente manuale di uso e manutenzione fornisce tutte le informazioni necessarie per un utilizzo sicuro ed efficiente della vettura.

Informare i passeggeri riguardo le possibilità di incidente e lesioni derivanti da un uso non corretto della vettura.

È sempre necessario rispettare le leggi del Paese in cui ci si trova, che potrebbero avere contenuti diversi da quanto affermato in questo manuale di uso e manutenzione.

La mancata considerazione della descrizione fornita nel presente manuale può avere effetto sulla garanzia.

Quando il presente manuale di uso e manutenzione indica di rivolgersi ad un'officina, consigliamo di contattare un Riparatore Autorizzato Opel.

Per i veicoli a gas raccomandiamo di rivolgersi ad un Riparatore Opel autorizzato ad effettuare la manutenzione sui veicoli a gas.

Tutti i Riparatori Autorizzati Opel offrono un servizio eccellente a prezzi ragionevoli. Dispongono di meccanici esperti, formati da Opel, che lavorano in base alle istruzioni specifiche Opel.

Conservare sempre la documentazione fornita insieme al veicolo a portata di mano all'interno del veicolo stesso.

Uso del presente manuale

- Questo manuale descrive tutte le opzioni e le caratteristiche disponibili per questo modello. **Alcune descrizioni, comprese quelle del display e delle funzioni dei menu,**

potrebbero non corrispondere a quelle del vostro veicolo a causa della differenza di versioni, specifiche nazionali, equipaggiamenti speciali o accessori particolari.

- La sezione "In breve" fornisce una prima panoramica generale.
- L'indice dei contenuti all'inizio del presente manuale e di ogni sezione facilita la ricerca degli argomenti di interesse.
- L'indice analitico consente di trovare gli argomenti richiesti.
- Questo manuale di uso e manutenzione illustra i veicoli con guida a sinistra. Il funzionamento decritto è simile per i veicoli con guida a destra.
- Il manuale di uso e manutenzione utilizza il codice identificativo del motore. La denominazione commerciale e il codice di progettazione corrispondenti vengono riportati nella sezione "Dati tecnici".

- Le indicazioni direzionali, come destra, sinistra, anteriore o posteriore, riportate nelle descrizioni, si riferiscono sempre al senso di marcia.
- I display potrebbero non visualizzare la vostra lingua specifica.
- I messaggi visualizzati sul display e i testi delle etichette interne sono scritti in **neretto**.

Pericoli e avvertimenti

Pericolo

Il testo evidenziato con  **Pericolo** indica il rischio di possibili lesioni mortali. La mancata osservanza delle istruzioni fornite può causare un rischio mortale.

Avvertenza

Il testo evidenziato con  **Avvertenza** indica il rischio di possibili incidenti o lesioni. La mancata osservanza delle istruzioni fornite può causare lesioni.

Attenzione

Il testo evidenziato con **Attenzione** indica la possibilità per il veicolo di subire danni. La mancata osservanza delle istruzioni fornite può causare danni al veicolo.

Simboli

I riferimenti alle pagine sono indicati dal simbolo ↗. Il simbolo ↗ significa "vedi pag.".

I riferimenti di pagina e le voci dell'indice si riferiscono ai paragrafi rientrati forniti nella sezione Indice.

Buon viaggio.

Adam Opel AG

In breve

Informazioni iniziali sulla guida



Sbloccaggio del veicolo

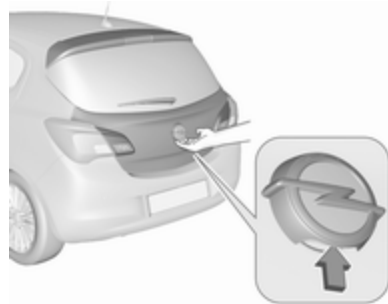

Premere  per sbloccare le portiere e il vano di carico. Aprire le portiere tirando la rispettiva maniglia.



Per aprire il portellone posteriore, premere l'interruttore a sfioramento che si trova sotto l'emblema del marchio.

Telecomando  22, chiusura centralizzata  23, vano di carico  26.

Regolazione dei sedili

Regolazione longitudinale



Tirare la maniglia, spostare il sedile, rilasciare la maniglia. Cercare di muovere il sedile avanti e indietro per accertarsi che il sedile sia bloccato in posizione.

Posizione dei sedili ⇨ 38, regolazione dei sedili ⇨ 39.

Inclinazione dello schienale



Ruotare la manopola. Non appoggiarsi allo schienale durante la regolazione.

Posizione dei sedili ⇨ 38, Regolazione dei sedili ⇨ 39, Ripiegamento dei sedili ⇨ 40, sedile sportivo ⇨ 40.

Altezza del sedile

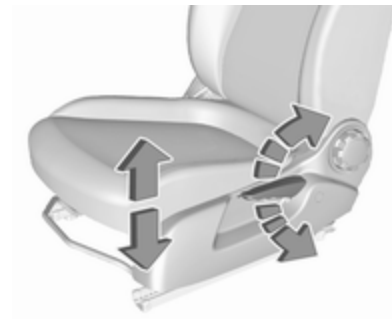

Azionamento della leva

verso l'alto : Sollevamento del sedile
verso il basso : Abbassamento del sedile

Posizione dei sedili ⇨ 38, regolazione dei sedili ⇨ 39.

Regolazione dei poggiatesta



Premere il pulsante di sblocco, regolare l'altezza, bloccare in posizione. Poggiatesta ⇨ 37.

Cintura di sicurezza



Estrarre la cintura di sicurezza e allacciare la fibbia. La cintura di sicurezza non deve essere attorcigliata e deve aderire bene al corpo. Lo schienale non deve essere eccessivamente inclinato all'indietro (inclinazione massima consigliata 25° circa). Per slacciare la cintura, premere il pulsante rosso sulla fibbia della cintura.

Posizione dei sedili ⇨ 38, cinture di sicurezza ⇨ 42, sistema airbag ⇨ 45.

Regolazione degli specchietti

Specchietto retrovisore interno



Per regolare lo specchietto, spostare il suo alloggiamento nella direzione desiderata.

Specchietto retrovisore interno di antiabbagliamento manuale ⇨ 31.

Specchietto retrovisore interno di antiabbagliamento automatico ⇨ 32.

Specchietti retrovisori esterni



Selezionare lo specchietto esterno in questione con l'interruttore basculante e regolare lo specchietto con  di comando.

Specchietti esterni convessi ⇨ 30, regolazione elettrica ⇨ 30, specchietti esterni pieghevoli ⇨ 30.

Specchietti retrovisori esterni termici ⇨ 31.

Regolazione del volante



Sbloccare la leva, regolare la posizione del volante, quindi riportare la leva in posizione iniziale e accertarsi che sia completamente bloccata.

Effettuare la regolazione del volante solo a veicolo fermo e bloccasterzo disinserito.

Sistema airbag ⇨ 45, posizioni dell'interruttore di accensione ⇨ 144.

Panoramica del quadro strumenti

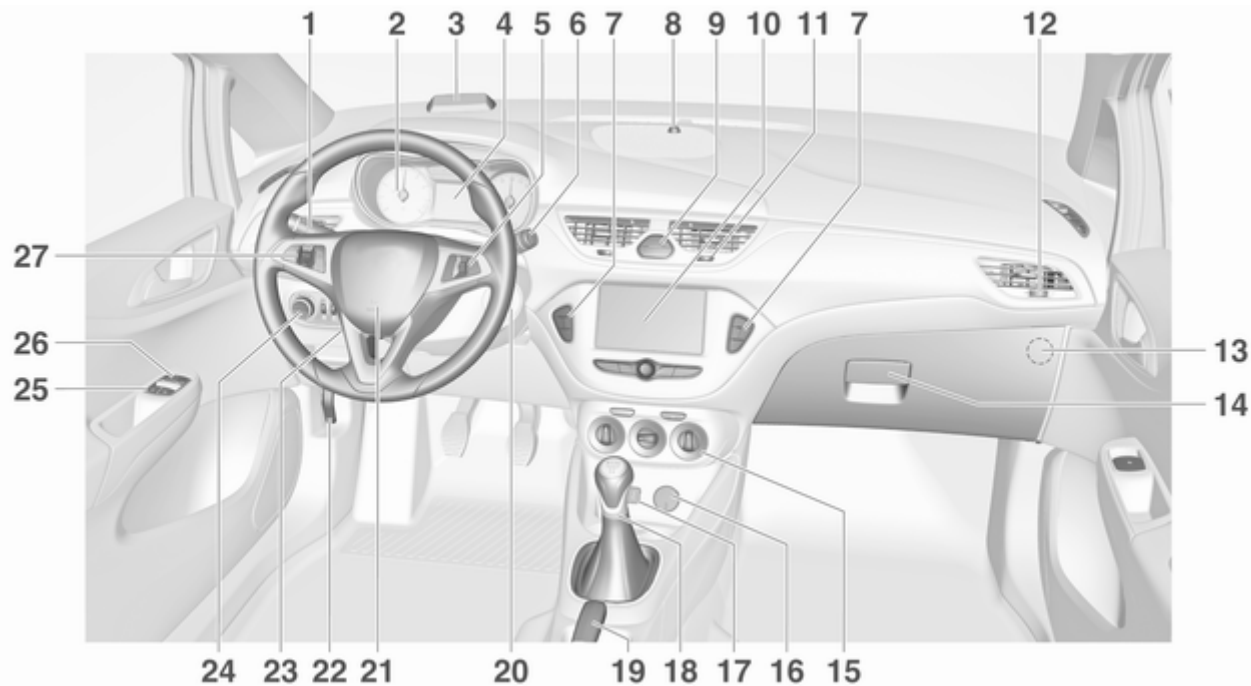

| | | | | | |
|----------|--|-----------|--|-----------|--|
| 1 | Indicatori di direzione, avvisatore ottico, anabbaglianti e abbaglianti . 125 | | Sistema di controllo della trazione 161 | 15 | Sistema di climatizzazione .. 131 |
| | Luci in uscita 129 | | Controllo elettronico della stabilità (ESC) 162 | 16 | Presa di corrente 85 |
| | Luci di parcheggio 126 | | Sistema di ausilio al parcheggio 171 | 17 | Porta USB 10 |
| | Pulsanti per Driver Information Center 102 | | Riscaldamento dei sedili 42 | 18 | Leva del cambio, cambio ... 155 |
| 2 | Strumenti 87 | | Volante riscaldato 80 | 19 | Freno di stazionamento 160 |
| 3 | Indicatore allarme collisione anteriore 168 | 8 | LED di stato del sistema di allarme antifurto 28 | 20 | Interruttore di accensione con bloccasterzo 144 |
| 4 | Driver Information Centre 102 | 9 | Segnalatori di emergenza .. 125 | 21 | Avvisatore acustico 80 |
| 5 | Comandi Infotainment 79 | | Spia per la disattivazione degli airbag 96 | | Airbag del conducente 48 |
| 6 | Tergicristallo, sistema lavaggio parabrezza, tergilunotto, sistema lavaggio lunotto 80 | | Spia per la cintura di sicurezza del passeggero anteriore 95 | 22 | Leva di sblocco del cofano 205 |
| 7 | Chiusura centralizzata 23 | 10 | Visualizzatore Info a Colori 106 | 23 | Regolazione del volante 79 |
| | Modalità Città 163 | | Visualizzatore Info Grafico .. 107 | 24 | Interruttore dei fari 120 |
| | Selettore del carburante 90 | 11 | Bocchette centrali dell'aria . 139 | | Regolazione della profondità delle luci 122 |
| | Pulsante Eco per sistema stop-start 145 | 12 | Bocchette di ventilazione laterali, lato passeggero 139 | | Retronebbia 126 |
| | | 13 | Interruttore disattivazione airbag (dietro la copertura del cassetto portaoggetti) .. 50 | | Scatola portafusibili 224 |
| | | 14 | Cassetto portaoggetti 59 | | Luminosità dell'illuminazione del quadro strumenti 127 |
| | | | | 25 | Alzacristalli elettrici 32 |
| | | | | 26 | Specchietti retrovisori esterni 30 |

| | | |
|----|--|-----|
| 27 | Controllo automatico della velocità di crociera | 164 |
| | Limitatore di velocità | 166 |
| | Allarme collisione anteriore | 168 |

Illuminazione esterna

Interruttore dei fari



Ruotare l'interruttore dei fari:

- 0** : luci spente
- D** : luci di posizione
- D** : fari

Fendinebbia

Premere il pulsante nell'interruttore dei fari:

- D** : fendinebbia
- D** : retronebbia

Interruttore dei fari con controllo automatico



- AUTO** : Controllo automatico dei fari: l'illuminazione esterna si accende e spegne automaticamente
- ⏻** : Attivazione/disattivazione del controllo automatico dei fari
- D** : luci di posizione
- D** : fari

Controllo automatico dei fari ⇨ 121.

Avvisatore ottico, abbaglianti e anabbaglianti

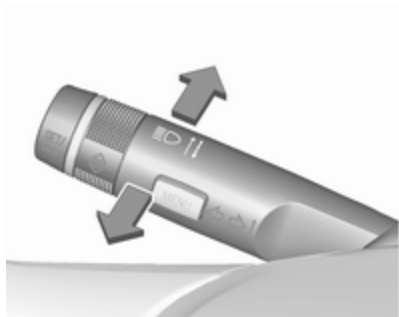

- Avvisatore ottico : Tirare la leva
 Abbaglianti : Spingere la leva
 Anabbaglianti : Spingere o tirare la leva

Abbagliante ⇨ 122, Avvisatore ottico ⇨ 122, Assistenza all'uso degli abbaglianti ⇨ 123.

Segnali di svolta e di cambio corsia



- Leva verso l'alto : Indicatore di direzione destro
 Leva verso il basso : Indicatore di direzione sinistro

Indicatori di direzione ⇨ 125, luci di parcheggio ⇨ 126.

Segnalatori di emergenza



Azionato premendo ▲.

Segnalatori di emergenza ⇨ 125.

Avvisatore acustico



Premere .

Sistemi tergilavacrystalli

Tergicristalli

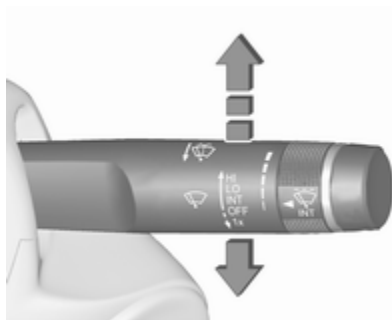

- HI** : veloce
LO : lento
INT : intermittenza regolabile
 oppure
 funzionamento automatico
 con sensore pioggia
OFF : spento

Per un singolo passaggio, quando i tergilavacrystalli non sono azionati, premere la leva verso il basso in posizione **1x**.

Tergicristalli ⇨ 80.

Lavacrystalli



Tirare la leva.

Impianto lavacrystalli ⇨ 80, liquido di lavaggio ⇨ 208, sostituzione delle spazzole tergilavacrystalli ⇨ 211.

Tergilunotto

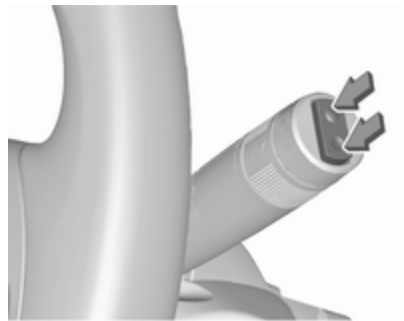

Premere l'interruttore basculante per attivare il tergilunotto:

| | |
|------------------------|---------------------------------|
| interruttore superiore | : funzionamento continuo |
| interruttore inferiore | : funzionamento a intermittenza |
| posizione inter-media | : spento |

Lavalunotto



Spingere la leva.

Il liquido di lavaggio viene spruzzato sul lunotto posteriore e il tergicristalli effettua alcuni passaggi.

Tergilavalunotto ⇨ 82.

Climatizzatore

Lunotto termico



Per azionare il riscaldamento premere .

Lunotto termico ⇨ 34.

Parabrezza riscaldato ⇨ 34.



Specchietti retrovisori esterni termici

Premendo  si attivano anche gli specchietti retrovisori esterni termici.

Specchietti retrovisori esterni termici ⇨ 31.

Sbrinatorio e disappannamento dei cristalli



- Portare il comando di distribuzione dell'aria su .
- Premere .
- Impostare il comando della temperatura al livello più caldo.
- Regolare la velocità della ventola al livello massimo.
- Inserire il lunotto termico .
- Aprire opportunamente le bocchette laterali dell'aria e orientarle verso i finestrini delle portiere.

Sistema di climatizzazione ⇨ 131.

Cambio

Cambio manuale



Retromarcia: con il veicolo fermo, premere il pedale della frizione e il pulsante di sblocco sulla leva del cambio, quindi innestare la marcia.

Se la marcia non si inserisce, portare la leva selettoria in posizione di folle, rilasciare il pedale della frizione e premerlo nuovamente; ripetere quindi la selezione della marcia.

Cambio manuale ⇨ 155.

Cambio automatico



- P** : stazionamento
- R** : retromarcia
- N** : folle
- D** : marcia
- M** : modalità manuale
- +** : premere per passare alla marcia superiore in modalità manuale
- : premere per passare alla marcia inferiore in modalità manuale

La leva del cambio può essere spostata dalla posizione **P** solo con l'accensione inserita e il pedale del freno azionato. Per portare il cambio in posizione **P** o **R**, premere il pulsante di rilascio.

Cambio automatico ⇨ 151.

Cambio manuale automatizzato

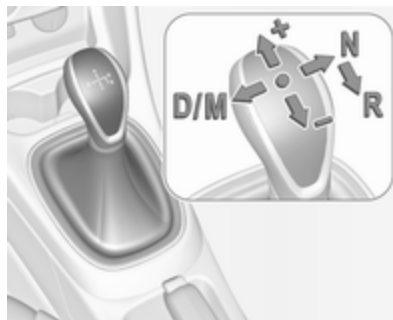

- R** : retromarcia, innestare solo a veicolo fermo
- N** : folle
- D** : modalità automatica
- M** : modalità manuale
- +** : passaggio a marcia superiore in modalità manuale
- : passaggio a marcia inferiore in modalità manuale

Cambio manuale automatizzato
⇨ 155.

Avviamento



Prima di mettersi in marcia, controllare

- pressione e condizioni degli pneumatici ⇨ 227, ⇨ 270
- livello dell'olio motore e livelli dei fluidi ⇨ 206;
- corretto funzionamento di finestrini, specchietti, luci esterne e luci della targa e assenza di sporco, neve e ghiaccio dagli stessi;
- corretto posizionamento di specchietti, sedili e cinture di sicurezza ⇨ 30, ⇨ 38, ⇨ 43;
- corretto funzionamento dei freni a velocità ridotta, in particolare se i freni sono bagnati.

Avviamento del motore



- Girare la chiave in posizione **1**.
- Muovere leggermente il volante per sbloccare il bloccasterzo.
- Cambio manuale: azionare il pedale della frizione e del freno.
Cambio manuale automatizzato: azionare il pedale del freno.
Cambio automatico: azionare il pedale freno e portare il selettore in posizione **P** o **N**.
- Non azionare il pedale dell'acceleratore.

- Motori diesel: girare la chiave in posizione **2** per il preriscaldamento finché la spia  si spegne.
- Girare la chiave in posizione **2** per il preriscaldamento finché la spia  si spegne.
- Ruotare la chiave in posizione **3** e rilasciarla.

Avviamento del motore ⇨ 144.

Sistema Start-stop



Se il veicolo procede a bassa velocità o è fermo e alcune condizioni sono soddisfatte, attivare un Autostop come segue:

Veicoli con cambio manuale:

- Premere il pedale della frizione.
- Posizionare la leva in folle.
- Rilasciare il pedale della frizione.

Un Autostop viene indicato dalla spia .

Per riavviare il motore, premere di nuovo il pedale della frizione. La spia  si spegne.

Veicoli con cambio manuale automatizzato:

Se il veicolo è in sosta con pedale del freno premuto, l'Autostop si attiva automaticamente, indicato dalla spia .

Lasciare il pedale del freno o disinnescare **D** per riavviare il motore. La spia ^(A) si spegne.

Sistema Stop-start ⇨ 145.

Parcheggio

⚠ Avvertenza

- Non parcheggiare il veicolo su una superficie facilmente infiammabile. L'elevata temperatura dell'impianto di scarico potrebbe incendiare la superficie.
- Azionare sempre il freno di stazionamento. Attivare il freno di stazionamento senza premere il pulsante di rilascio. Se il veicolo viene parcheggiato in salita o in discesa, tirare il freno di stazionamento quanto più possibile. Premere contemporaneamente il pedale del freno per ridurre lo sforzo necessario per tirare il freno di stazionamento.
- Spegnere il motore.
- Se il veicolo è parcheggiato su una superficie piana o in salita, rimuovere la chiave di accensione solo dopo aver innestato la prima marcia o portato la leva

del cambio in posizione **P**. Inoltre, in salita, girare le ruote anteriori nella direzione opposta rispetto al cordolo del marciapiede.



Se il veicolo è parcheggiato in discesa, rimuovere la chiave di accensione solo dopo aver innestato la retromarcia o portato la leva del cambio in posizione **P**. Inoltre, girare le ruote anteriori verso il cordolo del marciapiede.

- Chiudere i finestrini e il tettuccio apribile.
- Rimuovere la chiave di accensione dall'interruttore. Ruotare il volante fino ad avvertire lo scatto di inserimento del bloccasterzo.

Nei veicoli con cambio automatico, la chiave può essere estratta solo se la leva del cambio è in posizione **P**.



Per veicoli con cambio manuale automatizzato, la chiave può essere rimossa solo

dall'interruttore di accensione con freno di stazionamento inserito.

- Bloccare il veicolo premendo  sul telecomando.
Attivare il sistema di allarme anti-furto  28.
- Le ventole di raffreddamento del motore potrebbero continuare a funzionare anche a motore spento  205.

Attenzione

Al fine di proteggere il turbocompressore, dopo aver viaggiato a un regime di giri del motore elevato o con elevati carichi sul motore, far girare brevemente il motore a carico ridotto o in folle per circa 30 secondi prima di spegnerlo.

Chiavi, serrature  21, inattività del veicolo per un periodo di tempo prolungato  204.

Chiavi, portiere e finestrini

| | |
|--|-----------|
| Chiavi, serrature | 21 |
| Chiavi | 21 |
| Car Pass | 22 |
| Telecomando | 22 |
| Impostazioni memorizzate | 23 |
| Chiusura centralizzata | 23 |
| Bloccaggio automatico | 26 |
| Sicure per bambini | 26 |
| Portiere | 26 |
| Vano di carico | 26 |
| Sicurezza del veicolo | 28 |
| Sistema di bloccaggio antifurto .. | 28 |
| Impianto di allarme antifurto | 28 |
| Dispositivo elettronico di bloccaggio motore | 29 |
| Specchietti esterni | 30 |
| Forma convessa | 30 |
| Regolazione elettrica | 30 |
| Specchietti pieghevoli | 30 |
| Specchietti riscaldati | 31 |

| | |
|---|-----------|
| Specchietti interni | 31 |
| Antiabbagliamento manuale | 31 |
| Antiabbagliamento automatico | 32 |
| Finestrini | 32 |
| Parabrezza | 32 |
| Finestrini ad azionamento manuale | 32 |
| Alzacristalli elettrici | 32 |
| Lunotto termico | 34 |
| Parabrezza riscaldato | 34 |
| Alette parasole | 34 |
| Tetto | 35 |
| Tettuccio apribile | 35 |

Chiavi, serrature

Chiavi

Attenzione

Non attaccare oggetti pesanti o voluminosi alla chiave di accensione.

Chiavi di ricambio

Il codice delle chiavi è indicato nel Car Pass o su un'etichetta staccabile.

Per ordinare una chiave di ricambio è necessario fornire il codice della chiave, in quanto è un componente del dispositivo elettronico di bloccaggio motore.

Serrature ⇨ 249.

Il numero di codice dell'adattatore per i bulloni di bloccaggio della ruota è specificato su una scheda. Deve essere indicato quando si ordina un adattatore sostitutivo.

Sostituzione della ruota ⇨ 241.

Chiave con sezione ripiegabile



Premere il pulsante per estendere la sezione ripiegabile. Per ripiegare la chiave, premere prima il pulsante.

Car Pass

Il Car Pass contiene dati relativi alla sicurezza del veicolo e deve pertanto essere conservato in un luogo sicuro.

Tali dati del veicolo sono necessari per poter eseguire determinate operazioni di officina.

Telecomando



Serve per azionare:

- chiusura centralizzata
- sistema di bloccaggio antifurto
- impianto di allarme antifurto

Il telecomando ha un raggio d'azione di circa 20 metri. Ma potrebbe essere limitato da influssi esterni. Il funzionamento viene confermato dai segnalatori di emergenza.

Maneggiare il telecomando con cura, proteggerlo dall'umidità e dalle temperature elevate e non azionarlo inutilmente.

Guasto

Se il telecomando non agisce sulla chiusura centralizzata, le cause potrebbero essere le seguenti:

- Superamento del limite.
- La tensione della batteria è troppo bassa.
- Azionamento frequente e ripetuto del telecomando al di fuori del raggio d'azione, che richiede la risincronizzazione.
- Sovraccarico della chiusura centralizzata a causa di azionamenti frequenti, che provoca brevi interruzioni dell'alimentazione.
- Interferenza da onde radio di potenza superiore provenienti da altre fonti.

Sbloccaggio ⇨ 23.

Impostazioni di base

Alcune impostazioni possono essere modificate nel Visualizzatore Info.

Personalizzazione del veicolo ⇨ 112.

Sostituzione della batteria del telecomando

Sostituire la batteria non appena il raggio d'azione del telecomando inizia a ridursi.



Le batterie non devono essere smaltite con i rifiuti domestici, ma presso gli appositi centri di raccolta e riciclaggio.

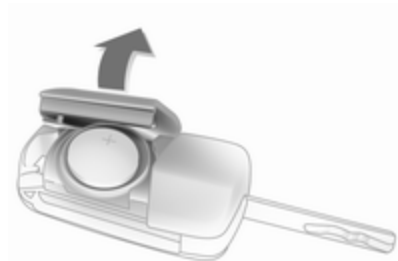

Estendere la chiave e aprire l'unità lateralmente. Sostituire la batteria (di tipo CR 2032) prestando attenzione alla posizione di installazione. Chiudere l'unità e sincronizzarla.

Sincronizzazione del telecomando

Dopo aver sostituito la batteria, sbloccare la portiera inserendo la chiave nella serratura della portiera del conducente. Il telecomando sarà sincronizzato all'accensione del quadro.

Impostazioni memorizzate

Quando la chiave viene estratta dall'interruttore di accensione, le seguenti impostazioni vengono memorizzate automaticamente nella chiave:

- illuminazione
- climatizzatore elettronico
- preimpostazioni per il sistema Infotainment
- chiusura centralizzata
- impostazioni Comfort

Le impostazioni memorizzate vengono automaticamente utilizzate la volta successiva che la chiave viene introdotta nell'interruttore di accensione e girata in posizione 1 ↻ 144.

Una condizione necessaria è che **Personalizz. per conducente** la funzione sia attivata nelle impostazioni personali del Visualizzatore Info. Questo deve essere effettuato per ogni chiave utilizzata.

Personalizzazione del veicolo ↻ 112.

Chiusura centralizzata

Serve a sbloccare e bloccare portiere, vano di carico e sportellino del carburante.

Dall'interno del veicolo con le portiere chiuse bloccate, tirare una maniglia interna della portiera per sbloccare la rispettiva portiera. Tirando la maniglia di nuovo si apre la portiera.

Avviso

Dopo un incidente nel quale si siano attivati gli airbag o i pretensionatori, le portiere del veicolo vengono automaticamente sbloccate.

Avviso

Trascorsi tre minuti dal momento dello sbloccaggio tramite telecomando, le serrature si bloccano nuovamente se, nel frattempo, nessuna portiera viene aperta.

Sbloccaggio

Premere .

Nel Visualizzatore Info si possono selezionare due impostazioni:

- Per sbloccare solo la portiera del conducente, il vano di carico e lo sportellino del carburante:

premere una volta . Per sbloccare tutte le portiere: premere due volte .

- Premere una volta  per sbloccare le portiere, il vano di carico e lo sportellino del carburante.

Personalizzazione del veicolo ⇨ 112.

Le impostazioni possono essere memorizzate per la chiave in uso.

Impostazioni memorizzate ⇨ 23.

Sbloccaggio e apertura del portellone posteriore ⇨ 26.

Bloccaggio

Chiudere le portiere, il vano di carico e lo sportellino del carburante.



Premere .

Se la portiera del conducente non è chiusa correttamente, la chiusura centralizzata non funziona.

Pulsanti della chiusura centralizzata

Bloccaggio/sbloccaggio di tutte le portiere, del vano di carico e dello sportellino di rifornimento del carburante dall'interno dell'abitacolo.



Premere  per bloccare.

Premere  per sbloccare.

Funzione di bloccaggio ritardata della portiera

Spegnere il motore e rimuovere la chiave dalla serratura. Premere  con almeno una portiera aperta e si sentiranno tre segnali acustici. Alla chiusura dell'ultima portiera, il veicolo bloccherà automaticamente tutte le portiere dopo cinque secondi e si otterrà un feedback.

Dopo dieci minuti, il veicolo bloccherà automaticamente tutte le portiere anche se una è ancora aperta. Questa funzione potrebbe essere attivata o disattivata nel Visualizzatore Info. Personalizzazione del veicolo  112.

Guasto al sistema del telecomando

Sbloccaggio



Sbloccare manualmente la portiera del conducente girando la chiave nella serratura. Inserire l'accensione e premere il pulsante di chiusura centralizzata  per sbloccare le altre portiere, il vano di carico e lo sportellino del carburante.

Accendendo il quadro si disattiva il sistema di bloccaggio antifurto.

Bloccaggio

Bloccare manualmente la portiera del conducente girando la chiave nella serratura.

Guasto della chiusura centralizzata

Sbloccaggio

Sbloccare manualmente la portiera del conducente girando la chiave nella serratura. Le altre portiere possono essere aperte azionando due volte la maniglia interna. Il vano di carico e lo sportellino del carburante non possono essere aperti.

Per disattivare il sistema di bloccaggio antifurto, inserire l'accensione  28.

Bloccaggio

Premere verso l'interno il pomello di bloccaggio di tutte le portiere ad eccezione della portiera del conducente. Chiudere quindi la portiera del conducente e bloccarla dall'esterno con la chiave.

Lo sportellino del carburante e il portellone posteriore non possono essere bloccati.

Bloccaggio automatico

Questa funzione di sicurezza può essere configurata automaticamente per bloccare le portiere, il vano di carico e lo sportellino del bocchettone di riempimento non appena viene superata una certa velocità.

Inoltre, è possibile configurarla per sbloccare la portiera lato guida o tutte le portiere dopo che l'accensione è stata disinserita e la chiave è stata rimossa (cambio manuale) o la leva del cambio è stata spostata in posizione **P** (cambio automatico).

Le impostazioni possono essere modificate nel Visualizzatore Info.

Personalizzazione del veicolo ⇨ 112.

Le impostazioni possono essere memorizzate per la chiave in uso ⇨ 23.

Sicure per bambini

⚠ Avvertenza

Azionare la sicura per bambini quando i sedili posteriori sono occupati da bambini.



Servendosi di una chiave o di un cacciavite idoneo, ruotare l'interruttore nella serratura della portiera posteriore in posizione orizzontale. La portiera non potrà essere aperta dall'interno.

Portiere

Vano di carico

Portellone posteriore

Apertura

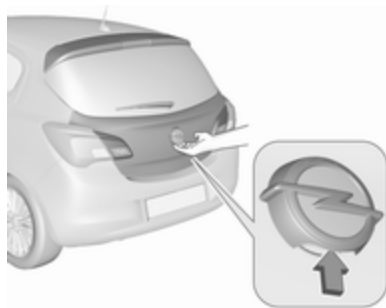

Per aprire il portellone posteriore, premere l'interruttore a sfioramento che si trova sotto l'emblema del marchio.

Chiusura



Usare la maniglia interna.

Non premere l'interruttore con tasto a sfioro durante la chiusura in quanto sbloccherà di nuovo il portellone posteriore.

Chiusura centralizzata ⇄ 23.

Indicazioni generali sull'uso del portellone

⚠ Pericolo

Non viaggiare con il portellone posteriore aperto o socchiuso, per esempio per trasportare oggetti voluminosi, altrimenti potrebbero entrare nell'abitacolo gas di scarico tossici, inodori e invisibili. e causare perdita di coscienza e persino la morte.

Attenzione

Prima di aprire il portellone, controllate se vi siano impedimenti nella parte alta, come ad es. la portiera di un garage, al fine di evitare danni al portellone. Controllare sempre la zona operativa sopra e dietro il portellone posteriore.

Avviso

L'installazione sul portellone posteriore di accessori pesanti può comprometterne la capacità di rimanere aperto.

Sicurezza del veicolo

Sistema di bloccaggio antifurto

⚠ Avvertenza

Non utilizzare il sistema se vi sono persone all'interno del veicolo, in quanto le portiere non possono essere sbloccate dall'interno.

Il sistema blocca tutte le portiere, e per poter essere attivato è necessario che tutte le portiere siano chiuse.

Se l'accensione è inserita, per poter attivare il sistema di bloccaggio antifurto occorre aprire e chiudere una volta la portiera del conducente.

Sbloccando il veicolo si disattiva il sistema meccanico di bloccaggio antifurto. Ciò non è possibile con il pulsante della chiusura centralizzata.

Attivazione



Premere due volte  sul telecomando entro cinque secondi.



Impianto di allarme antifurto

L'impianto di allarme antifurto è combinato con il sistema di bloccaggio antifurto.

Esso controlla:

- portiere, portellone, cofano
- accensione

Attivazione

- Attivazione automatica 30 secondi dopo la chiusura del veicolo premendo  una volta.
- Direttamente premendo due volte  brevemente entro cinque secondi.

LED di stato



Il LED di stato è integrato nel sensore nella parte superiore del quadro strumenti.

Stato durante i primi 30 secondi di attivazione del sistema di allarme antifurto:

LED acceso : test, ritardo di allarme
 Lampeggio rapido del LED : portiere, portellone o cofano non completamente aperti o chiusi, oppure sistema guasto

Stato dopo aver attivato il sistema:

Lampeggio lento del LED : il sistema è attivato

In caso di guasti, rivolgersi ad un'officina.

Disattivazione

Sbloccando il veicolo con , l'impianto di allarme antifurto si disattiva.

Il sistema non è disattivato sbloccando la portiera del conducente con la chiave o con il tasto della chiusura centralizzata nell'abitacolo.

Allarme

Quando scatta, l'avvisatore acustico d'allarme entra in funzione e le luci di emergenza lampeggiano contemporaneamente. Il numero e la durata dell'allarme è stabilito dalla legge.

È possibile disattivare l'allarme premendo un pulsante qualsiasi del telecomando oppure inserendo l'accensione.

L'impianto di allarme antifurto può essere disattivato solo premendo  sul telecomando o accendendo il quadro.

I segnalatori di emergenza indicano che un allarme è scattato e non è stato interrotto dal conducente. Lampeggeranno velocemente per tre volte quando il veicolo verrà sbloccato con il telecomando.

Messaggi del veicolo  108.

Se la batteria del veicolo deve essere scollegata (per esempio per lavori di manutenzione), l'allarme antifurto deve essere disattivato come segue: Inserire e disinserire l'accensione, quindi scollegare la batteria del veicolo entro 15 secondi.

Dispositivo elettronico di bloccaggio motore

Il sistema fa parte del blocchetto di accensione e controlla se il veicolo può essere avviato con la chiave in uso.

Il dispositivo elettronico di bloccaggio motore viene attivato automaticamente quando si estrae la chiave dall'interruttore di accensione.

Se la spia  lampeggia mentre l'accensione è inserita, significa che è presente un guasto nel sistema, e il motore non può essere avviato. Disinserire l'accensione e ripetere il tentativo di avviamento.

Se la spia continua a lampeggiare, provare ad avviare il motore con la chiave di riserva e rivolgersi ad un'officina.

Avviso

Il dispositivo elettronico di bloccaggio motore non blocca le portiere. Dovreste chiudere sempre il veicolo dopo esserne scesi.

Azionare l'impianto di allarme anti-furto ⇨ 23, ⇨ 28.

Spia di controllo  ⇨ 100.

Specchietti esterni**Forma convessa**

Lo specchietto esterno convesso contiene un'area asferica e riduce gli angoli morti. La forma dello specchietto fa apparire gli oggetti più piccoli, cosa che può compromettere la capacità di valutare le distanze.

Regolazione elettrica

Selezionare lo specchietto retrovisore esterno desiderato premendo l'interruttore basculante a sinistra (L)

o destra (R). Quindi agire sul comando  per regolare lo specchietto.

Interruttore basculante in posizione centrale: non è selezionato nessuno specchietto da regolare.

Specchietti pieghevoli

Per la sicurezza dei pedoni, i retrovisori esterni fuoriescono dalla normale posizione di montaggio se vengono colpiti con forza sufficiente. Per riposizionare lo specchietto è sufficiente esercitare una leggera pressione sul corpo dello stesso.

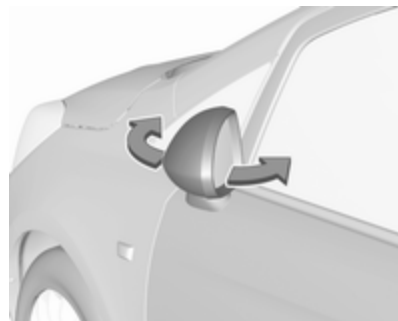

Posizione di parcheggio

Gli specchietti esterni possono essere ripiegati premendo delicatamente sul bordo esterno del corpo, per esempio in spazi di parcheggio ristretti.

Specchietti riscaldati



Azionato premendo .

Il riscaldamento degli specchietti funziona con il motore acceso.

Si disattiva automaticamente dopo sei minuti.

Premendo  ancora una volta durante lo stesso ciclo di accensione si consentirà al riscaldamento di funzionare per altri tre minuti.

Specchietti interni

Antiabbagliamento manuale



Per ridurre l'abbagliamento, agire sulla leva nella parte inferiore del corpo dello specchietto.

Antiabbagliamento automatico



Di notte riduce automaticamente l'effetto abbagliante dei fari delle vetture che seguono.

Finestrini

Parabrezza

Autoadesivi sul parabrezza

Non attaccare autoadesivi come vignette autostradali o simili sul parabrezza nell'area dello specchietto interno. Altrimenti la zona di rilevamento del sensore nel corpo dello specchietto potrebbe restringersi.

Sostituzione del parabrezza

Attenzione

Se il veicolo è dotato di sensore della telecamera anteriore per i sistemi di assistenza al conducente, è molto importante che l'eventuale sostituzione del parabrezza venga eseguita con cautela seguendo le specifiche Opel. Diversamente questi sistemi potrebbero non funzionare regolarmente, con il rischio di un comportamento e/o messaggi inaspettati da tali sistemi.

Finestrini ad azionamento manuale

I finestrini delle portiere posteriori possono essere aperti o chiusi manualmente con le apposite manovelle.

Alzacristalli elettrici

⚠Avvertenza

Prestare attenzione durante il funzionamento degli alzacristalli elettrici: comporta infatti il rischio di lesioni, soprattutto per i bambini.

Prestare attenzione durante la chiusura dei finestrini. controllare che nulla rimanga incastrato tra di essi durante il loro movimento.

Azionabile con quadro acceso (posizione 2) ⇨ 144.

Funzione di mantenimento dell'alimentazione elettrica disattivata ⇨ 144.



Utilizzare l'interruttore nella modanatura delle portiere per il rispettivo finestrino. Premere per aprire e tirare per chiudere.

Aperto

Pressione breve: il finestrino si apre gradualmente.

Pressione lunga: il finestrino si apre automaticamente fino alla posizione finale. Per arrestare il movimento, azionare nuovamente l'interruttore.

Chiudere

Trazione breve: il finestrino si chiude gradualmente.

Tiro lungo: il finestrino si chiude automaticamente fino alla posizione finale. Per arrestare il movimento, azionare nuovamente l'interruttore.

Funzione di sicurezza

Se durante il sollevamento automatico del finestrino il vetro incontra resistenza nella metà superiore del finestrino stesso, l'operazione viene automaticamente interrotta e il finestrino viene riabbassato.

Funzione di override di sicurezza

In caso di problemi di chiusura dovuti alla presenza di ghiaccio o problemi analoghi, accendere il quadro, quindi azionare più volte l'interruttore per chiudere i finestrini a intervalli.

Sovraccarico

Se i finestrini vengono azionati ripetutamente entro brevi intervalli di tempo, il funzionamento del finestrino viene disattivato per un certo periodo di tempo.

Guasto

Se i finestrini non possono essere aperti o chiusi automaticamente, attivare il sistema elettronico degli specchietti osservando la seguente procedura:

1. Chiudere le portiere.
2. Inserire l'accensione.
3. Chiudere completamente il finestrino e continuare ad azionare il pulsante per altri cinque secondi.
4. Aprire completamente il finestrino e continuare ad azionare il pulsante per un altro secondo.
5. Ripetere la procedura per ciascun finestrino.

Lunotto termico



Azionato premendo .

Il lunotto termico funziona con il motore acceso.

Si disattiva automaticamente dopo sei minuti.

Premendo  ancora una volta durante lo stesso ciclo di accensione si consentirà al riscaldamento di funzionare per altri tre minuti.

Parabrezza riscaldato



Azionato premendo .

Il riscaldamento del parabrezza funziona insieme al lunotto termico e al motore.

Si disattiva automaticamente dopo sei minuti.

Premendo  ancora una volta durante lo stesso ciclo di accensione si consentirà al riscaldamento di funzionare per altri tre minuti.

Alette parasole

Le alette parasole possono essere abbassate o spostate di lato per proteggersi dall'abbagliamento.

Gli specchietti integrali dovrebbero rimanere chiusi durante la guida.

Il lato interno dell'aletta parasole ospita un portabiglietti.

Tetto

Tettuccio apribile

⚠ Avvertenza

Prestare attenzione durante il funzionamento del tettuccio: comporta infatti il rischio di lesioni, soprattutto per i bambini.

Durante il funzionamento delle parti mobili, controllare che nulla rimanga incastrato durante il loro movimento.

Azionabile mediante un interruttore basculante con quadro acceso (posizione 2) ⇨ 144.

Funzione di mantenimento dell'alimentazione elettrica disattivata ⇨ 144.



Sollevare

Mantenere l'interruttore ☞ premuto fino a quando il tettuccio apribile non sia sollevato sul retro.

Aperto

Dalla posizione sollevata, premere e rilasciare l'interruttore ☞: il tettuccio si apre automaticamente fino alla posizione finale. Per arrestare il movimento prima della posizione finale, azionare nuovamente l'interruttore.

Chiudere

Mantenere l'interruttore ☐ premuto da qualsiasi posizione fino a quando il tettuccio apribile non sia chiuso completamente. Rilasciando l'interruttore arresta il movimento in qualsiasi posizione.

Attenzione

Controllare sempre che il tettuccio sia in grado di muoversi liberamente, con il portapacchi montato, per evitare eventuali danni. Il tetto può essere solamente sollevato.

Avviso

Se la parte superiore del tetto è bagnata, inclinare il tettuccio prima di aprirlo per fare scorrere via l'acqua.

Non applicare adesivi al tettuccio apribile.

Tendina parasole

La tendina parasole è azionata manualmente.

Sollevarre o abbassare la tendina parasole facendola scorrere. La tendina parasole è utilizzabile in ogni posizione del tettuccio apribile.

Sovraccarico

Se il sistema è sovraccarico, l'alimentazione elettrica viene automaticamente disattivata per un breve periodo di tempo. Il sistema è protetto dai fusibili della scatola portafusibili ⇨ 220.

Inizializzazione del tettuccio apribile

Se non è possibile far funzionare il tettuccio apribile, attivare l'elettronica come segue: con l'accensione inserita, chiudere il tettuccio apribile e tenere premuto per almeno dieci secondi.

Contattare un'officina per risolvere la causa del guasto.

Sedili, sistemi di sicurezza

| | |
|---|-----------|
| Poggiatesta | 37 |
| Sedili anteriori | 38 |
| Posizione dei sedili | 38 |
| Regolazione dei sedili | 39 |
| Ripiegamento del sedile | 40 |
| Riscaldamento | 42 |
| Cinture di sicurezza | 42 |
| Cintura di sicurezza a tre punti di ancoraggio | 43 |
| Sistema airbag | 45 |
| Sistema airbag frontale | 48 |
| Sistema airbag laterale | 49 |
| Sistema airbag a tendina | 50 |
| Disattivazione degli airbag | 50 |
| Sistemi di sicurezza per bambini . | 52 |
| Posizioni di montaggio dei sistemi di sicurezza per bambini | 54 |
| Sistemi di sicurezza ISOFIX per bambini | 57 |
| Sistemi di sicurezza Top Tether per bambini | 57 |

Poggiatesta

Posizione

⚠ Avvertenza

I poggiatesta devono essere sempre posizionati in maniera corretta.



Il bordo superiore del poggiatesta dovrebbe trovarsi all'altezza della parte superiore della testa. Se questo non è possibile, nel caso di persone molto alte, regolare il poggiatesta alla

posizione più alta e per persone di bassa statura utilizzare la posizione più bassa possibile.

Regolazione

Poggiatesta anteriori, regolazione dell'altezza



Premere il pulsante di sblocco, regolare l'altezza, bloccare in posizione.

Poggiatesta posteriori, regolazione dell'altezza

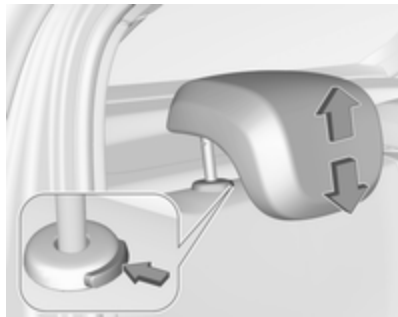

Tirare il poggiatesta verso l'alto fino al suo innesto. Per spostarlo in avanti, premere il fermo per sbloccare e spingere il poggiatesta verso il basso.

Smontaggio del poggiatesta posteriore

Per es. durante l'uso di un sistema di sicurezza per bambini ⇨ 52.



Premere entrambi i fermi e tirare il poggiatesta verso l'alto per rimuoverlo.

Posizionare il poggiatesta in un sacchetto a rete e fissare la parte inferiore del sacchetto con fascette Velcro al pianale del vano di carico. Nella vostra officina potete trovare un sacchetto a rete idoneo.

Sedili anteriori

Posizione dei sedili

⚠Avvertenza

I sedili devono essere sempre regolati correttamente.

⚠Pericolo

Non sedersi a una distanza dal volante inferiore a 25 cm per consentire un eventuale funzionamento dell'airbag in condizioni di sicurezza.

⚠Avvertenza

Non effettuare mai la regolazione del sedile durante la guida, poiché potrebbe spostarsi in maniera incontrollata.



- Sedersi poggiando il più indietro possibile contro lo schienale. Regolare la distanza tra il sedile e i pedali in modo che le gambe rimangano leggermente piegate mentre si premono completamente i pedali. Portare il sedile del passeggero anteriore nella posizione più arretrata possibile.
- Regolare l'altezza del sedile ad un livello sufficiente da avere una buona visuale su tutti i lati del veicolo e su tutti gli strumenti e display. Tra la testa e il telaio del tetto deve rimanere uno spazio libero pari almeno al palmo di una mano. Le gambe devono

poggiare leggermente sul sedile senza esercitarvi eccessiva pressione.

- Sedersi poggiando il più indietro possibile contro lo schienale. Regolare l'inclinazione dello schienale in modo da poter raggiungere facilmente il volante con le braccia leggermente piegate. Mantenere le spalle a contatto con lo schienale durante le manovre di sterzata. Non inclinare lo schienale eccessivamente all'indietro. Si consiglia un'inclinazione massima di circa 25°.
- Regolare il sedile e il volante in modo che il polso appoggi sulla sommità del volante, mentre il braccio sia completamente esteso e le spalle appoggiate allo schienale.
- Regolare il volante ⇨ 79.
- Regolare il poggiatesta ⇨ 37.
- Regolare l'altezza della cintura di sicurezza ⇨ 43.

Regolazione dei sedili

Guidare esclusivamente con i sedili e gli schienali bloccati in posizione.

Regolazione longitudinale



Tirare la maniglia, spostare il sedile, rilasciare la maniglia. Cercare di muovere il sedile avanti e indietro per accertarsi che il sedile sia bloccato in posizione.

Inclinazione dello schienale



Ruotare la manopola per regolare l'inclinazione. Non appoggiarsi allo schienale durante la regolazione.

Altezza del sedile

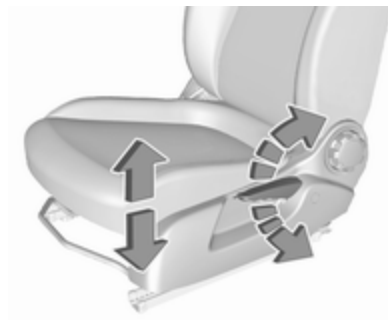

Azionamento della leva

- verso l'alto : sollevamento del sedile
- verso il basso : abbassamento del sedile

Ripiegamento del sedile

Ripiegamento dei sedili standard



Tirare in avanti la leva di sbloccaggio e ripiegare lo schienale in avanti. Quindi far scorrere il sedile in avanti fino a battuta.

Per riportarlo in posizione iniziale, muovere il sedile indietro fino a battuta. Sollevare lo schienale in verticale senza azionare la leva di sblocco. Far scattare in sede lo schienale.

⚠Avvertenza

Quando si ripiega in alto, assicurarsi che il sedile sia saldamente bloccato in posizione prima della guida. In assenza di tale precauzione si potrebbero verificare lesioni personali in caso d'incidente o forte frenata.

La funzione di memorizzazione consente di innestare il sedile nella sua posizione iniziale dopo essere stato ripiegato.

Non azionare la manopola di regolazione dell'inclinazione dello schienale quando quest'ultimo è ripiegato in avanti.

Attenzione

Con il sedile alla sua altezza massima, abbassare i poggiatesta e ripiegare in alto le alette parasole prima di ribaltare lo schienale in avanti.

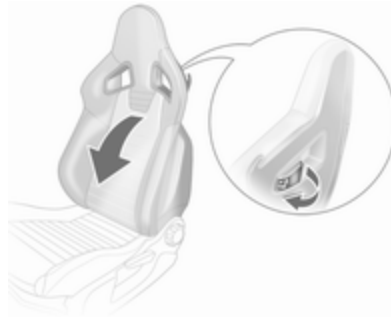
Ripiegamento del sedile sport

Smontare la cintura di sicurezza dal fissaggio dello schienale.

Tirare la leva di sblocco situata sullo schienale, piegare lo schienale in avanti e rilasciare la leva. Far scorrere il sedile in avanti fino a battuta.

Per riportarlo in posizione iniziale, muovere il sedile indietro fino a battuta. Sollevare lo schienale in verticale senza azionare la leva di sblocco. Far scattare in sede lo schienale.

⚠Avvertenza

Quando si ripiega in alto, assicurarsi che il sedile sia saldamente bloccato in posizione prima della guida. In assenza di tale precauzione si potrebbero verificare lesioni personali in caso d'incidente o forte frenata.

La funzione di memorizzazione consente di innestare il sedile nella sua posizione iniziale dopo essere stato ripiegato.

Non azionare la manopola di regolazione dello schienale quando lo stesso è ribaltato in avanti.

Riscaldamento



Attivare il riscaldamento del sedile premendo  del relativo sedile anteriore.

Il LED del pulsante si illumina per indicare l'attivazione.

Per disattivare il riscaldamento del sedile, premere nuovamente .

Il riscaldamento dei sedili funziona a motore acceso.

Durante un Autostop, anche il riscaldamento del sedile è funzionante.

Sistema Start-stop  145.

Cinture di sicurezza



Le cinture di sicurezza sono bloccate durante le accelerazioni e decelerazioni brusche del veicolo, per mantenere gli occupanti dell'auto in posizione corretta. Pertanto il rischio di lesioni si riduce notevolmente.

Avvertenza

Allacciare sempre le cinture di sicurezza prima di partire.

In caso di incidente, le persone che non indossano la cintura di sicurezza mettono in pericolo sia gli altri passeggeri che loro stesse.

Le cinture di sicurezza sono previste per essere usate soltanto da una persona alla volta. Sistema di sicurezza per bambini  52.





Controllare periodicamente il corretto funzionamento di tutti i componenti del sistema delle cinture di sicurezza e verificare che non presentino danni e non siano inquinati.



Far sostituire gli eventuali componenti danneggiati. Dopo un incidente, rivolgersi a un'officina per la sostituzione delle cinture di sicurezza e dei relativi pretensionatori che si siano attivati durante la collisione.

Avviso

Accertare che le cinture di sicurezza non vengano danneggiate da scarpe od oggetti affilati e che non si incastrino da qualche parte. Evitare eccesso di sporco all'interno degli avvolgitori delle cinture.

Segnalazione cintura di sicurezza non allacciata

Ogni sedile è dotato di una segnalazione di cintura di sicurezza non allacciata, indicata per il sedile del conducente come spia  nel contagiri  95, e per il sedile del passeggero anteriore come spia  nella console centrale  92.

Per i sedili posteriori, la segnalazione di cintura di sicurezza non allacciata è indicata dai simboli  nel Driver Information Center  102.

Limitatori di tensione delle cinture di sicurezza



Sui sedili anteriori e sui sedili esterni posteriori, la pressione esercitata sul corpo degli occupanti viene ridotta grazie al rilascio graduale delle cinture in seguito a un impatto.

Pretensionatori delle cinture di sicurezza

In caso di impatto frontale o tamponamento di una certa entità, le cinture di sicurezza anteriori vengono tese.

⚠ Avvertenza

Un uso scorretto dei dispositivi (ad esempio allacciatura o rimozione delle cinture di sicurezza) possono far scattare i pretensionatori.

L'attivazione dei pretensionatori delle cinture di sicurezza viene segnalata dall'accensione continua della spia   96.

Una volta attivati, i pretensionatori devono essere fatti sostituire da un'officina. I pretensionatori si possono attivare una sola volta.

Avviso

Non appendere o installare accessori o altri oggetti che possano interferire con il funzionamento dei pretensionatori delle cinture di sicurezza. Non apportare modifiche ai

componenti del sistema dei pretensionatori, in quanto ciò invalida l'omologazione del veicolo.

Cintura di sicurezza a tre punti di ancoraggio**Allacciare**

Estrarre la cintura dal riavvolgitore, farla passare sul corpo, accertando che non sia attorcigliata, e inserire la linguetta di chiusura nella fibbia bloccandola in posizione. A intervalli regolari durante la marcia, tendere la fascia addominale agendo sulla fascia toracica.

Sedile sportivo: Per allacciare la cintura di sicurezza, farla passare negli attacchi predisposti sullo schienale.

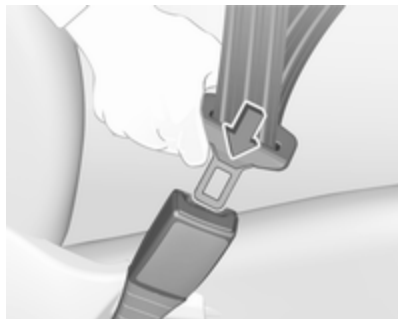

Indumenti larghi o voluminosi impediscono alla cintura di aderire correttamente al corpo. Non collocare oggetti quali borse o telefoni cellulari tra la cintura e il proprio corpo.

⚠ Avvertenza

La cintura non deve poggiare su oggetti duri o fragili contenuti nelle tasche degli indumenti.

Segnalazione cintura di sicurezza non allacciata  95.

Regolazione in altezza



1. Estrarre leggermente la cintura.
2. Spostare il dispositivo di regolazione dell'altezza verso l'alto o premere il pulsante per sbloccare e spingere il dispositivo di regolazione altezza verso il basso.



Regolare l'altezza della cintura in modo che questa poggi sulla spalla, e non sul collo o sul braccio.

Non effettuare la regolazione durante la guida.

Slacciare



Per sganciare la cintura, premere il pulsante rosso sulla fibbia della cintura.

Uso della cintura di sicurezza in gravidanza



⚠ Avvertenza

La fascia addominale deve aderire al bacino nel punto più basso possibile, in modo da non esercitare pressione sull'addome.

Sistema airbag

Il sistema di airbag comprende vari sistemi individuali, a seconda della configurazione dell'equipaggiamento.

Attivandosi, gli airbag si gonfiano in pochi millesimi di secondo. E si sgonfiano tanto rapidamente che spesso la loro presenza non viene neppure notata durante un incidente.

⚠ Avvertenza

Operazioni non conformi possono provocare l'attivazione esplosiva degli airbag, con conseguente rischio di lesioni personali.

Avviso

I sistemi airbag e l'elettronica di comando del pretensionatore si trovano nella zona della consolle centrale. Non collocare oggetti magnetici in tale zona.

Non fissare oggetti sulle coperture dell'airbag né coprirle con altri materiali.

Gli airbag sono concepiti per entrare in funzione una sola volta. Per la sostituzione degli airbag che si sono attivati, rivolgersi ad un'officina. Inoltre, potrebbe essere necessario fare sostituire il volante, il cruscotto, parti della pannellatura, le guarnizioni delle portiere, le maniglie e i sedili.

Non apportare modifiche ai componenti del sistema airbag, in quanto ciò invalida l'omologazione del veicolo.

Quando gli airbag si gonfiano, la fuoriuscita di gas caldi può causare ustioni.

Guasto

In caso di guasto del sistema airbag, la spia  si accende e un messaggio o un codice di avvertimento viene visualizzato nel Driver Information Center. Il sistema non è funzionante.

Rivolgersi ad un'officina per eliminare la causa del guasto.

Spia dei sistemi airbag ⇨ 96.

Sistemi di sicurezza per bambini sul sedile del passeggero anteriore con sistemi airbag



EN: NEVER use a rearward-facing child restraint on a seat protected by an ACTIVE AIRBAG in front of it; DEATH or SERIOUS INJURY to the CHILD can occur.

DE: Nach hinten gerichtete Kindersitze NIEMALS auf einem Sitz verwenden, der durch einen davor befindlichen AKTIVEN AIRBAG geschützt ist, da dies den TOD oder SCHWERE VERLETZUNGEN DES KINDES zur Folge haben kann.

FR: NE JAMAIS utiliser un siège d'enfant orienté vers l'arrière sur un siège protégé par un COUSSIN GONFLABLE ACTIF placé devant lui, sous peine d'infliger des BLESSURES GRAVES, voire MORTELLES à l'ENFANT.

ES: NUNCA utilice un sistema de retención infantil orientado hacia atrás en un asiento protegido por un AIRBAG FRONTAL ACTIVO. Peligro de MUERTE o LESIONES GRAVES para el NIÑO.

RU: ЗАПРЕЩАЕТСЯ устанавливать детское удерживающее устройство лицом назад на сиденье автомобиля, оборудованном фронтальной подушкой безопасности, если ПОДУШКА НЕ ОТКЛЮЧЕНА! Это может привести к СМЕРТИ или СЕРЬЕЗНЫМ ТРАВМАМ РЕБЕНКА.

NL: Gebruik NOOIT een achterwaarts gericht kindersitje op een stoel met een ACTIEVE AIRBAG ervoor, om DODELIJK of ERNSTIG LETSEL van het KIND te voorkomen.

DA: Brug ALDRIG en bagudvendt autostol på et forsæde med AKTIV AIRBAG, BARNET kan komme i LIVSFARE eller komme ALVORLIGT TIL SKADE.

SV: Använd ALDRIG en bakåtvänd barnstol på ett säte som skyddas med en framförvarande AKTIV AIRBAG. DÖDSFALL eller ALLVARLIGA SKADOR kan drabba BARNET.

FI: ÄLÄ KOSKAAN sijoita taaksepäin suunnattua lasten turvaistuinta istuimelle, jonka edessä on AKTIIVINEN TURVATYYNY, LAPSI VOI KUOLLA tai VAMMAUTUA VAKAVASTI.

NO: Bakovervendt barnesikringsutstyr må ALDRI brukes på et sete med AKTIV KOLLISJONSPUTE foran, da det kan føre til at BARNET utsettes for LIVSFARE og fare for ALVORLIGE SKADER.

PT: NUNCA use um sistema de retenção para crianças voltado para trás num banco protegido com um AIRBAG ACTIVO na frente do mesmo, poderá ocorrer a PERDA DE VIDA ou FERIMENTOS GRAVES na CRIANÇA.

IT: Non usare mai un sistema di sicurezza per bambini rivolto all'indietro su un sedile protetto da AIRBAG ATTIVO di fronte ad esso: pericolo di MORTE o LESIONI GRAVI per il BAMBINO!

EL: ΠΟΤΕ μη χρησιμοποιείτε παιδικό κάθισμα ασφαλείας με φορά προς τα πίσω σε κάθισμα που προστατεύεται από μετωπικό ΕΝΕΡΓΟ ΑΕΡΟΣΑΚΟ, διότι το παιδί μπορεί να υποστεί ΘΑΝΑΣΙΜΟ ή ΣΟΒΑΡΟ ΤΡΑΥΜΑΤΙΣΜΟ.

PL: NIE WOLNO montować fotelika dziecięcego zwróconego tyłem do kierunku jazdy na fotelu, przed którym znajduje się WŁĄCZONA PODUSZKA POWIETRZNA. Niezastosowanie się do tego zalecenia może być przyczyną ŚMIERCI lub POWAŻNYCH OBRAŻEŃ u DZIECKA.

TR: Arkaya bakan bir çocuk emniyet sistemini KESİNLİKLE önünde bir AKTİF HAVA YASTIĞI ile korunmakta olan bir koltukta kullanmayınız. ÇOCUK ÖLEBİLİR veya AĞIR ŞEKİLDE YARALANABİLİR.

UK: НІКОЛІ не використовуйте систему безпеки для дітей, що встановлюється обличчям назад, на сидінні з УВІМКНЕНОЮ ПОДУШКОЮ БЕЗПЕКИ, інакше це може призвести до СМЕРТІ чи СЕРЬОЗНОГО ТРАВМУВАННЯ ДИТИНИ.

HU: SOHA ne használjon hátrafelé néző biztonsági gyerekülést előlről AKTÍV LÉGZSÁKKAL védett ülésen, mert a GYERMEK HALÁLÁT vagy KOMOLY SÉRÜLÉSÉT okozhatja.

HR: NIKADA nemojte koristiti sustav zadržavanja za djecu okrenut prema natrag na sjedalu s AKTIVNIM ZRAČNIM JASTUKOM ispred njega, to bi moglo dovesti do SMRTI ili OZBILJNIH OZLJEDA za DIJETE.

SL: NIKOLI ne nameščajte otroškega varnostnega sedeža, obrnjenega v nasprotni smeri vožnje, na sedež z AKTIVNO ČELNO ZRAČNO BLAZINO, saj pri tem obstaja nevarnost RESNIH ali SMRTNIH POŠKODB za OTROKA.

SR: NIKADA ne koristiti bezbednosni sistem za decu u kome su deca okrenuta unazad na sedištu sa AKTIVNIM

VAZDUŠNIM JASTUKOM ispred sedišta zato što DE TE može da NASTRADA ili da se TEŠKO POVREDI.

МК: НИКОГАШ не користете детско седиште свртено наназад на седиште заштитено со АКТИВНО ВОЗДУШНО ПЕРНИЧЕ пред него, затоа што детето може ДА ЗАГИНЕ или да биде ТЕШКО ПОВРЕДЕНО.

ВГ: НИКОГА не използвайте детска седалка, гледаща назад, върху седалка, която е защитена чрез АКТИВНА ВЪЗДУШНА ВЪЗГЛАВНИЦА пред нея - може да се стигне до СМЪРТ или СЕРИОЗНО НАРАНЯВАНЕ на ДЕТЕТО.

RO: Nu utilizați NICIODATĂ un scaun pentru copil îndreptat spre partea din spate a mașinii pe un scaun protejat de un AIRBAG ACTIV în fața sa; acest lucru poate duce la DECESUL sau VĂTĂMAREA GRAVĂ a COPIILUI.

CS: NIKDY nepoužívejte dětský zádržný systém instalovaný proti směru jízdy na sedadle, které je chráněno před sedadlem AKTIVNĚM

AIRBAGEM. Mohlo by dojít k VÁŽNĚMU PORANĚNÍ nebo ÚMRTÍ DÍTĚTE.

SK: NIKDY nepoužívajte detskú sedačku otočenú vzad na sedadle chránenom AKTÍVNÝM AIRBAGOM, pretože môže dôjsť k SMRTI alebo VÁŽNÝM ZRANENIAM DIEŤAŤA.

LT: JOKIU BŪDU nemontuokite atgal atgręžtos vaiko tvirtinimo sistemas sėdynėje, prieš kurią įrengta AKTYVI ORO PAGALVĖ, nes VAIKAS GALI ŽŪTI arba RIMTAI SUSIŽALOTI.

LV: NEKĀDĀ GADĪJUMĀ neizmantojiet uz aizmuguri vērstu bērnu sēdekļi sēdvietā, kas tiek aizsargāta ar tās priekšā uzstādītu AKTĪVU DROŠĪBAS SPILVENU, jo pretējā gadījumā BĒRNS var gūt SMAGAS TRAUMAS vai IET BOJĀ.

ET: ÄRGE kasutage tahapoole suunatud lapseturvaistet istmel, mille ees on AKTIIVSE TURVAPADJAGA kaitstud iste, sest see võib põhjustada LAPSE SURMA või TÕSISE VIGASTUSE.

MT: QATT tuża trażżin għat-tfal li jgħares lejn in-naħa ta' wara fuq sit protett b'AIRBAG ATTIV quddiemu; dan jista' jikkawża l-MEWT jew ĠRIEHI SERJI lit-TFAL.

Oltre all'avviso richiesto da ECE R94.02, per motivi di sicurezza un sistema di sicurezza per bambini rivolto in posizione opposta a quella di guida deve essere utilizzato solo in base alle istruzioni e alle limitazioni indicate nelle tabelle ⇨ 54.

L'etichetta dell'airbag si trova su entrambi i lati dell'aletta parasole lato passeggero anteriore.

Disattivazione dell'airbag ⇨ 50.

Sistema airbag frontale

Il sistema airbag anteriore è composto da un airbag nel volante e un airbag nel quadro strumenti sul lato passeggero anteriore. La posizione è segnalata dalla scritta **AIRBAG**.



Gli airbag frontal vengono attivati in caso di impatto frontale di una certa forza. L'accensione deve essere inserita.

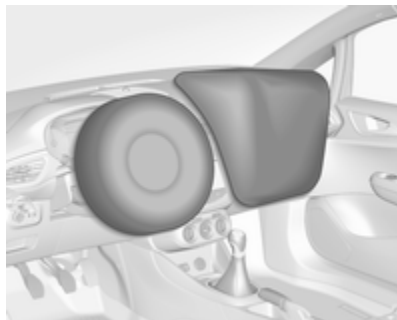

Gonfiandosi, gli airbag attutiscono l'impatto e quindi riducono notevolmente il rischio di lesioni alla parte superiore del corpo e alla testa, per gli occupanti dei sedili anteriori.

⚠Avvertenza

Il sistema airbag anteriore fornisce una protezione ottimale solo se il sedile è in posizione corretta.

Posizione del sedile ⇨ 38.

Mantenere libera da qualsiasi ingombro la zona di gonfiaggio degli airbag.

Indossare e allacciare correttamente la cintura di sicurezza, in quanto solo così l'airbag è in grado di fornire un'adeguata protezione.

Sistema airbag laterale



Il sistema airbag laterale è composto da un airbag nello schienale di ciascun sedile anteriore. La posizione è segnalata dalla scritta **AIRBAG**.

Gli airbag laterali vengono attivati in caso di impatto laterale di una certa forza. L'accensione deve essere inserita.

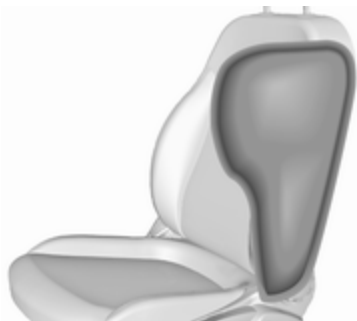

Gonfiandosi, gli airbag attutiscono l'impatto e quindi il rischio di lesioni alla parte superiore del corpo e alla zona pelvica, in caso di collisione laterale.

⚠ Avvertenza

Mantenere libera da qualsiasi ingombro la zona di gonfiaggio degli airbag.

Avviso

Utilizzarli esclusivamente coprisedili omologati per il veicolo in questione. Prestare attenzione a non coprire gli airbag.

Sistema airbag a tendina

Il sistema airbag a tendina è composto da due airbag incorporati nel telaio del tetto, uno per lato. La posizione è segnalata dalla scritta **AIRBAG** sui montanti del tetto.

Gli airbag a tendina vengono attivati in caso di impatto laterale di una certa forza. L'accensione deve essere inserita.

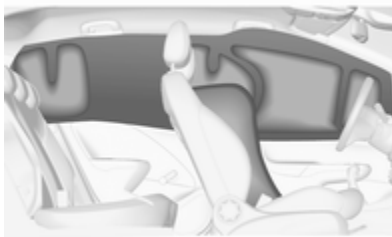

Gonfiandosi, gli airbag attutiscono l'impatto e quindi il rischio di lesioni alla testa, in caso di collisione laterale.

⚠ Avvertenza

Mantenere libera da qualsiasi ingombro la zona di gonfiaggio degli airbag.

I ganci sulle maniglie del tetto vanno usati solo per appendere indumenti leggeri, senza grucce e senza lasciare oggetti nelle tasche di tali indumenti.



Disattivazione degli airbag

Il sistema airbag del passeggero anteriore deve essere disattivato in caso di sistema di sicurezza per bambini posizionato sul sedile passeggero come da istruzioni delle tabelle ⇨ 54.

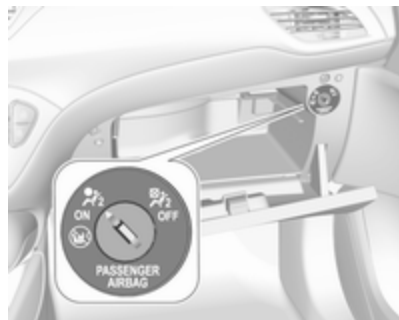
Gli altri sistemi airbag laterali, i pretensionatori delle cinture di sicurezza e tutti i sistemi airbag lato guida rimarranno attivi.



Gli airbag del passeggero anteriore possono essere disattivati tramite un interruttore a chiave nel lato del passeggero del quadro strumenti. Utilizzare la chiave di accensione per scegliere la posizione interruttore:

-  : l'airbag del passeggero anteriore è disattivato e non si gonfierà in caso di impatto. La spia  OFF rimane accesa di continuo nella consolle centrale
-  : l'airbag del passeggero anteriore è attivato

Pericolo

Disattivare l'airbag del passeggero solo in combinazione con l'utilizzo di un sistema di sicurezza per bambini soggetto alle istruzioni e alle limitazioni delle tabelle ⇨ 54.

Altrimenti si rischiano lesioni mortali se una persona occupa il sedile del passeggero anteriore con airbag disattivato.



Se la spia  si illumina per circa 60 secondi dopo l'accensione del quadro, il sistema airbag del passeggero anteriore si gonfia in caso di scontro.

Se entrambe le spie si accendono contemporaneamente, significa che c'è una disfunzione nel sistema. Lo stato del sistema non è determinabile, perciò non è consentito a nessuno di occupare il sedile passeggero anteriore. Rivolgersi immediatamente a un'officina.

Modificare lo stato solo dopo aver arrestato il veicolo e disinserito l'accensione.

Lo stato viene mantenuto fino alla successiva modifica.

Spia per la disattivazione degli airbag ⇨ 96.

Sistemi di sicurezza per bambini

Consigliamo i sistemi di sicurezza per bambini Opel, concepiti appositamente per il veicolo.

I seguenti sistemi di sicurezza per bambini sono consigliati per le seguenti classi di peso:

- **Gruppo 0, Gruppo 0+**

Maxi Cosi Cabriofix plus Easyfix, per bambini fino a 13 kg

- **Gruppo I**

OPEL Duo, per bambini da 13 kg a 18 kg

Se si utilizza un sistema di sicurezza per bambini, attenersi sempre alle seguenti istruzioni d'uso e installazione e alle istruzioni del costruttore del sistema di sicurezza per bambini.

Verificare se nell'ambito delle leggi e disposizioni locali sia previsto l'uso obbligatorio di sistemi di sicurezza per bambini. In alcuni Paesi l'uso dei sistemi di sicurezza per bambini non è consentito su alcuni sedili.

⚠ Pericolo

Se si utilizza un sistema di sicurezza per bambini rivolto all'indietro e posizionato sul sedile del passeggero anteriore, il sistema airbag del sedile del passeggero anteriore deve essere disattivato. Questo vale anche per certi sistemi di sicurezza per bambini rivolti in avanti come indicato nelle tabelle ⇨ 54.

Disattivazione dell'airbag ⇨ 50.

Etichetta airbag ⇨ 45.

I sedili posteriori rappresentano la posizione migliore per fissare un sistema di sicurezza per bambini.

I bambini devono viaggiare il più possibile posizionati in senso inverso a quello di marcia. In tal modo la spina dorsale del bambino, che è ancora molto debole, viene sottoposta a una sollecitazione minore in caso di urto.

Scelta del sistema più idoneo

Utilizzare solo sistemi di sicurezza per bambini, ad es. quelli conformi alle normative UNI ECE in corso.

Assicurarsi che il sistema di sicurezza per bambini da montare sia compatibile con il tipo di veicolo. Consultare le tabelle nelle pagine seguenti, le istruzioni fornite con il sistema di sicurezza per bambini e l'elenco dei tipi di veicolo dei sistemi di sicurezza per bambini non universali.

Assicurarsi che la posizione di montaggio del sistema di sicurezza per bambini all'interno del veicolo sia corretta, vedi tabelle seguenti.

Consentire ai bambini di salire e scendere dal veicolo solo dal lato opposto a quello di scorrimento del traffico.

Se il sistema di sicurezza per bambini non viene utilizzato, assicurare il seggiolino con una cintura di sicurezza oppure rimuoverlo dal veicolo.

I sistemi di sicurezza per bambini possono essere fissati con staffe di supporto ISOFIX, Top-Tether se

disponibili, oppure con una cintura di sicurezza a tre punti di ancoraggio. Consultare le tabelle che seguono.

Avviso

Non applicare adesivi sui sistemi di sicurezza per bambini e non coprirli con altri materiali.

I sistemi di sicurezza per bambini che abbiano subito sollecitazioni, in caso di incidente devono essere sostituiti.

Posizioni di montaggio dei sistemi di sicurezza per bambini

Opzioni ammesse per il fissaggio di un sistema di sicurezza per bambini con cintura di sicurezza a tre punti di ancoraggio

| Fascia di peso | Sedile passeggero anteriore | | | |
|---------------------------|-----------------------------|--------------------|---------------------------|----------------------------|
| | Airbag attivato | Airbag disattivato | Sedili posteriori esterni | Sedile posteriore centrale |
| Gruppo 0: fino a 10 kg | X | U ^{1,2} | U/L ³ | X |
| Gruppo 0+: fino a 13 kg | X | U ^{1,2} | U/L ³ | X |
| Gruppo I: da 9 a 18 kg | X | U ^{1,2} | U/L ^{3,4} | X |
| Gruppo II: da 15 a 25 kg | U ^{1,2} | X | U/L ^{3,4} | X |
| Gruppo III: da 22 a 36 kg | U ^{1,2} | X | U/L ^{3,4} | X |

U : idoneità universale in combinazione con una cintura di sicurezza a tre punti di ancoraggio

L : adatto per sistemi di sicurezza per bambini speciali delle categorie 'Veicolo specifico', 'Limitata' o 'Semi-universale'.
Il sistema di sicurezza per bambini deve essere approvato per il tipo specifico di veicolo (fare riferimento all'elenco dei tipi di veicolo del sistema di sicurezza per bambini)

X : nessun sistema di sicurezza per bambini consentito per questa fascia di peso

¹ : muovere il sedile più avanti possibile e regolare l'inclinazione dello schienale del sedile il più possibile in posizione verticale per garantire che la cintura scorra in avanti partendo dal punto di ancoraggio superiore

² : portare il sedile alla massima altezza possibile e regolare l'inclinazione dello schienale del sedile il più possibile in posizione verticale per garantire che la cintura sia tesa dalla parte della fibbia

³ : muovere il sedile anteriore in questione il più possibile avanti rispetto al sistema di sicurezza

⁴ : regolare lo schienale rispettivo nella posizione più arretrata ⇨ 70, regolare il poggiatesta rispettivo secondo necessità o rimuoverlo se necessario ⇨ 37

Opzioni consentite per il montaggio di un sistema di sicurezza per bambini ISOFIX

| Fascia di peso | Fascia di statura | Sul sedile passeggero anteriore ⁵ | | | Sedili posteriori esterni | Sedile posteriore centrale |
|---------------------------|-------------------|--|-------------------|--------------------|---------------------------|----------------------------|
| | | Fissaggio | Airbag attivato | Airbag disattivato | | |
| Gruppo 0: fino a 10 kg | E | ISO/R1 | X | IL | IL ³ | X |
| Gruppo 0+: fino a 13 kg | E | ISO/R1 | X | IL | IL ³ | X |
| | D | ISO/R2 | X | IL | IL ³ | X |
| | C | ISO/R3 | X | IL | IL ³ | X |
| Gruppo I: da 9 a 18 kg | D | ISO/R2 | X | IL | IL ^{3,4} | X |
| | C | ISO/R3 | X | IL | IL ^{3,4} | X |
| | B | ISO/F2 | X | IL/IUF | IL, IUF ^{3,4} | X |
| | B1 | ISO/F2X | X | IL/IUF | IL, IUF ^{3,4} | X |
| | A | ISO/F3 | X | IL/IUF | IL, IUF ^{3,4} | X |
| Gruppo II: da 15 a 25 kg | | | IL ^{1,2} | X | IL ^{3,4} | X |
| Gruppo III: da 22 a 36 kg | | | IL ^{1,2} | X | IL ^{3,4} | X |

- IL : adatto per sistemi di sicurezza ISOFIX particolari della categoria "veicolo specifico", "limitata" o "semi universale". (Punti di fissaggio ISOFIX/Top-Tether opzionali per il sedile passeggero anteriore, ma non disponibili per sedili sportivi). Il sistema di sicurezza ISOFIX deve essere approvato per il tipo specifico di veicolo (fare riferimento all'elenco dei tipi di veicolo del sistema di sicurezza per bambini)
- IUF : adatto per sistemi di sicurezza per bambini ISOFIX rivolti in avanti della categoria universale approvata per l'uso in questa classe di peso (punti di fissaggio ISOFIX/Top-Tether opzionali per il sedile passeggero anteriore, ma non disponibili per sedili sportivi)
- X : nessun sistema di sicurezza ISOFIX per bambini approvato per questa fascia di peso
- ¹ : muovere il sedile più avanti possibile e regolare l'inclinazione dello schienale del sedile il più possibile in posizione verticale per garantire che la cintura scorra in avanti partendo dal punto di ancoraggio superiore
- ² : portare il sedile alla massima altezza possibile e regolare l'inclinazione dello schienale del sedile il più possibile in posizione verticale per garantire che la cintura sia tesa dalla parte della fibbia
- ³ : muovere il sedile anteriore in questione il più possibile avanti rispetto al sistema di sicurezza
- ⁴ : regolare lo schienale rispettivo nella posizione più arretrata ⇨ 70, regolare il poggiatesta rispettivo secondo necessità o rimuoverlo se necessario ⇨ 37
- ⁵ : punti di fissaggio ISOFIX/Top-Tether opzionali per il sedile passeggero (non disponibili per sedili sportivi)

Fascia di statura e seggiolino ISOFIX

- A - ISO/F3 : sistema di sicurezza rivolto nel senso di marcia per bambini di statura massima nella fascia di peso da 9 a 18 kg
- B - ISO/F2 : sistema di sicurezza rivolto nel senso di marcia per bambini più piccoli nella fascia di peso da 9 a 18 kg
- B1 - ISO/F2X : sistema di sicurezza rivolto nel senso di marcia per bambini più piccoli nella fascia di peso da 9 a 18 kg
- C - ISO/R3 : sistema di sicurezza rivolto nel senso opposto a quello di marcia per bambini di statura massima nella fascia di peso fino a 18 kg
- D - ISO/R2 : sistema di sicurezza rivolto nel senso opposto a quello di marcia per bambini più piccoli nella fascia di peso fino a 18 kg
- E - ISO/R1 : sistema di sicurezza rivolto nel senso opposto a quello di marcia per bambini piccoli nella fascia di peso fino a 13 kg

Sistemi di sicurezza ISOFIX per bambini

Fissare i sistemi di sicurezza per bambini ISOFIX omologati per il veicolo in questione ISOFIX alle staffe di montaggio. Le posizioni specifiche del sistema di protezione per bambini ISOFIX per la vettura in questione sono contrassegnate nella tabella dalla sigla IL.

Il veicolo è dotato di guide sullo schienale per consentire il montaggio del sistema di sicurezza per bambini.

Sistemi di sicurezza per bambini ISOFIX sui sedili posteriori



Staffe di supporto ISOFIX sui sedili posteriori sono indicate dal logo ISOFIX sullo schienale.

Prima di montare un sistema di sicurezza per bambini, aprire gli sportellini delle guide. Dopo aver rimosso il sistema di sicurezza per bambini, chiudere gli sportellini.

Sistemi di sicurezza ISOFIX per bambini sul sedile passeggero anteriore



Posizionare il sistema di sicurezza per bambini al centro del sedile e spingere all'indietro. Accertarsi che il sistema di sicurezza per bambini sia innestato adeguatamente.

Sistemi di sicurezza Top Tether per bambini

Oltre agli attacchi ISOFIX, fissare la cinghia Top-Tether agli occhielli di ancoraggio Top-Tether.

Le posizioni della categoria universale dei sistemi di sicurezza per bambini ISOFIX sono contrassegnate in tabella dalla sigla IUF.

Occhiello di fissaggio Top-Tether sui sedili posteriori

Il veicolo dispone di due occhielli di fissaggio sullo schienale dei sedili posteriori.

Gli occhielli di ancoraggio Top Tether sono marcati con il simbolo  per un seggiolino per bambini.



Occhiello di fissaggio Top-Tether sul sedile passeggero anteriore

Un punto di fissaggio aggiuntivo si trova sulla guida del sedile passeggero nel vano piedi posteriore.

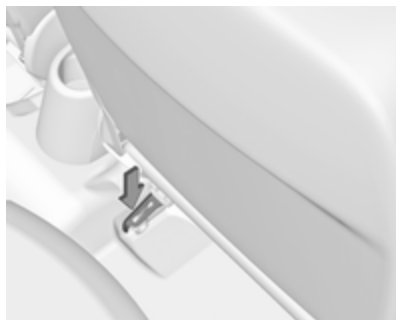

Oggetti e bagagli

| | |
|--|-----------|
| Vani portaoggetti | 59 |
| Cassetto portaoggetti | 59 |
| Portabibite | 59 |
| Cassetto anteriore | 60 |
| Vano portaoggetti sotto al sedile | 61 |
| Sistema di trasporto posteriore . | 61 |
| Vano di carico | 70 |
| Copertura del vano di carico | 72 |
| Copertura portaoggetti del pianale posteriore | 73 |
| Occhielli di ancoraggio | 74 |
| Triangolo d'emergenza | 75 |
| Kit di pronto soccorso | 75 |
| Sistema portapacchi | 75 |
| Portapacchi | 75 |
| Informazioni sul carico | 76 |

Vani portaoggetti

⚠Avvertenza

Non riporre oggetti pesanti o appuntiti nei vani portaoggetti. In caso di frenate brusche, cambi improvvisi di direzione o incidente, il coperchio dei vani portaoggetti potrebbe aprirsi e gli oggetti, scagliati nell'abitacolo, potrebbero ferire gli occupanti del veicolo.

Cassetto portaoggetti

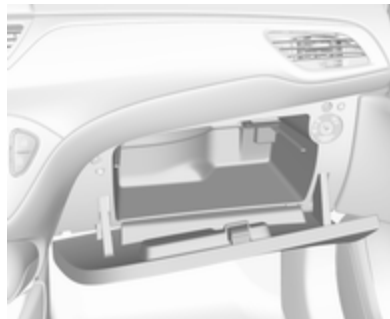

Per aprire il cassetto portaoggetti, tirare la leva.

Il cassetto portaoggetti è dotato di un portamonete e di un adattatore per i bulloni di bloccaggio delle ruote.

Il cassetto portaoggetti va tenuto chiuso durante la marcia.

Portabibite



I portabibite si trovano nella consolle centrale.

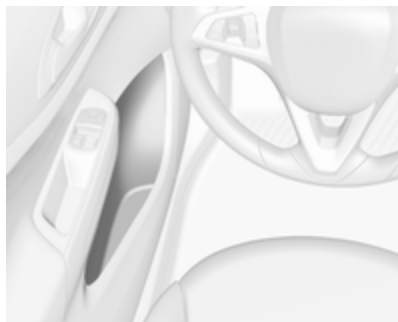
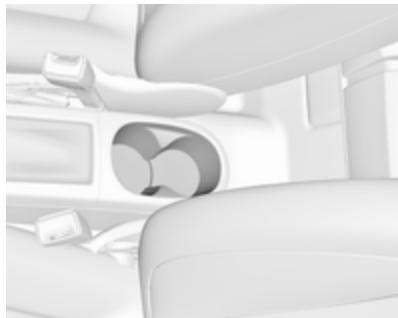

Le tasche delle portiere possono alloggiare bottiglie.



Ulteriori portabottiglie si trovano sui pannelli posteriori.

Cinturino flessibile portabibite



Il vano portaoggetti davanti alla leva del cambio è dotato cinturino di gomma regolabile. Estrarre il cinturino per fissare un bicchiere o un posacenere.

Cassetto anteriore



I vani portaoggetti sono ubicati sotto l'interruttore dei fari, nella consolle centrale, nelle tasche delle portiere e nei pannelli laterali vicino ai sedili posteriori.

Vano portaoggetti sotto al sedile

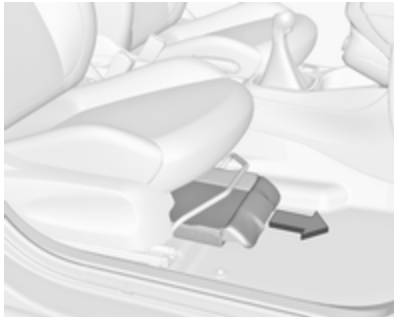

Sollevare in corrispondenza del bordo rientrante ed estrarre. Carico massimo: 1,5 kg. Spingere il vano e innestarlo per chiuderlo.

Sistema di trasporto posteriore



Il sistema di trasporto posteriore (sistema Flex-Fix) consente di trasportare biciclette su un sistema di trasporto estensibile integrato. Non è permesso trasportare altri oggetti.

Il carico massimo del sistema di trasporto posteriore è 40 kg. Il carico massimo per bicicletta è 20 kg.

L'interasse di una bicicletta non deve superare 1,2 metri. Altrimenti non è possibile fissare in modo sicuro una bicicletta.

Se inutilizzato, il sistema di trasporto posteriore rientra nel pianale del veicolo.

Sulle biciclette non devono essere presenti oggetti che potrebbero staccarsi durante il trasporto.

Attenzione

Non fissare biciclette con pedivelle in carbonio ai portabiciclette. Le biciclette potrebbero subire danni.

Avviso

Le luci posteriori del veicolo verranno disattivate se le luci posteriori del sistema di trasporto posteriore sono installate.

Estensione

Aprire il portellone posteriore.

⚠ Avvertenza

È vietato sostare nella zona operativa del portapacchi posteriore: pericolo di lesioni.



Tirare verso l'alto la leva di sblocco. Il sistema si sblocca ed esce rapidamente dal paraurti.



Estrarre completamente il sistema di trasporto posteriore fino a sentire che si blocca in posizione.

Assicurarsi che non sia possibile far rientrare il sistema di trasporto posteriore senza tirare di nuovo la leva di sbloccaggio.

⚠ Avvertenza

È possibile sistemare oggetti sul portapacchi posteriore solo se questo è innestato correttamente. Se il portapacchi posteriore non è innestato correttamente, non sistemare alcun oggetto e richiuderlo. Rivolgersi ad un'officina.

Montare le luci posteriori



Smontare dai rispettivi alloggiamenti prima la luce posteriore (1), poi quella anteriore (2).

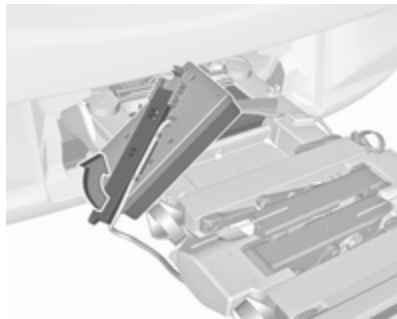

Aprire il supporto della lampada sulla parte posteriore delle luci posteriori fino a quando si blocca in posizione.



Premere la leva di bloccaggio verso il basso e premere il supporto della lampada nel fermo fino a quando si blocca.

Eseguire questa procedura per entrambe le luci.

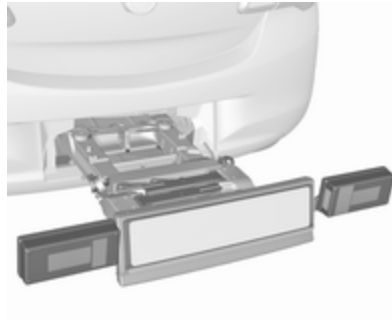

Controllare la posizione del cavo e della luce per assicurarsi che siano montati e posizionati correttamente.

Bloccare il sistema di trasporto posteriore

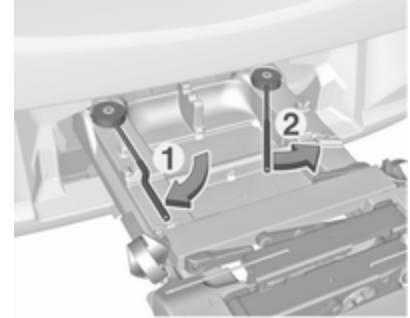

Ruotare prima la leva di bloccaggio sinistra (1), poi agire sulla leva destra (2) fino a quando si fermano. Entrambe le leve di bloccaggio devono essere rivolte all'indietro, in caso contrario non è garantita la sicurezza del funzionamento.

Avviso

Chiudere il portellone posteriore.

Aprire gli alloggiamenti per i pedali

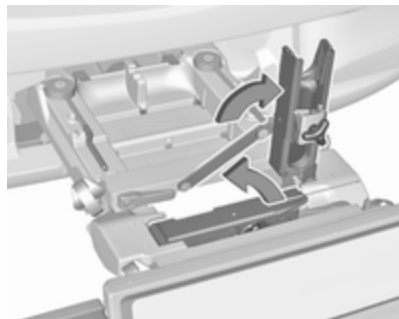

Piegare uno o entrambi gli alloggiamenti per i pedali verso l'alto fino a quando il supporto diagonale si blocca.

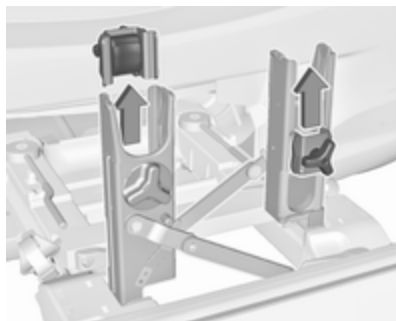

Rimuovere i fissaggi dei pedali dai rispettivi alloggiamenti.

Adattare il sistema di trasporto posteriore a una bicicletta

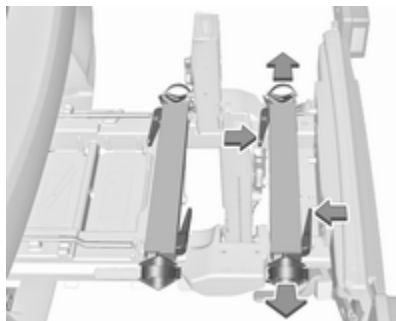

Premere la leva di sblocco ed estrarre l'alloggiamento delle ruote.

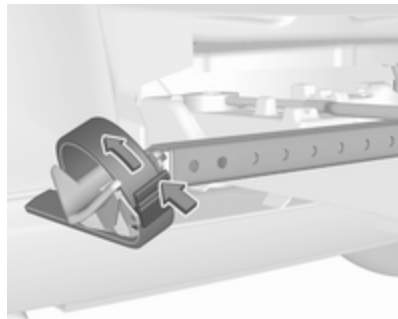

Premere la leva di sblocco sul fermo e rimuoverlo.

Predisporre la bicicletta per il fissaggio

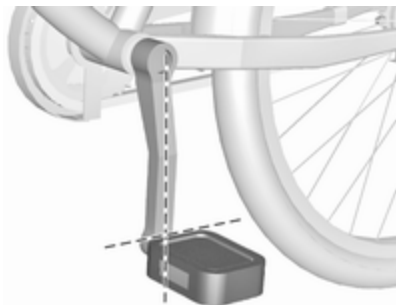

Avviso

La larghezza massima della pedivella è 38,3 mm e la profondità massima è 14,4 mm.

Ruotare il pedale sinistro (senza ingranaggio della catena) verticalmente verso il basso. Il pedale della pedivella sinistra deve essere orizzontale.

La bicicletta anteriore deve avere la ruota anteriore rivolta verso sinistra.

La bicicletta posteriore deve avere la ruota anteriore rivolta verso destra.

Fissare una bicicletta al sistema di trasporto posteriore

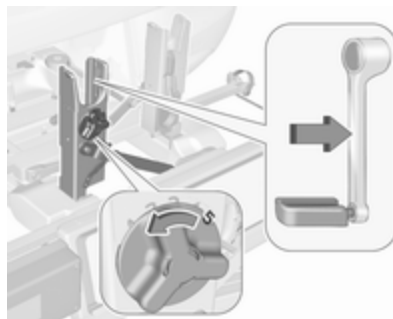

Con la leva girevole sull'alloggiamento della pedivella, adattare approssimativamente la pedivella alla sporgenza della pedivella stessa.

Se la bicicletta ha le pedivelle diritte, svitare completamente l'unità della pedivella (posizione 5).

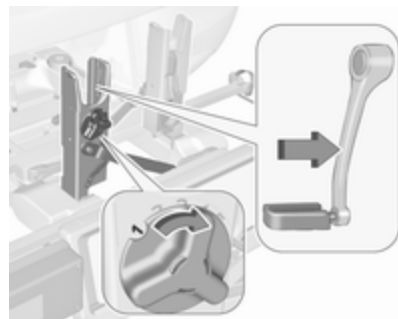

Se la bicicletta ha le pedivelle curve, avvitare completamente l'unità della pedivella (posizione 1).

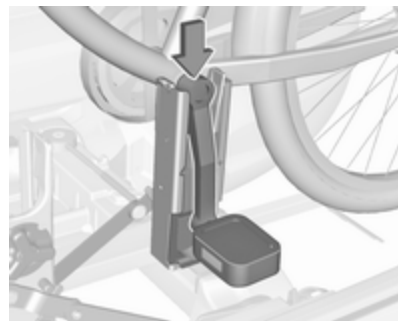

Porre la bicicletta sul sistema di trasporto posteriore. Durante questo processo, la pedivella deve essere posizionata nella relativa apertura dell'alloggiamento, come mostrato nell'illustrazione.

Attenzione

Verificare che il pedale non tocchi la superficie del portabiciclette. In caso contrario la guarnitura potrebbe danneggiarsi durante il trasporto.

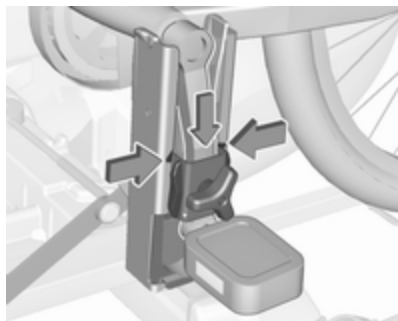

Inserire il supporto della pedivella nella barra esterna di ciascuna sede delle pedivelle dall'alto e far slittare verso il basso fino a posizionarsi almeno sotto l'intagliatura.

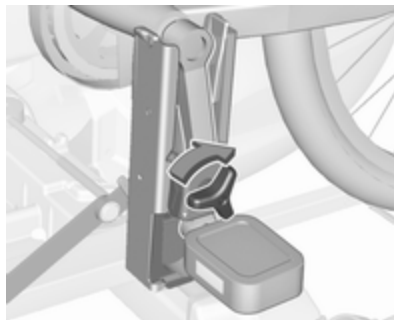

Fissare la pedivella ruotando l'apposita vite al fissaggio della pedivella.



Posizionare le sedi ruota in modo che la bicicletta sia più o meno orizzontale. Qui, la distanza tra i pedali e il portellone posteriore deve essere di almeno 5 cm.

Le due gomme devono essere nei vani ruota.

Attenzione

Assicurarsi che le cavità della ruota siano estratte a sufficienza per avere entrambi i pneumatici della bicicletta posizionati in esse. Altrimenti non è garantito un

supporto orizzontale della bicicletta. In caso contrario potrebbero danneggiarsi le ruote della bicicletta a causa dei fumi caldi di scarico.

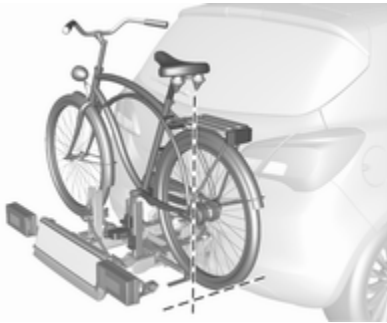

Allineare la bicicletta nella direzione longitudinale del veicolo. Allentare leggermente il fissaggio del pedale.

Mettere la bicicletta in posizione diritta usando la leva girevole dell'alloggiamento della pedivella.

Se le due biciclette si bloccano l'una con l'altra, è possibile adattare le posizioni relative regolando gli alloggiamenti delle ruote e la leva girevole

sull'alloggiamento della pedivella fino a quando le biciclette non si toccano più. Assicurarsi che lo spazio tra le biciclette e il veicolo sia sufficiente.

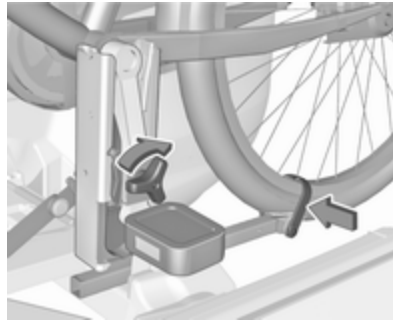

Serrare manualmente la vite del fissaggio del cuscinetto del pedale fino al punto massimo.

Assicurare le due ruote delle biciclette agli alloggiamenti della ruota utilizzando gli appositi fermi.

Controllare la bicicletta per assicurarsi che sia fissata correttamente.

Attenzione

Assicurarsi che la distanza tra la bicicletta e il veicolo sia di almeno 5 cm. Se necessario, allentare la maniglia a barra e ruotare lateralmente.

Prendere nota e conservare le regolazioni di ciascuna bicicletta per gli alloggiamenti della ruota e la leva girevole dell'alloggiamento della pedivella. Una preregolazione corretta agevolerà il rimontaggio della bicicletta.

Avviso

Si consiglia di affiggere un segnale di avvertimento nella parte posteriore della bicicletta per aumentare la visibilità.

Smontare una bicicletta dal sistema di trasporto posteriore

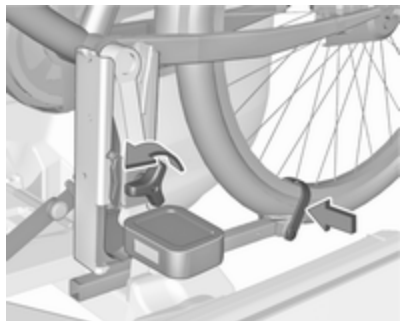

Staccare i fermi dalle due gomme delle bici.

Sostenere la bicicletta, allentare la vite del fissaggio del cuscinetto del pedale, poi sollevare il fissaggio per staccarlo.

Chiudere il sistema di trasporto posteriore

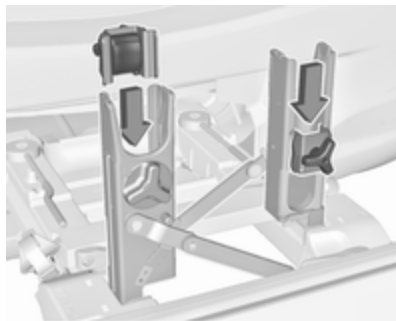

Premere il supporto della pedivella nel relativo alloggiamento come mostrato nell'illustrazione.

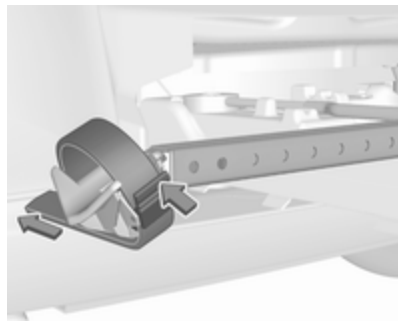

Inserire il fermo e tirare il più possibile verso il basso.

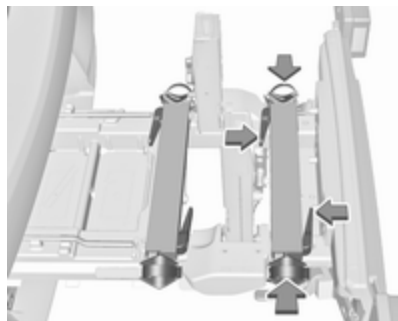

Premere la leva di sblocco e far scivolare le cavità della ruota il più possibile.

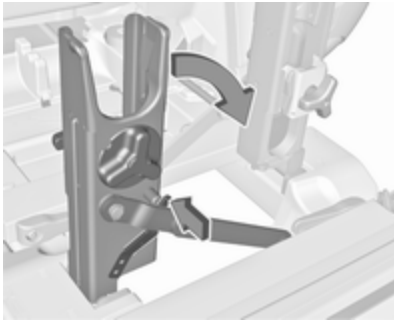

Sbloccare la leva di blocco sul supporto diagonale e piegare verso il basso le cavità della pedivella.

⚠ Avvertenza

Pericolo di schiacciamento.

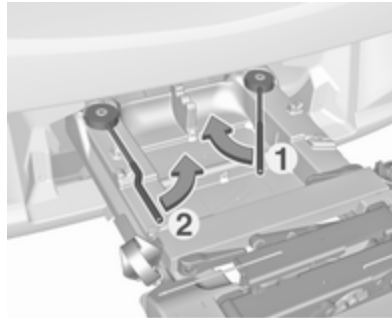

Ruotare in avanti prima la leva di fissaggio destra (1), poi la leva di fissaggio sinistra (2), fino a quando non si innestano nei rispettivi alloggiamenti.



Spingere la leva di fissaggio verso il basso ed estrarre i supporti delle luci dagli alloggiamenti.



Ripiegare i supporti dei fari sulla parte posteriore delle luci posteriori.

Prima inserire la lampadina anteriore (1) e poi quella posteriore (2) nelle rispettive sedi e spingere verso il basso fino a battuta. Spingere i cavi nelle guide per impedire eventuali danni.

Aprire il portellone posteriore.



Premere la leva di sblocco verso l'alto e tenerla sollevata. Sollevare leggermente il sistema e spingerlo nel paraurti fino ad innesto.

La leva di sblocco deve tornare nella posizione originale.

⚠Avvertenza

Se il sistema non può essere innestato correttamente, rivolgersi ad un'officina.

Vano di carico

Ampliamento del vano bagagli

Lo schienale posteriore può essere bloccato in due posizioni. Quando si trasportano oggetti voluminosi, bloccare in posizione verticale.

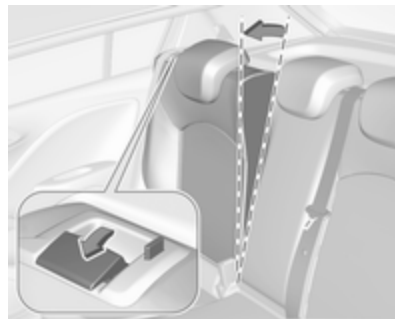

Dividere lo schienale

Tirare la maniglia di sblocco del lato in questione, portare lo schienale in avanti fino alla posizione verticale e bloccarlo.

Schienale non divisibile

Tirare la maniglia di sblocco su entrambi i lati, portare lo schienale in avanti fino alla posizione verticale e bloccarlo.

Quando si sblocca, vicino alla leva di sblocco compare un segno rosso. Lo schienale risulta bloccato adeguatamente in sede solo quando entrambi i contrassegni rossi su entrambi i lati vicino alla leva di sblocco non sono più visibili.

Ripiegamento degli schienali posteriori

All'occorrenza rimuovere la copertura del vano di carico.

Spingere i poggiatesta verso il basso premendo il fermo.

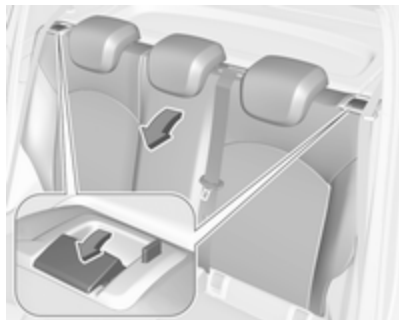

Inserire le cinture di sicurezza nei supporti laterali per evitare eventuali danni. Durante il ribaltamento dello schienale, le cinture di sicurezza devono seguirne il movimento.

Dividere lo schienale

Tirare la maniglia di sblocco del lato in questione e ripiegarla in basso sull'imbottitura del sedile.

Schienale non divisibile

Tirare la maniglia di sblocco di entrambi i lati e ripiegarla in basso sull'imbottitura del sedile.



Se il veicolo viene caricato posteriormente, estrarre la cinghia di sicurezza dalla guida dello schienale del sedile e inserire la piastra di chiusura nell'alloggiamento come mostrato in figura.

Per alzarli, sollevare lo schienale e portarlo in posizione verticale fino ad udire il rumore dello scatto in sede.

Verificare che le cinture di sicurezza dei sedili esterni siano inserite nelle rispettive guide.

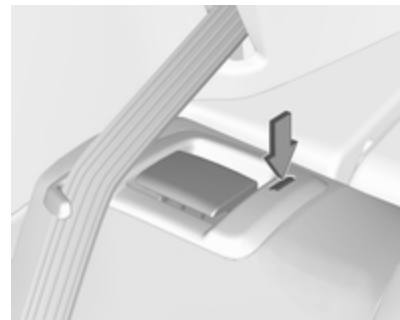

Lo schienale risulta bloccato adeguatamente in sede solo quando entrambi i contrassegni rossi su entrambi i lati vicino alla leva di sblocco non sono più visibili.

⚠ Avvertenza

Guidare il veicolo solo con gli schienali bloccati correttamente in posizione. In caso contrario, esiste il rischio di lesioni personali o danni al carico del veicolo in caso di forti frenate o tamponamenti.



La cintura di sicurezza del sedile centrale potrebbe rimanere bloccata quando lo schienale viene rialzato troppo velocemente. Per sbloccare il riavvolgitore, spingere la cintura verso l'interno o tirarla di circa 20 mm poi rilasciarla.

Copertura del vano di carico

Non collocare oggetti sulla copertura.

Due volumi a 3 porte/5 porte

Rimozione

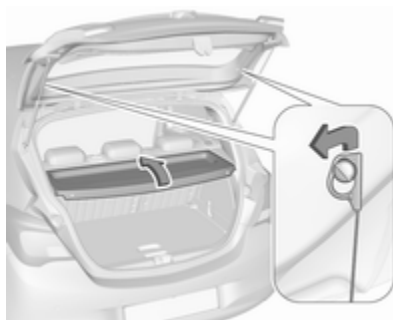

Sganciare le cinghie di fissaggio dal portellone.

Sollevare il lato posteriore della copertura e sollevare il lato anteriore.

Rimuovere la copertura.

Sistemazione della copertura

Quando il vano di carico è caricato completamente, riporre la sua copertura sui sedili posteriori o rimuoverla dal veicolo.

Come allacciare la cintura di sicurezza

Inserire la copertura nelle guide laterali e abbassarla. Agganciare le cinghie di fissaggio al portellone.

Furgoncino per consegne

La copertura del vano bagagli è suddivisa in quattro segmenti che possono essere tolti e inseriti singolarmente.

Rimozione

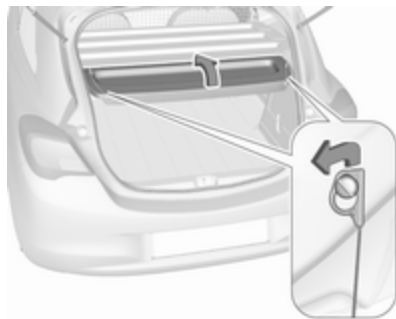

Per rimuovere la copertura posteriore, sganciare le fascette di fermo dal portellone posteriore.

Sollevare il lato posteriore della copertura e sollevare il lato anteriore. Rimuovere la copertura.

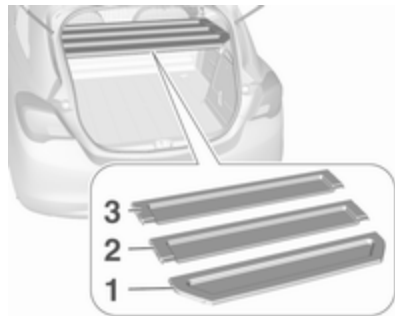

Per rimuovere gli altri tre segmenti (nell'ordine dal primo al terzo), sollevare la parte posteriore, sbloccare, ruotare e rimuovere.

Come allacciare la cintura di sicurezza

Montare i segmenti nell'ordine dal terzo al primo. Bloccare i segmenti nelle cavità laterali.

I segmenti si sovrappongono nei punti di collegamento nei quali vengono chiusi.

Per montare la copertura posteriore, innestare la stessa nelle guide laterali e piegare verso il basso. Agganciare le cinghie di fissaggio al portellone.

Copertura portaoggetti del pianale posteriore

Copertura del pianale posteriore



Sollevare la copertura del pianale posteriore per accedere all'attrezzatura per le riparazioni di emergenza. Attrezzi ⇨ 225.

Nei modelli con un kit di riparazione pneumatici sul lato destro del vano di carico, l'allongamento della ruota di

scorta si può utilizzare come vano di stivaggio supplementare. Kit di riparazione dei pneumatici ⇨ 235.

Doppio fondo

È possibile inserire il doppio fondo nel vano di carico in due posizioni:



- immediatamente sopra la copertura del vano per la ruota di scorta o alla copertura del pianale
- oppure nelle aperture superiori del vano di carico

Per rimuovere il doppio fondo, sollevarlo utilizzando la rientranza e tirando all'indietro.

Per inserirlo, premerlo in avanti nella guida apposita e abbassarlo.

Se montato nella posizione superiore, lo spazio tra il doppio fondo e la copertura del vano per la ruota di scorta può essere utilizzata come vano di stivaggio.

In questa posizione, se gli schienali dei sedili posteriori sono reclinati in avanti, viene creato uno spazio di carico completamente piatto.

Il doppio fondo è in grado di resistere a un carico non superiore a 100 kg. Nella posizione inferiore, il doppio fondo può sostenere il carico massimo ammesso.

Nota

⚠ Avvertenza

Per motivi di sicurezza riporre tutte le parti negli appositi spazi del vano di carico, guidare sempre con una copertura posteriore del pavimento chiusa e, se possibile, con gli schienali posteriori in posizione verticale.

Altrimenti, in caso di frenate brusche, cambi improvvisi di direzione o incidente, gli oggetti scagliati nell'abitacolo potrebbero ferire gli occupanti del veicolo.

Occhielli di ancoraggio

Due volumi a 3 porte/5 porte



Gli occhielli di ancoraggio servono per fissare gli oggetti ed evitare che scivolino, utilizzando ad esempio delle cinghie di ancoraggio o una rete fermabagagli.

Furgoncino per consegne



I carichi possono essere fissati mediante quattro occhielli di ancoraggio nel vano di carico

Triangolo d'emergenza



Il triangolo di emergenza viene riposto nel vano di carico sotto il portellone posteriore.

Kit di pronto soccorso



Riporre il kit di pronto soccorso nel vano della parete sinistra del vano di carico.

Per aprire il vano, sbloccare la copertura e aprirla.

Sistema portapacchi

Portapacchi

Per motivi di sicurezza e per evitare di danneggiare il tetto, si consiglia di usare i sistemi portapacchi specifici per il veicolo in questione. Per ulteriori informazioni contattare la propria officina.

Attenersi alle istruzioni di installazione e rimuovere il portapacchi quando non viene utilizzato.

Montaggio sui modelli senza tettuccio apribile

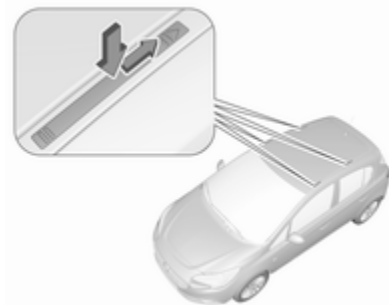

Spingere verso il basso le coperture che nascondono i fissaggi del portapacchi e premere all'indietro con una chiave per il cappuccio delle valvole
 ⇨ 225.

Montaggio sui modelli con tettuccio apribile

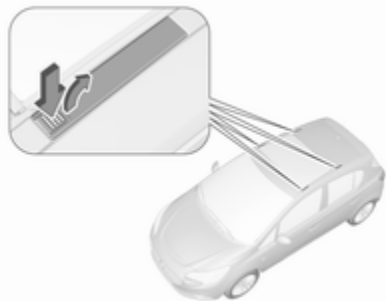

Sbloccare verso il basso le coperture che nascondono i fissaggi del portapacchi premendo i corsoi nella direzione della freccia e smontarle agendo verso l'alto. Per chiudere i fissaggi del portapacchi, inserire prima le coperture anteriormente e bloccare i corsoi posteriormente.

Fissare il portapacchi nei punti appositi (vedere le istruzioni di montaggio del portapacchi).

Informazioni sul carico



- Gli oggetti pesanti nel vano di carico devono essere posizionati contro gli schienali dei sedili. Accertarsi che gli schienali siano saldamente bloccati in posizione. In caso di oggetti che possono essere impilati, collocare sotto quelli più pesanti.
- Bloccare gli oggetti agganciando le cinghie di ancoraggio agli occhielli di ancoraggio ⇨ 74.

- Utilizzare il gancio sulla parete destra del vano di carico per appendere le borse. Carico massimo: 5 kg.
- Assicurare gli oggetti liberi nel vano di carico impedendo che scivolino.
- Per trasportare oggetti nel vano bagagli, non è necessario inclinare in avanti gli schienali dei sedili posteriori.
- Evitare che il carico sporga sopra il bordo superiore degli schienali.
- Non posizionare oggetti sulla copertura del vano bagagli o sul quadro strumenti e non coprire il sensore nella parte superiore del quadro strumenti.
- Il carico non deve ostacolare il movimento dei pedali, del freno di stazionamento e della leva selettiva, e neppure la libertà di movimento del conducente. Non collocare oggetti nell'abitacolo senza assicurarli.
- Non viaggiare con il vano di carico aperto.

⚠ Avvertenza

Assicurarsi sempre che il carico sia fissato saldamente sul veicolo. In caso contrario, gli oggetti potrebbero essere proiettati all'interno del veicolo causando lesioni alle persone o danni al carico o al veicolo.

- Il carico utile è la differenza tra la massa complessiva ammessa a pieno carico (vedere la targhetta del veicolo ⇨ 258) e la massa a vuoto secondo la normativa CE. Per calcolare il carico utile, inserire i dati per il proprio veicolo nella Tabella dei pesi all'inizio del presente manuale. La massa a vuoto CE include il peso del conducente (68 kg), del bagaglio (7 kg) e dei fluidi (con serbatoio carburante pieno al 90 %).

Accessori e attrezzature opzionali aumentano il peso in ordine di marcia.

- La presenza di un carico sul tetto aumenta la sensibilità del veicolo ai venti trasversali e influisce negativamente sul comportamento direzionale del veicolo, dal momento che ne sposta verso l'alto il baricentro. Distribuire il carico in modo uniforme e assicurarli correttamente con cinghie di fissaggio. Regolare la pressione dei pneumatici e la velocità di marcia in base alle condizioni di carico del veicolo. Controllare e tendere frequentemente le cinghie di fissaggio. Non viaggiare a velocità superiori a 120 km/h. Il carico ammesso sul tetto è di 75 kg. Il carico sul tetto è il peso combinato di portapacchi e carico.

Strumenti e comandi

| | |
|---|-----------|
| Comandi | 79 |
| Regolazione del volante | 79 |
| Comandi al volante | 79 |
| Volante riscaldato | 80 |
| Avvisatore acustico | 80 |
| Tergilavacristalli | 80 |
| Tergilavalunotto | 82 |
| Temperatura esterna | 83 |
| Orologio | 83 |
| Prese di corrente | 85 |
| Carica induttiva | 86 |
| Accendisigari | 87 |
| Posaceneri | 87 |
| Spie, strumenti e indicatori | 87 |
| Quadro strumenti | 87 |
| Tachimetro | 87 |
| Contachilometri | 88 |
| Contachilometri parziale | 88 |
| Contagiri | 89 |
| Indicatore del livello carburante | 89 |
| Selettore del carburante | 90 |

| | |
|---|----|
| Indicatore della temperatura del liquido di raffreddamento del motore | 90 |
| Display di manutenzione | 91 |
| Spie | 92 |
| Indicatore di direzione | 95 |
| Segnalazione di cintura di sicurezza non allacciata | 95 |
| Airbag e pretensionatori delle cinture di sicurezza | 96 |
| Disattivazione degli airbag | 96 |
| Sistema di ricarica | 96 |
| Spia MIL | 97 |
| Cercare subito assistenza | 97 |
| Impianto freni e frizione | 97 |
| Azionare il pedale | 97 |
| Sistema di antibloccaggio (ABS) | 97 |
| Cambio marcia | 98 |
| Servosterzo | 98 |
| Avvisatore di cambio accidentale della corsia di marcia | 98 |
| Sistema di ausilio al parcheggio ad ultrasuoni | 98 |
| Controllo elettronico della stabilità disinserito | 98 |
| Controllo elettronico della stabilità e Sistema di controllo della trazione | 98 |

| | |
|---|------------|
| Sistema di controllo della trazione disinserito | 99 |
| Preriscaldamento | 99 |
| Filtro antiparticolato | 99 |
| Sistema di monitoraggio pressione pneumatici | 99 |
| Pressione dell'olio motore | 99 |
| Livello carburante minimo | 100 |
| Dispositivo elettronico di bloccaggio motore | 100 |
| Potenza ridotta del motore | 100 |
| Autostop | 100 |
| Luci esterne | 100 |
| Abbaglianti | 101 |
| Assistenza all'uso degli abbaglianti | 101 |
| Fendinebbia | 101 |
| Retronebbia | 101 |
| Controllo automatico della velocità di crociera | 101 |
| Rilevato veicolo davanti | 101 |
| Limitatore di velocità | 101 |
| Assistente ai segnali stradali | 101 |
| Portiera aperta | 101 |
| Visualizzatori informativi | 102 |
| Driver Information Center | 102 |
| Visualizzatore a colori Info | 106 |
| Visualizzatore grafico info | 107 |

| | |
|--|-----|
| Messaggi del veicolo | 108 |
| Segnali acustici | 111 |
| Tensione della batteria | 111 |
| Personalizzazione del veicolo ... | 112 |
| Servizio telematico | 115 |
| OnStar | 115 |

Comandi

Regolazione del volante



Sbloccare la leva, regolare la posizione del volante, quindi riportare la leva in posizione iniziale e accertarsi che sia completamente bloccata.

Effettuare la regolazione del volante solo a veicolo fermo e bloccasterzo disinserito.

Comandi al volante



Controllo automatico della velocità di crociera, Limitatore di velocità, Sistema Infotainment e un cellulare collegato possono essere azionati mediante i comandi al volante.

Sistemi di assistenza al conducente
↪ 164.

Per maggiori informazioni consultare il manuale del sistema Infotainment.

Volante riscaldato



Premere  per inserire il riscaldamento del volante. L'attivazione è indicata dal LED sul pulsante.



Le zone evidenziate di presa del volante vengono riscaldate più velocemente e a una temperatura maggiore rispetto alle altre zone del volante.

Il riscaldamento funziona a motore avviato e durante un Autostop.

Sistema Start-stop ⇨ 145.

Avvisatore acustico



Premere .

Tergilavacristalli

Tergicristalli

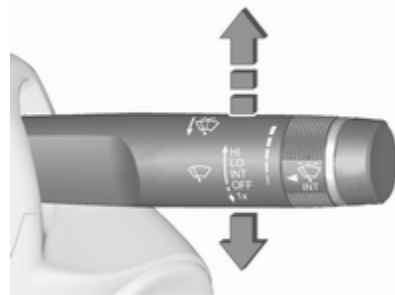

HI : veloce

LO : lento

INT : intermittenza regolabile

oppure

funzionamento automatico
con sensore pioggia

OFF : spento

Per un singolo passaggio, quando i tergicristalli non sono azionati, premere la leva verso in basso in posizione **1x**.

Non utilizzare se il parabrezza è ghiacciato.

Spegnere negli autolavaggi.

Intermittenza regolabile dei tergicristalli

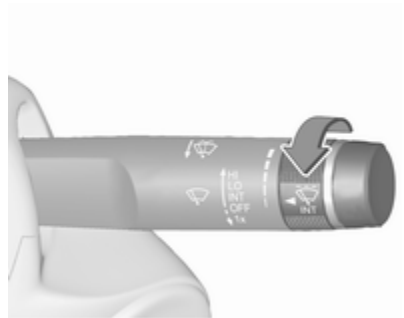

Leva tergicristalli in posizione **INT**.

Ruotare la manopola di regolazione per regolare l'intervallo:

- intervallo breve : manopola di regolazione verso l'alto
- intervallo lungo : manopola di regolazione verso il basso

Funzionamento automatico con sensore pioggia

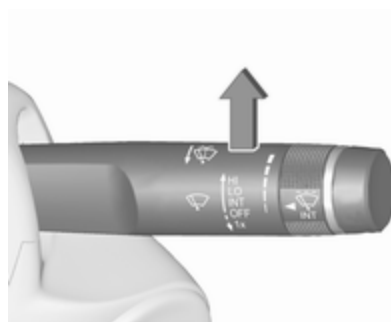

INT : funzionamento automatico con sensore pioggia

Il sensore pioggia rileva la quantità d'acqua sul parabrezza e regola automaticamente la frequenza di funzionamento del tergicristalli.

Se l'intervallo di passata del tergicristallo è superiore a 20 secondi, il braccio del tergicristallo si muove leggermente verso il basso, nella posizione di riposo.

Regolazione della sensibilità del sensore pioggia



Ruotare la manopola di regolazione per regolare la sensibilità del tergicristalli:

- sensibilità bassa : manopola di regolazione verso il basso
- sensibilità alta : manopola di regolazione verso l'alto



Mantenere il sensore libero da polvere, sporco e ghiaccio.

Lavacrystalli



Tirare la leva. Il liquido di lavaggio viene spruzzato sul parabrezza e il tergicristalli effettua alcuni passaggi.
Liquido di lavaggio ⇨ 208

Tergilavalunotto

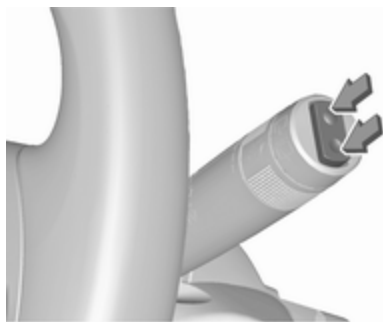

Premere l'interruttore basculante per attivare il tergilunotto:

| | |
|----------------------|---------------------------------|
| posizione superiore | : funzionamento continuo |
| posizione inferiore | : funzionamento a intermittenza |
| posizione intermedia | : spento |



Spingere la leva. Il liquido di lavaggio viene spruzzato sul lunotto posteriore e il tergicristalli effettua alcuni passaggi.

Non utilizzare se il lunotto è ghiacciato.

Spegnere negli autolavaggi.

Il tergilunotto si attiva automaticamente attivando il tergicristalli e inserendo la retromarcia.

L'attivazione/la disattivazione di questa funzione può essere modificata nel menu **Impostazioni** del Visualizzatore Info.

Liquido di lavaggio ⇨ 208

Personalizzazione del veicolo ⇨ 112.

Temperatura esterna

Le diminuzioni di temperatura vengono indicate immediatamente, mentre gli aumenti di temperatura solo dopo un certo intervallo di tempo. Le temperature inferiori a 3 °C lampeggiano sul display.



L'illustrazione mostra il Visualizzatore grafico Info.



L'illustrazione mostra il Visualizzatore a colori Info.

Visualizzatore Deluxe



Se la temperatura esterna scende fino a 3 °C, il Driver Information Centre visualizza un messaggio di avvertimento.

⚠ Avvertenza

Il manto stradale potrebbe essere già ghiacciato, anche se il display indica che la temperatura è di alcuni gradi superiore a 0 °C.

Orologio

Visualizzatore grafico Info

Premere **CONFIG** per aprire il menu **Impostazioni**.

Scorrere l'elenco e selezionare la voce di menu **Data e ora** per visualizzare il relativo sottomenu.



Avviso

Per una descrizione dettagliata del funzionamento del menù, consultare il manuale del sistema Infotainment.

Imposta ora

Premere la manopola **MENU-TUNE** per accedere al sottomenu **Imposta ora**.

Ruotare la manopola **MENU-TUNE** per modificare il valore in uso della prima impostazione.

Premere la manopola **MENU-TUNE** per confermare il valore impostato.

Il cursore passa quindi al valore successivo. Quando tutti i valori sono impostati, il sistema torna automaticamente al livello di menu successivo più alto.

Imposta data

Premere la manopola **MENU-TUNE** per accedere al sottomenu **Imposta data**.

Ruotare la manopola **MENU-TUNE** per modificare il valore in uso della prima impostazione.

Premere la manopola **MENU-TUNE** per confermare il valore impostato.

Il cursore passa quindi al valore successivo. Quando tutti i valori sono impostati, il sistema torna automaticamente al livello di menu successivo più alto.

Imposta formato ora

Per commutare tra le opzioni disponibili, premere ripetutamente la manopola **MENU-TUNE**.

Imposta formato data

Per commutare tra le opzioni disponibili, premere ripetutamente la manopola **MENU-TUNE**.

Sincronizz. orologio RDS

Il segnale RDS della maggior parte dei trasmettitori VHF imposta automaticamente l'orario. La sincronizzazione con il tempo RDS può richiedere alcuni minuti. Alcuni trasmettitori potrebbero inviare un segnale orario errato. In tal caso si consiglia di disattivare la sincronizzazione automatica dell'ora.

Per commutare tra le opzioni **On** e **Off**, premere ripetutamente la manopola **MENU-TUNE**.

Visualizzatore a colori Info

Premere  e poi selezionare il tasto **Impostazioni** dello schermo.

Selezionare **Impostazioni ora e data** per visualizzare il relativo sottomenu.



Avviso

Per una descrizione dettagliata del funzionamento del menù, consultare il manuale del sistema Infotainment.

Imposta formato ora

Per selezionare il formato desiderato per l'ora, toccare i pulsanti a schermo **12 h** o **24 h**.

Imposta formato data

Per selezionare il formato desiderato per la data, toccare i pulsanti a schermo **<** e **>** e selezionare una delle opzioni disponibili.

Imposta ora e data



Per regolare le impostazioni di data e ora, toccare i pulsanti a schermo **^** e **v**.

Sincr. orologio RDS

Il segnale RDS della maggior parte dei trasmettitori VHF imposta automaticamente l'orario. La sincronizzazione con il tempo RDS può richiedere alcuni minuti. Alcuni trasmettitori potrebbero inviare un segnale orario errato. In tal caso si consiglia di disattivare la sincronizzazione automatica dell'ora.

Per attivare o disattivare **Sincr. orologio RDS**, toccare i pulsanti a schermo **Attivo** o **Disattivo**.

Prese di corrente



Una presa di corrente da 12 Volt è posizionata nella consolle centrale. Non superare il consumo massimo di 120 watt.

Se l'accensione è disinserita, la presa di corrente è disattivata. Inoltre, la presa di corrente si disattiva anche in caso di bassa tensione della batteria del veicolo.

Collegare solo accessori elettrici conformi ai requisiti di compatibilità elettromagnetica specificati nella norma DIN VDE 40 839.

Non collegare accessori che generano corrente, come caricabatterie o batterie.

Evitare l'uso di spine non idonee per non danneggiare la presa.

Sistema Start-stop ⇨ 145.

Carica induttiva

⚠Avvertenza

La carica induttiva può influenzare il funzionamento di pace-maker o altri dispositivi medici. Se possibile, richiedere il parere di un medico prima di utilizzare il dispositivo di carica induttivo.

⚠Avvertenza

Rimuovere tutti gli oggetti metallici dal dispositivo di carica prima di caricare il telefono cellulare, poiché questi oggetti potrebbero scaldarsi parecchio.



Per caricare un dispositivo, è necessario accendere il quadro.

Stato del LED sul dispositivo di carica:

- Si accende verde: il telefono cellulare è in carica.
- Si accende giallo: sono stati rilevati oggetti metallici nell'area di carica. Rimuovere gli oggetti per consentire la carica.

I telefoni cellulari compatibili PMA o Qi possono essere caricati induttivamente.

Potrebbe essere necessaria una copertura posteriore con bobina integrata (ad es. Samsung 4 e 5) o un accessorio (ad es. alcuni modelli di iPhone) per caricare un telefono cellulare.

Le dimensioni del telefono cellulare devono essere inferiori a 8 cm di larghezza e 15 cm di lunghezza per poterlo inserire nel dispositivo di carica.

Per caricare un dispositivo cellulare:

1. Rimuovere tutti gli oggetti dal dispositivo di carica.
2. Posizionare il telefono cellulare con il display rivolto verso l'alto sul dispositivo di carica.

Accendisigari



L'accendisigari si trova nella consolle centrale.

Premere il pulsante dell'accendisigari. L'accendisigari si spegne automaticamente non appena la resistenza diviene incandescente.

Estrarre l'accendisigari.

Posacenere

Attenzione

Da utilizzare esclusivamente per la cenere e non per materiale infiammabile.

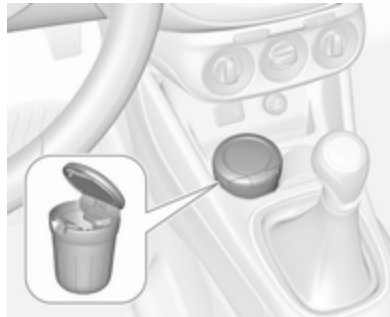

Il posacenere portatile può essere inserito nel portatlattine.

Spie, strumenti e indicatori

Quadro strumenti

All'inserimento dell'accensione, gli indicatori degli strumenti vanno brevemente a fine corsa.

Tachimetro



Indica la velocità del veicolo.

Contachilometri



La riga inferiore indica la distanza registrata in km.

Contachilometri parziale

Visualizzazione della distanza registrata dall'ultimo azzeramento.

Il contachilometri parziale registra fino a 9.999 km e poi si azzerà.

Visualizzatore standard



Per reimpostare, premere **SET/CLR** sulla leva degli indicatori di direzione per alcuni secondi ↪ 102.

Visualizzatore Deluxe



Per diversi viaggi sono selezionabili due diverse pagine di contachilometri.

Selezionare il menù **/i\1** premendo **Menu** sulla leva dell'indicatore di direzione. Ruotare la rotellina di regolazione sulla leva dell'indicatore di direzione e selezionare **/i\1** o **/i\2**. Ogni pagina di contachilometri può essere azzerata separatamente premendo il pulsante **SET/CLR** sulla leva dell'indicatore di direzione per alcuni secondi nel menu rispettivo.

Contagiri



Indica la velocità di rotazione del motore.

Viaggiare quanto più possibile al regime più basso per ogni marcia.

Attenzione

Se l'ago è nella zona rossa di pericolo, è stato superato il massimo dei giri ammessi. Pericolo per il motore.

Indicatore del livello carburante

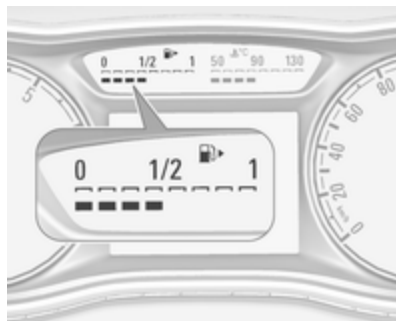

Indica il livello del carburante o la quantità di gas nel serbatoio a seconda della modalità di funzionamento.

Il numero di LED visualizzati mostra il livello di carburante del rispettivo serbatoio. Se vengono visualizzati 8 LED, il serbatoio del carburante è pieno.

Durante il funzionamento a gas liquido, viene visualizzato il livello di gas nel serbatoio.

Indicazione livello del carburante basso

Un solo LED acceso indica che il livello carburante è basso.

Se il LED diventa rosso e  si illumina in giallo, fare rifornimento al più presto.

Se il LED si illumina in rosso e  lampeggia in giallo, fare rifornimento immediatamente.

Non svuotare mai completamente il serbatoio carburante.

La freccia indica il lato veicolo dove si trova lo sportellino di rifornimento carburante.

Poiché nel serbatoio rimane sempre una certa quantità di carburante, la quantità necessaria per riempirlo è inferiore alla capacità del serbatoio specificata.

Durante il funzionamento a gas liquido, il sistema passa automaticamente al funzionamento a benzina quando i serbatoi del gas sono vuoti  90.

Selettore del carburante



Premere **LPG** per passare dal funzionamento a benzina e quello a gas liquido e viceversa. Il LED nel pulsante indica la modalità di funzionamento in atto.

- LED spento : funzionamento a benzina
- LED lampeggiante : controllo delle condizioni per il passaggio del carburante al funzionamento a gas liquido. Si illumina se le condizioni non sono soddisfatte.
- LED acceso : funzionamento a gas liquido
- Il LED lampeggia cinque volte e si spegne : il serbatoio del gas liquido è vuoto o è presente un guasto nel sistema del gas liquido. Viene visualizzato un messaggio nel Driver Information Center.

Quando il serbatoio del gas liquido è vuoto, il veicolo passa automaticamente al funzionamento a benzina fino al disinserimento dell'accensione.

Carburante per il funzionamento a gas liquido ↪ 191.

Indicatore della temperatura del liquido di raffreddamento del motore

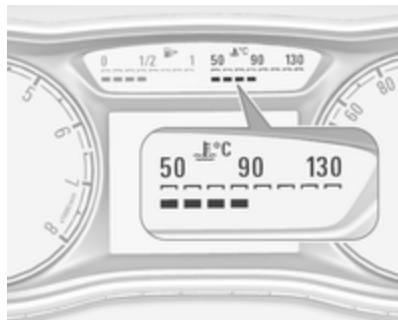

Il numero di LED visualizzati segnala la temperatura del liquido refrigerante.

- fino a 3 LED : temperatura di esercizio del motore non ancora raggiunta
- da 4 a 6 LED : temperatura di esercizio normale
- più di 6 LED : temperatura troppo alta

Attenzione

Se la temperatura del liquido di raffreddamento del motore è troppo alta, arrestare il veicolo e spegnere il motore. Pericolo per il motore. Controllare il livello del liquido di raffreddamento.

Display di manutenzione

Il sistema di monitoraggio dell'olio motore indica quando l'olio motore e il filtro dell'olio devono essere sostituiti. A seconda delle condizioni di guida, l'intervallo indicato per il cambio dell'olio motore e del filtro può variare notevolmente.

Per visualizzare la durata restante dell'olio motore usare i pulsanti sulla leva degli indicatori di direzione:



Premere **MENU** per selezionare **Menu informazioni veicolo** .

Selezionare **Vita utile residua olio** ruotando la manopola di regolazione.



La durata restante dell'olio motore viene visualizzata in percentuale nel Driver Information Centre.

Reset

Premere **SET/CLR** sulla leva dell'indicatore di direzione per diversi secondi per azzerare. Il menù della vita residua dell'olio motore deve essere attivo. Accendere il quadro, ma non il motore.

Per assicurare un funzionamento corretto, il sistema deve essere resettato ogni volta che si sostituisce l'olio motore. Rivolgersi ad un'officina.

Prossima Manutenzione

Quando il sistema ha calcolato che la durata dell'olio motore è diminuita, nel Driver Information Centre viene visualizzato un messaggio di avvertimento. Far sostituire l'olio motore e il filtro da un'officina entro una settimana o entro 500 km di percorrenza (a seconda del termine che viene raggiunto per primo).

Driver Information Centre ⇨ 102.

Informazioni di manutenzione ⇨ 253.

Spie

Le spie descritte non sono presenti in tutti i veicoli. Le descrizioni si riferiscono a veicoli provvisti di strumentazione completa.

La posizione delle spie può variare in base all'equipaggiamento. All'inserimento dell'accensione, gran parte delle spie si accendono brevemente per una prova di funzionalità.

I colori delle spie significano:

rosso : pericolo, segnalazione importante

giallo : avvertenza, informazioni, guasto

verde : conferma di attivazione

blu : conferma di attivazione

bianco : conferma di attivazione

Spie nel quadro strumenti

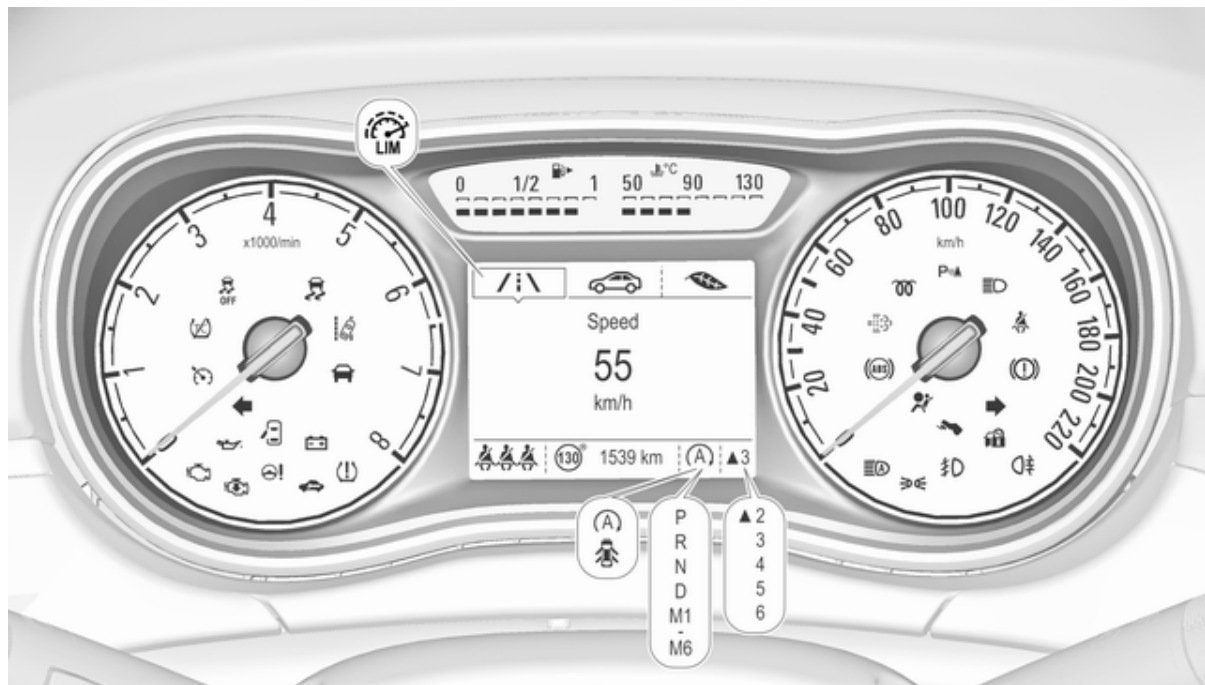





Spie nella consolle centrale



Panoramica

- ↔ Indicators di direzione ⇨ 95
- 🚗 Segnalazione cintura di sicurezza non allacciata ⇨ 95
- 🚗 Airbag e pretensionatori delle cinture di sicurezza ⇨ 96
- 🚗 Disattivazione dell'airbag ⇨ 96
- 🚗 Sistema di ricarica ⇨ 96
- 🚗 Spia MIL ⇨ 97

- 🚗 Cercare subito assistenza ⇨ 97
- Ⓞ Impianto freni e frizione ⇨ 97
- 🚗 Azionare il pedale ⇨ 97
- Ⓜ Sistema di antibloccaggio (ABS) ⇨ 97
- ▲ Cambio marcia ⇨ 98
- Ⓞ! Servosterzo ⇨ 98
- 🚗 Avvisatore di cambio accidentale della corsia di marcia ⇨ 98
- P🚗▲ Sistema di ausilio al parcheggio ad ultrasuoni ⇨ 98
- 🚗 Controllo elettronico della stabilità disinserito ⇨ 98
- 🚗 Controllo elettronico della stabilità e Sistema di controllo della trazione ⇨ 98
- 🚗 Sistema di controllo della trazione disattivo ⇨ 99
- 🚗 Preriscaldamento ⇨ 99
- 🚗 Filtro antiparticolato ⇨ 99
- Ⓞ! Sistema di monitoraggio della pressione dei pneumatici ⇨ 99
- 🚗 Pressione dell'olio motore ⇨ 99
- 🚗 Livello basso del carburante ⇨ 100
- 🚗 Dispositivo elettronico di bloccaggio motore ⇨ 100
- 🚗 Potenza ridotta del motore ⇨ 100
- Ⓜ Autostop ⇨ 100
- 🚗 Luci esterne ⇨ 100
- 🚗 Abbaglianti ⇨ 101
- 🚗 Assistenza all'uso degli abbaglianti ⇨ 101
- 🚗 Fendinebbia ⇨ 101
- 🚗 Retronebbia ⇨ 101
- 🚗 Controllo automatico della velocità di crociera ⇨ 101

-  Rilevato veicolo davanti ⇨ 101
-  Limitatore di velocità ⇨ 101
-  Assistente ai segnali stradali ⇨ 101
-  Portiera aperta ⇨ 101

Indicatore di direzione

Il simbolo  si accende o lampeggia in verde.

Acceso per breve tempo

La spia si accende brevemente all'accensione delle luci di parcheggio.

Lampeggiante

La spia lampeggia quando si attivano gli indicatori di direzione o i segnalatori di emergenza.

Lampeggio veloce: guasto di una lampadina di un indicatore di direzione o del fusibile associato.

Sostituzione delle lampadine ⇨ 212, fusibili ⇨ 220.

Indicatori di direzione ⇨ 125.

Segnalazione di cintura di sicurezza non allacciata

Segnalazione di cintura di sicurezza anteriore non allacciata

Il simbolo  relativo al sedile del conducente si accende o lampeggia in rosso nel contagiri.



Il simbolo ² relativo al sedile del passeggero anteriore si accende o lampeggia in rosso nella consolle centrale quando il sedile è occupato.

Acceso

Dopo l'inserimento dell'accensione, finché la cintura di sicurezza non viene allacciata.

Lampeggiante

Dopo aver avviato il motore per un massimo di 100 secondi, finché la cintura di sicurezza non viene allacciata.

Allacciare la cintura di sicurezza ⇨ 43.

Segnalazione di cintura di sicurezza posteriore non allacciata



Il simbolo  nel Driver Information Center lampeggia o si accende.

Acceso

Dopo aver avviato il motore per un minimo di 35 secondi, finché la cintura di sicurezza sia stata allacciata.

Si illumina anche s una cintura di un sedile viene allacciata durante la guida.

Lampeggiante

Dopo la partenza, se la cintura di sicurezza non è allacciata.

Allacciare la cintura di sicurezza  43.

Airbag e pretensionatori delle cinture di sicurezza

Il simbolo  si accende in rosso.



All'inserimento dell'accensione, la spia si accende per circa quattro secondi. Se non si accende, non si spegne dopo quattro secondi o se si accende durante la guida, significa che c'è una disfunzione nel sistema degli airbag. Rivolgersi ad

un'officina. Gli airbag e i pretensionatori delle cinture di sicurezza potrebbero non attivarsi in caso di incidente.

Se il simbolo  rimane acceso fisso, indica l'avvenuta attivazione dei pretensionatori delle cinture di sicurezza o degli airbag.

Avvertenza

Rivolgersi immediatamente ad un'officina per eliminare il guasto.

Pretensionatori delle cinture di sicurezza, sistema airbag  42,  45.

Disattivazione degli airbag

Il simbolo  si accende in giallo.

Si accende per circa 60 secondi dopo l'accensione del quadro. L'airbag del passeggero anteriore è attivato.

Il simbolo  si accende in giallo.

L'airbag del passeggero anteriore è disattivato  50.

Pericolo

C'è il rischio di infortunio mortale per un bambino che sia seduto in un sistema di sicurezza per bambini sul sedile anteriore, quando viene attivato l'airbag.

C'è il rischio di infortunio mortale per un adulto che sia seduto sul sedile anteriore, quando l'airbag è disattivato.

Sistema di ricarica

Il simbolo  si accende in rosso.

Si accende all'inserimento dell'accensione e si spegne poco dopo l'avvio del motore.

Acceso con il motore in funzione

Arrestare il veicolo e spegnere il motore. La batteria del veicolo non viene ricaricata e il raffreddamento del motore potrebbe interrompersi. Il servofreno potrebbe non funzionare. Rivolgersi ad un'officina.

Spia MIL

Il simbolo  si accende o lampeggia in giallo.

Si accende all'inserimento dell'accensione e si spegne poco dopo l'avvio del motore.

Accesso con il motore in funzione

Guasto nel sistema di controllo delle emissioni. Potrebbero essere stati superati i limiti di emissioni consentiti. Rivolgersi immediatamente ad un'officina.

Lampeggia con il motore in funzione

Guasto che potrebbe comportare il danneggiamento del convertitore catalitico. Accelerare con più moderazione finché la spia non smette di lampeggiare. Rivolgersi immediatamente ad un'officina.

Cercare subito assistenza

Il simbolo  si accende in giallo.

Inoltre, un messaggio di avvertimento viene visualizzato nel Driver Information Centre.

Il veicolo necessita di assistenza.

Rivolgersi ad un'officina.

Messaggi del veicolo ⇨ 108.

Impianto freni e frizione

Il simbolo  si accende in rosso.

Il livello del liquido di freni e frizione è troppo basso, quando il freno di stazionamento manuale non è inserito ⇨ 209.

Avvertenza

Arrestare il veicolo e non proseguire il viaggio. Rivolgersi ad un'officina.

Si illumina quando il freno di stazionamento manuale viene inserito e il quadro acceso ⇨ 160.

Azionare il pedale

Il simbolo  si accende o lampeggia in giallo.

Accesso

Il pedale della frizione deve essere premuto per avviare il motore in modalità Autostop. Sistema Start-stop ⇨ 145.

Lampeggiante

Il pedale della frizione deve essere premuto per avviare il motore ⇨ 17, ⇨ 144.

Su alcune versioni il messaggio di azionamento del pedale appare nel display informativo del conducente ⇨ 108.

Sistema di antibloccaggio (ABS)

Il simbolo  si accende in giallo.

Si accende per alcuni secondi dopo l'inserimento dell'accensione. Quando la spia si spegne, il sistema è pronto per il funzionamento.

Se la spia non si spegne dopo alcuni secondi o se si accende durante la marcia, è presente un guasto

dell'ABS. L'impianto frenante rimane operativo, ma senza la regolazione ABS.

Sistema di antibloccaggio ⇨ 159.

Cambio marcia

Viene indicato ▲ con il numero di una marcia superiore, quando è consigliato il passaggio a una marcia superiore per risparmiare carburante.

Servosterzo

Il simbolo ⊖! si accende in giallo.

Accensione per servosterzo disabilitato

Disfunzione nell'impianto del servosterzo. Rivolgersi ad un'officina.

Accensione simultanea di ⊖! e ⚡

L'impianto servosterzo deve essere tarato, taratura del sistema ⇨ 163.

Avvisatore di cambio accidentale della corsia di marcia

Il simbolo  si illumina in verde o lampeggia in giallo.

Acceso in verde

Il sistema è inserito e pronto ad entrare in funzione.

Lampeggiante in giallo

Il sistema rileva un cambio accidentale di corsia.

Avvisatore di cambio accidentale della corsia di marcia ⇨ 189.

Sistema di ausilio al parcheggio ad ultrasuoni

Il simbolo ▲ si accende in giallo.

Guasto del sistema

oppure

guasto causato da sensori sporchi oppure coperti da neve o ghiaccio

oppure

interferenza da parte di altre sorgenti di ultrasuoni esterne. Una volta eliminata la fonte dell'interferenza, il sistema torna a funzionare normalmente.

Rivolgersi ad un'officina per eliminare la causa del guasto nel sistema.

Ausilio al parcheggio con sensori a ultrasuoni ⇨ 171.

Controllo elettronico della stabilità disinserito

Il simbolo  si accende in giallo.

Il sistema è disattivato.

Controllo elettronico della stabilità e Sistema di controllo della trazione

Il simbolo  lampeggia o si accende in giallo.

Lampeggiante

Il sistema è correttamente inserito. La potenza sviluppata dal motore potrebbe risultare ridotta e il veicolo potrebbe venire leggermente frenato in modo automatico.

Acceso

Si è verificato un guasto nel sistema. Il Driver Information Center visualizza un messaggio o un codice di avvertimento. È possibile continuare il viaggio. Il sistema non è funzionante. Tuttavia, a seconda delle condizioni del manto stradale, la stabilità di guida potrebbe risultare compromessa.

Rivolgersi ad un'officina per eliminare la causa del guasto.

Controllo elettronico della stabilità
↗ 162, Sistema di controllo della trazione ↗ 161.

Sistema di controllo della trazione disinserito

Il simbolo  si accende in giallo.

Il sistema è disattivato.

Preriscaldamento

Il simbolo  si accende in giallo.

Il preriscaldamento del motore diesel è attivato. Si attiva solamente quando la temperatura esterna è bassa.

Filtro antiparticolato

Il simbolo  si accende o lampeggia in giallo.

Il filtro antiparticolato deve essere pulito.

Continuare a guidare fino a quando  si spegne. Proseguire il viaggio mantenendo, se possibile, il regime del motore al di sopra dei 2000 giri/min.

Acceso

Il filtro antiparticolato è pieno. Avviare il processo di pulizia prima possibile.

Lampeggiante

Il livello massimo di riempimento del filtro è stato raggiunto. Avviare immediatamente il processo di pulizia per evitare danni al motore.

Filtro antiparticolato ↗ 149, sistema Start-stop ↗ 145.

Sistema di monitoraggio pressione pneumatici

Il simbolo  si accende o lampeggia in giallo.

Acceso

Perdita di pressione dei pneumatici. Arrestare immediatamente il veicolo e controllare la pressione dei pneumatici.

Lampeggiante

Guasto del sistema oppure è montato un pneumatico privo di sensore di pressione (come ad esempio la ruota di scorta). La spia si accende in modalità fissa dopo 60 - 90 secondi. Rivolgersi ad un'officina.

Sistema di monitoraggio della pressione dei pneumatici ↗ 229.

Pressione dell'olio motore

Il simbolo  si accende in rosso.

Si accende all'inserimento dell'accensione e si spegne poco dopo l'avvio del motore.

Acceso con il motore in funzione

Attenzione

La lubrificazione del motore potrebbe interrompersi, provocando danni al motore e/o il bloccaggio delle ruote motrici.

1. Premere la frizione.
2. Posizionare la leva in folle.
3. Togliere dalla strada senza ostacolare il traffico.
4. Disinserire l'accensione.

⚠ Avvertenza

A motore spento è necessaria una forza considerevolmente maggiore per frenare e sterzare. Durante un Autostop, il servofreno rimane operativo.

Non estrarre la chiave di accensione fino all'arresto completo del veicolo, altrimenti il bloccasterzo potrebbe inserirsi all'improvviso.

Controllare il livello dell'olio prima di rivolgersi ad un'officina ⇨ 206.

Livello carburante minimo

Il simbolo  si accende o lampeggia in giallo.

Acceso

Il livello del carburante nel serbatoio è insufficiente.

Lampeggiante

Carburante consumato. Effettuare immediatamente il rifornimento. Non svuotare mai completamente il serbatoio carburante.

Rifornimento ⇨ 193.

Convertitore catalitico ⇨ 150.

Spurgo del sistema di alimentazione diesel ⇨ 211.

Dispositivo elettronico di bloccaggio motore

 lampeggiante in giallo.

Guasto del dispositivo elettronico di bloccaggio motore. Impossibile avviare il motore.

Potenza ridotta del motore

Il simbolo  si accende in giallo.

Il motore dispone di una potenza limitata. Rivolgersi ad un'officina.

Autostop

Autostop attivo

La spia  si accende in rosso o in bianco.

Il motore è in Autostop.

Sistema Start-stop ⇨ 145.

Luci esterne

Il simbolo  si accende in verde.

Le luci esterne sono accese ⇨ 120.

Abbaglianti

Il simbolo  si accende in blu.

Si accende quando i fari abbaglianti sono accesi o durante il lampeggio dei fari ⇨ 122.

Assistenza all'uso degli abbaglianti

Il simbolo  si accende in verde.

L'assistenza all'uso degli abbaglianti è azionata ⇨ 123.

Fendinebbia

Il simbolo  si accende in verde.

I fendinebbia sono accesi ⇨ 125.

Retronebbia

Il simbolo  si accende in giallo.

Il retronebbia è acceso ⇨ 126.

Controllo automatico della velocità di crociera

 si accende in bianco o verde.

Accesso in bianco

Sistema inserito.

Accesso in verde

Il controllo automatico della velocità di crociera è attivato.

Controllo automatico della velocità di crociera ⇨ 164.



Rilevato veicolo davanti

Il simbolo  si accende in verde.

Rilevamento di un veicolo davanti che marcia sulla stessa corsia.

Allarme collisione anteriore ⇨ 168.

Limitatore di velocità

 si illumina nel Driver Information Centre quando il limitatore di velocità è attivo. La velocità impostata è indicata lungo il simbolo .

Limitatore di velocità ⇨ 166.

Assistente ai segnali stradali

Ⓢ visualizza la segnaletica stradale rilevata come una spia.

Assistente ai segnali stradali ⇨ 185.

Portiera aperta

 acceso.

Una portiera o il portellone posteriore è aperta/o.

Visualizzatori informativi

Driver Information Center

Il Driver Information Center si trova nel quadro strumenti.

In base alla versione e all'equipaggiamento, il Driver Information Center è disponibile come display di livello medio o display Deluxe.

I seguenti menu sono selezionabili nel Driver Information Center utilizzando i pulsanti sulla leva degli indicatori di direzione:

- informazioni e impostazioni veicolo
- informazioni su viaggio/carburante
- informazioni sul risparmio

Le seguenti indicazioni compaiono se necessario:

- messaggi di avvertimento ↻ 108
- indicazione marcia ↻ 98
- indicazione sulla modalità di guida ↻ 151, ↻ 156

- avviso pressione pneumatici ↻ 229
- segnalazione cintura di sicurezza non allacciata ↻ 95
- indicazione Autostop ↻ 145
- informazioni di manutenzione ↻ 97

Visualizzatore standard



I menu principali sono:



- informazioni su viaggio/carburante, vedere la descrizione di seguito
- informazioni veicolo, vedere la descrizione di seguito

Alcune delle funzioni visualizzate differiscono quando il veicolo viene guidato o è fermo. Alcune funzioni sono disponibili solo quando il veicolo viene guidato.

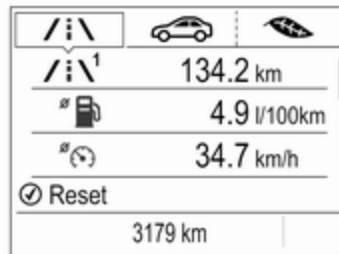
Visualizzatore Deluxe



I menu principali sono:

- informazioni su viaggio/carburante, visualizzate da /i\, vedere la descrizione di seguito
- informazioni veicolo, visualizzate da , vedere la descrizione di seguito
- informazioni eco, visualizzate da , vedere la descrizione di seguito

Alcune delle funzioni visualizzate differiscono quando il veicolo viene guidato o è fermo. Alcune funzioni sono disponibili solo quando il veicolo viene guidato.

Selezione di menu e funzioni

I menu e le funzioni possono essere selezionati mediante i pulsanti sulla leva degli indicatori di direzione.



Premere **MENU** per passare da un menù principale all'altro o per passare da un sottomenu al livello del menu immediatamente superiore.

Ruotare la manopola per selezionare un sottomenù del menu principale o per impostare un valore numerico.

Premere **SET/CLR** per selezionare e confermare una funzione.

I messaggi di assistenza e del veicolo vengono visualizzati all'occorrenza nel Driver Information Center. Confermare i messaggi premendo **SET/CLR**. Messaggi del veicolo
 ⇨ 108.

Informazioni su viaggio/ carburante

Le possibili pagine sono:

- indicazione digitale della velocità veicolo
- contachilometri parziale
- consumo medio carburante
- velocità media veicolo
- consumo carburante istantaneo
- autonomia di carburante
- autonomia carburante versione GPL
- timer
- la temperatura esterna

La selezione e l'indicazione è diversa per il display di livello medio e di livello alto.

Indicazione digitale della velocità veicolo

Indicazione digitale della velocità istantanea.

Contachilometri parziale

Il contachilometri parziale visualizza la distanza corrente da un determinato azzeramento.

Il contachilometri parziale registra fino a 9.999 km e poi si azzerava.

Ruotare la rotellina di regolazione per selezionare il contachilometri parziale 1 o 2 per il Visualizzatore Deluxe.

Per resettare, premere **SET/CLR** per alcuni secondi durante la visualizzazione di questa pagina.

Le informazioni della pagina 1 e 2 del viaggio possono essere reimpostate separatamente quando il rispettivo visualizzatore è attivo.

Consumo medio carburante

Visualizza il consumo medio di carburante. La misurazione può essere azzerata in qualsiasi momento e ricomincia da un valore predefinito.

Per resettare, premere **SET/CLR** per alcuni secondi durante la visualizzazione di questa pagina.

Le informazioni della pagina 1 e 2 del viaggio possono essere reimpostate separatamente quando il rispettivo visualizzatore è attivo.

Su veicoli con motori GPL: Il consumo medio viene indicato per la modalità attualmente selezionata, GPL o benzina.

Velocità media veicolo

Visualizza la velocità media. La misurazione può essere azzerata in qualsiasi momento.

Per resettare, premere **SET/CLR** per alcuni secondi durante la visualizzazione di questa pagina.

Le informazioni della pagina 1 e 2 del viaggio possono essere reimpostate separatamente quando il rispettivo visualizzatore è attivo.

Consumo carburante istantaneo

Visualizza il consumo istantaneo di carburante.

Su veicoli con motori GPL: Il consumo istantaneo viene indicato per la modalità attualmente selezionata, GPL o benzina.

Autonomia di carburante

L'autonomia viene calcolata in base al livello corrente di carburante nel serbatoio e al consumo corrente. Il display visualizza valori medi.

Dopo un certo tempo dal rifornimento, l'autonomia viene aggiornata automaticamente.

Quando il livello del carburante nel serbatoio è basso, appare un messaggio sul display e la spia  nell'indicatore del livello carburante si accende.

Quando è necessario rifornire immediatamente il serbatoio appare un messaggio di avviso che rimane visualizzato nel display. Inoltre la spia  lampeggia nell'indicatore del livello carburante \rightarrow 100.

Autonomia carburante, versione GPL



Visualizzazione dell'autonomia carburante totale approssimativa per ogni serbatoio carburante (GPL e benzina). L'eventuale livello basso del carburante in un serbatoio viene indicato da **BASSO** nella sezione rispettiva.

Timer

Per l'utilizzo seguire le istruzioni sul display.

Temperatura esterna

Visualizzazione della temperatura esterna corrente.

Informazioni veicolo

Le possibili pagine sono:

- unità
- segnalazione velocità superata
- indicazione vita utile residua dell'olio motore rimanente
- pressione pneumatici
- carico pneumatici
- la temperatura esterna
- distanza anteriore

- assistente ai segnali stradali
- lingua

La selezione e l'indicazione è diversa per il display di livello medio e di livello alto.

Unità

Premere **SET/CLR** mentre viene visualizzata la pagina. Selezionare l'unità di misura anglosassone (unità 1) o metrica (unità 3) ruotando la rotellina di regolazione. Premere **SET/CLR** per impostare l'unità di misura.

Segnalazione velocità superata

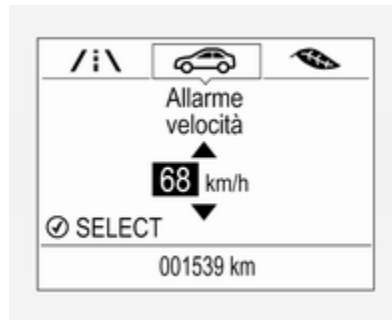

La funzione di segnalazione di velocità elevata avvisa il conducente quando si supera la velocità impostata.

Per impostare la segnalazione velocità elevata, premere **SET/CLR** mentre la pagina è visualizzata. Selezionare il valore ruotando la rotellina di regolazione. Premere **SET/CLR** per impostare la velocità.

Se si supera il limite di velocità selezionato si sentirà un segnale acustico di avvertimento. Quando la velocità è impostata, è possibile disattivare questa funzione premendo **SET/CLR** durante la visualizzazione di questa pagina.

Durata restante dell'olio

Indica una stima della durata utile dell'olio. Il numero in percentuale indica la vita residua dell'olio motore e indica quando cambiare l'olio e il filtro ⇨ 91.

Pressione dei pneumatici

Le pressioni degli pneumatici di tutte le ruote sono visualizzate in questa pagina durante la guida ⇨ 229.

Carico pneumatici

La categoria di pressione pneumatici secondo la pressione di gonfiaggio dei pneumatici attuale può essere selezionata ↪ 229.

Temperatura esterna

Visualizzazione della temperatura esterna corrente.

Distanza anteriore

Visualizza la distanza in secondi da un veicolo in movimento che precede ↪ 170.

Assistente ai segnali stradali

Visualizza i segnali stradali rilevati per il tratto di strada in corso ↪ 185.

Lingua

Selezionare la lingua preferita come lingua di visualizzazione.

Informazioni ECO

Le possibili pagine sono:

- andamento risparmio
- indice di risparmio
- dispositivi a consumo maggiore

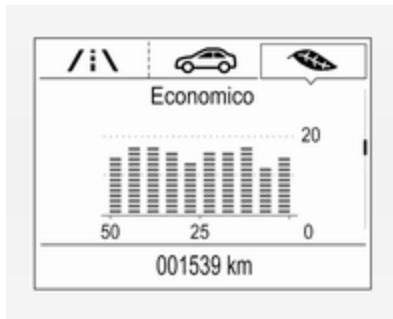
Andamento risparmio

Visualizza lo sviluppo del consumo medio su una distanza di 50 km. I segmenti pieni visualizzano il consumo in step di 5 km e mostrano l'effetto della topografia o dello stile di guida sul consumo del carburante.

È possibile azzerare il grafico premendo **SET/CLR**.

Indice di risparmio

Il consumo corrente di carburante è indicato su una scala di risparmio. Per una guida economica, adattare lo stile di guida in modo da mantenere i

segmenti pieni entro l'area Eco. Più segmenti sono pieni, più alto è il consumo del carburante.

Contemporaneamente, viene indicato il valore di consumo medio.

Dispositivi a consumo maggiore

L'elenco dei principali dispositivi accesi che implicano un consumo viene visualizzato in ordine decrescente. Viene indicato il potenziale di risparmio del carburante.

In alcune condizioni sporadiche di guida, il motore azionerà automaticamente il lunotto termico per aumentare il carico del motore. In questo caso, il lunotto termico è indicato come uno dei principali dispositivi elettrici, senza attivazione da parte del conducente.

Visualizzatore a colori Info

In base alla configurazione, il veicolo è dotato di Visualizzatore a colori Info con schermo a sfioro.

Il Visualizzatore a colori Info con schermo a sfioro indica a colori:



- orario ↪ 83
- temperatura esterna ↪ 83
- data ↪ 83
- indicazione videocamera posteriore ↪ 184
- istruzioni sul sistema di ausilio al parcheggio o sul dispositivo di assistenza al parcheggio avanzato ↪ 171
- impostazioni del climatizzatore elettronico ↪ 135
- sistema Infotainment, vedi descrizione del manuale Infotainment
- messaggi del sistema
- messaggi del veicolo ↪ 108
- impostazioni per la personalizzazione del veicolo ↪ 112

Il tipo d'informazione e come viene visualizzata dipende dalle impostazioni effettuate.

Selezione di menu e impostazioni

I menu e le impostazioni vengono selezionate tramite il visualizzatore con touchscreen.



Premere  per accendere il display.
Premere  per visualizzare la pagina iniziale.

Dare un colpetto con il dito sull'icona richiesta del display menù.

Dare un colpetto sulla rispettiva icona per confermare la scelta.

Dare un colpetto su  per ritornare al livello di menù superiore successivo.

Premere  per tornare alla pagina iniziale.

Per ulteriori informazioni, consultare il manuale Infotainment.

Personalizzazione del veicolo ↪ 112.

Visualizzatore grafico info

A seconda della configurazione, il veicolo è dotato di Visualizzatore grafico info.



Il Visualizzatore grafico Info indica:

- orario ↪ 83
- temperatura esterna ↪ 83
- data ↪ 83
- impostazioni del climatizzatore elettronico ↪ 135

- sistema Infotainment, vedi descrizione del manuale Infotainment
- impostazioni per la personalizzazione del veicolo ⇨ 112

Selezione di menu e impostazioni

Alle funzioni e alle impostazioni si accede dal visualizzatore.



Premere **CONFIG**: La pagina di menu **Impostazioni** è visualizzata.

Ruotare la manopola **MENU-TUNE** per selezionare un'impostazione o un menu.

Premere la manopola **MENU-TUNE** per confermare un'impostazione o un valore.

Premere **BACK** per uscire da un menu o da un'impostazione senza effettuare modifiche o cancellare l'ultimo carattere di una sequenza.

Premere il pulsante per alcuni secondi per cancellare l'intera sequenza di caratteri.

Per uscire dal menu **Impostazioni**, premere **BACK** per gradi o premere **CONFIG** dopo aver confermato le modifiche.

Personalizzazione del veicolo ⇨ 112.
Impostazioni memorizzate ⇨ 23.

Messaggi del veicolo

I messaggi sono indicati principalmente nel Driver Information Center, in alcuni casi in concomitanza con un'avvertenza o un segnale acustico.



Premere **SET/CLR**, **MENU** o ruotare la manopola di regolazione per confermare un messaggio.

Messaggi del veicolo nel display di livello medio

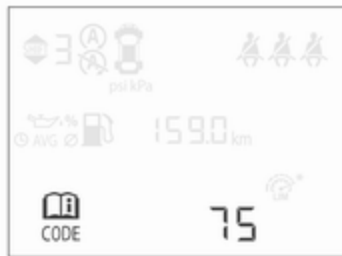

I messaggi del veicolo sono visualizzati come codici numerici.

N. Messaggio del veicolo

- 1 Cambiare l'olio motore
- 3 Basso livello del refrigerante del motore
- 4 Aria condizionata disinserita
- 5 Volante bloccato
- 7 Ruotare il volante e disinserire/ inserire l'accensione

N. Messaggio del veicolo

- 9 Ruotare il volante, avviare nuovamente il motore
- 12 Veicolo sovraccaricato
- 13 Compressore surriscaldato
- 15 Guasto della terza luce di stop
- 16 Guasto della luce del freno
- 17 Malfunzionamento della regolazione della profondità dei fari
- 18 Guasto all'anabbagliante sinistro
- 19 Guasto ai retronebbia
- 20 Guasto all'anabbagliante destro
- 21 Guasto alla luce di posizione sinistra
- 22 Guasto alla luce di posizione destra
- 23 Guasto alle luci di retromarcia
- 24 Guasto alle luci della targa

N. Messaggio del veicolo

- 25 Guasto all'indicatore di direzione anteriore sinistro
- 26 Guasto all'indicatore di direzione posteriore sinistro
- 27 Guasto all'indicatore di direzione anteriore destro
- 28 Guasto all'indicatore di direzione posteriore destro
- 29 Controllare la luce del freno del rimorchio
- 30 Controllare la luce di retromarcia del rimorchio
- 31 Controllare l'indicatore di direzione sinistro del rimorchio
- 32 Controllare l'indicatore di direzione destro del rimorchio
- 33 Controllare il retronebbia del rimorchio
- 34 Controllare la luce posteriore del rimorchio

N. Messaggio del veicolo

- 35 Sostituire la batteria del telecomando
- 48 Pulire il sistema di allarme angolo morto laterale
- 49 Avvisatore di cambio accidentale della corsia di marcia non disponibile
- 53 Serrare il tappo del serbatoio del carburante
- 54 Acqua nel filtro diesel
- 55 Il filtro antiparticolato è pieno
↻ 149
- 56 Sbilanciamento della pressione dei pneumatici anteriori
- 57 Sbilanciamento della pressione dei pneumatici posteriori
- 58 Rilevati pneumatici senza sensore TPMS (sistema di monitoraggio pressione pneumatici)
- 59 Aprire e chiudere il finestrino del conducente

N. Messaggio del veicolo

- 60 Aprire e chiudere il finestrino del passeggero anteriore
- 65 Tentativo di furto
- 66 Manutenzione dell'impianto di allarme antifurto
- 67 Effettuare la manutenzione del bloccasterzo
- 68 Effettuare la manutenzione del servosterzo
- 75 Effettuare la manutenzione del climatizzatore
- 76 Effettuare la manutenzione del sistema di allarme angolo morto laterale
- 79 Rabboccare l'olio motore
- 81 Effettuare la manutenzione del cambio
- 82 Cambiare l'olio motore al più presto
- 84 Potenza ridotta del motore

N. Messaggio del veicolo

- 89 Cercare subito assistenza
- 94 Inserire la posizione di parcheggio prima di uscire
- 95 Effettuare la manutenzione degli airbag
- 128 Cofano aperto
- 134 Guasto al sistema di ausilio al parcheggio, pulire il paraurti
- 136 Effettuare la manutenzione dell'ausilio al parcheggio
- 145 Controllare il livello del liquido di lavaggio
- 174 Batteria veicolo insufficiente
- 151 Premere la frizione per partire
- 258 Sistema di ausilio al parcheggio disattivato

Messaggi del veicolo sul visualizzatore deluxe

I messaggi del veicolo sono visualizzati come testo. Seguire le istruzioni dei messaggi.

Messaggi del veicolo sul Visualizzatore Info a colori

Il Visualizzatore a colori Info visualizza anche alcuni messaggi importanti. Alcuni di essi compaiono solo per alcuni secondi.

Segnali acustici

All'avvio del motore o durante la guida

Si attiva un solo segnale acustico per volta.

Il segnale acustico che segnala che le cinture di sicurezza non sono allacciate ha la priorità su qualsiasi altro segnale acustico.

- Se la cintura di sicurezza non è allacciata.
- Se alla partenza del veicolo vi è una portiera o il portellone posteriore aperto.
- Se viene superata una certa velocità con il freno di stazionamento azionato.
- Se viene superata una velocità programmata.

- Se compare un messaggio di avvertimento nel Driver Information Centre o nel Visualizzatore Info.
- Se il sistema di ausilio al parcheggio rileva un oggetto.
- Se si effettua un cambio di corsia non intenzionale.
- Se è inserita la retromarcia e se è stato estratto il sistema di trasporto posteriore.
- Se il filtro antiparticolato diesel ha raggiunto il massimo livello di riempimento.

Quando il veicolo è parcheggiato e/o all'apertura della portiera del conducente

- Se le luci esterne sono accese.

Durante un Autostop

- Se viene aperta la portiera del conducente.

Tensione della batteria

Visualizzatore Deluxe

Quando la tensione della batteria del veicolo è troppo bassa, nel Driver Information Center viene visualizzato un messaggio.

Visualizzatore di livello medio

Quando la tensione della batteria del veicolo è troppo bassa, nel Driver Information Center viene visualizzato un codice 174.

1. Spegnerne immediatamente eventuali utenze elettriche non strettamente necessarie per una guida sicura, ad es. riscaldamento dei sedili, parabrezza riscaldato e lunotto termico o altre utenze che consumano molta elettricità.
2. Ricaricare la batteria del veicolo guidando l'auto per un periodo di tempo prolungato oppure con un caricabatterie.

Il messaggio o codice di avvertimento scompare dopo che il motore è stato avviato per due volte consecutive senza una caduta di tensione.

Se la batteria del veicolo non può essere ricaricata, rivolgersi ad un'officina per eliminare la causa del guasto.

Personalizzazione del veicolo

Il comportamento del veicolo può essere personalizzato cambiando le impostazioni nel Visualizzatore Info.

Alcune delle impostazioni personalizzate per i vari conducenti possono essere memorizzate in ogni chiave del veicolo. Impostazioni memorizzate ⇨ 23.

A seconda dell'equipaggiamento del veicolo e delle leggi vigenti nei singoli Paesi, alcune delle funzioni di seguito descritte potrebbero non essere disponibili.

Alcune funzioni sono visualizzate o attivate solo quando il motore è in funzione.

Impostazioni personali

Visualizzatore Info Grafico

Premere **CONFIG** per il menu Impostazioni.

Girare il comando **MENU-TUNE** per passare al menu d'impostazione desiderato, quindi premere **MENU-TUNE**.



Selezionare **Impostazioni** e poi **Impostazioni veicolo**.



Impostazioni veicolo

- **Climatizzazione e qualità dell'aria**

Velocità ventola automatica:

Modifica il livello del flusso d'aria in cabina del controllo climatizzatore in modalità Automatica.

Attiv. lunotto termico autom.:

attiva automaticamente il lunotto termico.

- **Impostazioni comfort**

Volume segnali acustici: Regola il volume dei segnali acustici di avvertimento.

Personalizz. per conducente:

Attiva o disattiva la funzione di personalizzazione.

Att. tergilunotto aut. retrom.:

Attiva/disattiva l'accensione automatica del tergilunotto quando la retromarcia è inserita.

- **Park assist / rilevamento collisioni**

Park assist: Attiva o disattiva i sensori del sistema di ausilio al parcheggio ad ultrasuoni. L'attivazione è selezionabile con o senza collegamento di un rimorchio.

Allarme angolo morto laterale:

Modifica le impostazioni del sistema di allarme angolo morto laterale.

- **Illuminazione ambiente esterno**

Illuminaz. esterna c. sblocco:

Attiva o disattiva l'illuminazione all'entrata.

Durata dopo uscita da veic.:

Attiva o disattiva e modifica la durata delle luci in uscita.

- **Chiusura centralizzata**

Bloccaggio automatico portiere:

Attiva o disattiva la funzione di bloccaggio automatico delle portiere dopo aver inserito l'accensione.

Escl. blocco c. porta aperta:

Attiva o disattiva la funzione di bloccaggio delle portiere con una portiera aperta.

Bloccaggio ritardato portiere:

Attiva o disattiva la funzione di bloccaggio ritardato delle portiere. Questa opzione di menù viene visualizzata con **Escl.**

blocco c. porta aperta disattivato. Chiusura centralizzata ⇨ 23.

- **Blocco, sblocco e avviam. a dist.**

Conferma a distanza sblocco:

Attiva o disattiva i segnalatori di emergenza durante lo sbloccaggio.

Sbloccaggio porte passivo: Modifica la configurazione per sbloccare solo la portiera del conducente o l'intero veicolo durante lo sbloccaggio.

Ribloccaggio autom. porte: Attiva o disattiva la funzione di ribloccaggio automatico dopo lo sbloccaggio senza apertura del veicolo.

- **Ripristina impost. di fabbrica:**

Resetta tutte le impostazioni riportandole alle impostazioni di fabbrica.

Impostazioni personali**Visualizzatore Info a Colori**

Quando l'audio è azionato, premere  sul quadro strumenti.



Selezionare **Impostazioni** e poi **Impostazioni veicolo**.



Impostazioni veicolo

- **Clima & qualità dell'aria**

Velocità massima ventola

automatica: Modifica il livello del flusso d'aria in cabina del controllo climatizzatore in modalità automatica.

Modalità aria condizionata:

Controlla lo stato del compressore di raffreddamento quando il veicolo viene avviato. Ultima impostazione (consigliata) o ad avviamento veicolo sempre attiva (on) o sempre disattiva (off).

Sbrinatori posteriore

automatico: Attiva automaticamente il lunotto termico.

- **Sistemi di rilevazione / collisione**

Sistema di ausilio al parcheggio:

Attiva o disattiva i sensori del sistema di ausilio al parcheggio ad ultrasuoni. L'attivazione è selezionabile con o senza collegamento di un rimorchio.

Segnalazione angolo cieco

laterale: Attiva o disattiva l'avviso dell'angolo morto laterale.

- **Comfort e praticità**

Volume cicalino: Regola il volume dei segnali acustici di avvertimento.

Personalizzazione del

conducente: Attiva o disattiva la funzione di personalizzazione.

Passata automatica in

retromarcia: Attiva/disattiva l'accensione automatica del tergicristallo quando la retromarcia è inserita.

- **Illuminazione**

Luci posizione veicolo: Attiva o disattiva l'illuminazione all'entrata.

Luci in uscita: Attiva o disattiva e modifica la durata delle luci in uscita.

- **Portiere a chiusura elettrica**

Antiblocco portiera sbloccata:

Attiva o disattiva la funzione di bloccaggio delle portiere con una portiera aperta.

Blocco portiera automatico:

Attiva o disattiva la funzione di bloccaggio automatico delle

portiere dopo aver inserito l'accensione.

Sblocco portiera automatico:

Modifica la configurazione per sbloccare solo la portiera del conducente o l'intero veicolo dopo lo spegnimento del quadro.

Ritardo blocco portiera: Attiva o disattiva la funzione di bloccaggio ritardato delle portiere.

Questa funzione ritarda la chiusura effettiva delle portiere fino a quando tutte le portiere sono state chiuse.

- **Blocco, sblocco, avvio remoti**

Feedback sblocco da

telecomando: Attiva o disattiva i segnalatori di emergenza durante lo sbloccaggio.

Sblocco portiere da

telecomando: Modifica la configurazione per sbloccare solo la portiera del conducente o l'intero veicolo durante lo sbloccaggio.

Riblocco portiere sblocc. da

telecomando: Attiva o disattiva la

funzione di ribloccaggio automatico dopo lo sbloccaggio senza apertura del veicolo.

Servizio telematico

OnStar

OnStar è un assistente personale per la connettività e di assistenza con hotspot Wi-Fi integrato. Il servizio OnStar è disponibile 24 ore su 24, sette giorni su sette.

Avviso

OnStar non è disponibile in tutti i mercati. Per ulteriori informazioni, contattare la propria officina.

Avviso

Perché sia disponibile e funzionante, OnStar deve avere a disposizione un abbonamento OnStar in corso di validità, gli impianti elettrici del veicolo devono essere funzionanti, così come il servizio mobile e il collegamento satellitare GPS.

Per attivare i servizi OnStar e creare un account, premere  e parlare con un operatore.

In base alle dotazioni del veicolo, sono disponibili i seguenti servizi:

- Servizi di emergenza e assistenza in caso di rottura del veicolo
- Hotspot Wi-Fi
- Applicazione smartphone
- Controllo remoto, ad es. localizzazione del veicolo, attivazione di avvisatore acustico e luci, controllo della chiusura centralizzata
- Assistenza per furto veicolo
- Diagnostica veicolo
- Indicazioni stradali

Avviso

Il modulo OnStar del veicolo è disattivato dopo 10 giorni senza un ciclo di accensione. Le funzioni che richiedono un collegamento dati saranno di nuovo disponibili dopo aver acceso il quadro.

Tasti OnStar



Tasto privacy

Tenere premuto  fino a quando non si senta un messaggio per attivare o disattivare la trasmissione della localizzazione del veicolo.

Premere  per rispondere ad una chiamata o per terminare una chiamata con un operatore.

Premere  per accedere alle impostazioni Wi-Fi.

Tasto richiesta assistenza

Premere  per stabilire un collegamento con un operatore.

Tasto SOS

Premere  per stabilire un collegamento di emergenza prioritario con un operatore di emergenza specializzato.

LED di stato

Verde: Il sistema è pronto con la trasmissione della localizzazione del veicolo attivata.

Lampeggiante verde: Il sistema ha una chiamata attiva.

Rosso: Si è verificato un problema.

Off: Il sistema è pronto con la trasmissione della localizzazione del veicolo disattivata o il sistema è in modalità standby.

Lampeggiante rosso/verde per un breve periodo di tempo: La trasmissione della localizzazione del veicolo è stata disattivata.

Servizi OnStar

Servizi generali

Se servono informazioni relative, ad esempio, a orari di apertura, punti di interesse o destinazione o se siete alla ricerca di assistenza, ad esempio

nel caso di rottura del veicolo, pneumatico sgonfio o serbatoio carburante vuoto, premere  per stabilire un collegamento con un operatore.

Servizi di emergenza

In caso di una situazione di emergenza, premere  e parlare con un operatore. L'operatore contatterà poi i servizi di emergenza o di assistenza per indirizzarli al vostro veicolo.

In caso di incidente con attivazione degli airbag o dei tendicinghia, verrà avviata automaticamente una chiamata di emergenza. L'operatore verrà immediatamente collegato con il vostro veicolo per vedere se sia necessaria qualche forma di assistenza.

Hotspot Wi-Fi

L'hotspot Wi-Fi del veicolo fornisce la connettività Internet con una velocità massima di 4G/LTE.

Avviso

La funzionalità di hotspot Wi-Fi non è disponibile in tutti i mercati.

Si possono collegare fino a sette dispositivi.

Per collegare un dispositivo mobile con l'hotspot Wi-Fi:

1. Premere  e selezionare le impostazioni Wi-Fi del Visualizzatore Info. Le impostazioni visualizzate includono il nome dell'hotspot Wi-Fi (SSID), la password e il tipo di collegamento.
2. Avviare una ricerca di rete Wi-Fi sul dispositivo mobile.
3. Selezionare l'hotspot (SSID) del vostro veicolo quando appare in elenco.
4. Inserire la password sul dispositivo mobile quando viene richiesta.

Avviso

Per modificare SSID o password, premere  e parlare con un operatore, oppure accedere al proprio account.

Per disattivare la funzionalità hotspot Wi-Fi, premere  per chiamare un operatore.

App per smartphone

Con l'app per smartphone myOpel, alcune funzioni del veicolo possono essere azionate da remoto.

Sono disponibili le seguenti funzioni:

- Bloccare o sbloccare il veicolo.
- Suono dell'avvisatore acustico o luci lampeggianti.
- Controllare il livello del carburante, la vita utile residua dell'olio motore e la pressione dei pneumatici (solo con sistema di monitoraggio della pressione dei pneumatici).
- Inviare la destinazione di navigazione al veicolo, se dotato di sistema di navigazione integrato.
- Localizzare il veicolo su una mappa.
- Gestire le impostazioni Wi-Fi.

Per utilizzare queste funzioni, scaricare l'app dall'App Store® o da Google Play™ Store.

Telecomando

Se desiderato, utilizzare un qualsiasi telefono per chiamare un operatore che possa azionare da remoto deter-

minare funzioni del veicolo. Trovare il numero di telefono di OnStar sul nostro sito web specifico del Paese in questione.

Sono disponibili le seguenti funzioni:

- Bloccare o sbloccare il veicolo.
- Fornire informazioni sulla localizzazione del veicolo.
- Suono dell'avvisatore acustico o luci lampeggianti.

Assistenza per furto veicolo

In caso di furto del veicolo, denunciare il furto alle autorità e richiedere assistenza OnStar per furto veicolo. Usare un telefono qualsiasi per chiamare un operatore. Trovare il numero di telefono di OnStar sul nostro sito web specifico del Paese in questione.

OnStar può fornire assistenza nell'individuazione e nel recupero del veicolo.

Allarme antifurto

Quando viene azionato l'impianto di allarme antifurto, OnStar viene avvisata. In seguito si verrà informati sul caso mediante un messaggio di testo o una mail.

Impedire il riavvio

Inviando segnali a distanza, OnStar può impedire al veicolo di essere avviato una volta spento.

Diagnostica su richiesta

In qualsiasi momento, ad esempio se il veicolo visualizza un messaggio del veicolo, premere  per contattare un operatore e chiedere di completare un controllo diagnostico in tempo reale per individuare immediatamente il problema. In base ai risultati, l'operatore fornirà ulteriore assistenza.

Rapporto diagnostica

Il veicolo trasmette automaticamente dati diagnostici a OnStar che invia un mail di resoconto mensile al cliente e all'officina preferita.

Avviso

La funzione di comunicazione all'officina può essere disabilitata nel vostro account.

Il resoconto contiene lo stato dei sistemi operativi importanti del veicolo come motore, trasmissione, airbag, ABS e altri sistemi principali.

Fornisce anche informazioni sulle possibili manutenzioni e sulla pressione dei pneumatici (solo con sistema di monitoraggio della pressione dei pneumatici).

Per dare un'occhiata alle informazioni in maggiore dettaglio, selezionare il link nella mail e accedere al proprio account.

Indicazioni stradali

La destinazione desiderata può essere scaricata direttamente sul sistema di navigazione.

Premere  per chiamare un operatore e descrivere la destinazione o il punto d'interesse.

L'operatore può cercare qualsiasi indirizzo o punto d'interesse e inviare la destinazione direttamente nel sistema di navigazione integrato.

Impostazioni OnStar

PIN OnStar

Per avere pieno accesso a tutti i servizi OnStar, è necessario inserire un PIN a quattro cifre. Il PIN deve essere personalizzato in occasione della prima chiamata a un operatore.

Per modificare il PIN, premere  per chiamare un operatore.

Dati dell'account

L'abbonato OnStar dispone di un account nel quale vengono memorizzati tutti i dati. Per richiedere una modifica delle informazioni dell'account, premere  e parlare con un operatore oppure accedere al proprio account.

Se il servizio OnStar viene utilizzato su un altro veicolo, premere  e chiedere che l'account venga trasferito al nuovo veicolo.

Avviso

In ogni caso, se il veicolo viene smaltito, venduto o ceduto, informare immediatamente OnStar delle modifiche e interrompere il servizio OnStar per questo veicolo.

Localizzazione veicolo

La localizzazione del veicolo viene trasmessa a OnStar quando viene richiesto o attivato il servizio. Un messaggio sul Visualizzatore info informa di questa trasmissione.

Per attivare o disattivare la trasmissione della localizzazione del veicolo, tenere premuto  fino a quando non si senta un messaggio audio.

La disattivazione è indicata dalla spia di stato lampeggiante in rosso e verde per un breve periodo di tempo, e ogni volta che il veicolo viene avviato.

Avviso

Se la trasmissione della posizione del veicolo è disattivata, alcuni servizi non saranno più disponibili.

Avviso

La posizione del veicolo resta sempre accessibile ad OnStar in caso di emergenza.

Trova l'informativa sulla privacy nel tuo account.

Aggiornamenti software

OnStar potrebbe effettuare aggiornamenti del software da remoto senza preavviso o richiesta di consenso.

Tali aggiornamenti servono per migliorare o mantenere la sicurezza o il funzionamento del veicolo.

Tali aggiornamenti potrebbero riguardare problematiche relative alla privacy. Trova l'informativa sulla privacy nel tuo account.

Illuminazione

| | |
|---|------------|
| Luci esterne | 120 |
| Interruttore dei fari | 120 |
| Controllo automatico dei fari | 121 |
| Abbaglianti | 122 |
| Avvisatore ottico | 122 |
| Regolazione della profondità delle luci | 122 |
| Uso dei fari all'estero | 122 |
| Luci diurne | 123 |
| Impianto d'illuminazione allo Xeno | 123 |
| Segnalatori di emergenza | 125 |
| Segnali di svolta e di cambio della corsia di marcia | 125 |
| Fendinebbia | 125 |
| Retronebbia | 126 |
| Luci di parcheggio | 126 |
| Luci di retromarcia | 126 |
| Coprifari appannati | 126 |
| Luci interne | 127 |
| Controllo delle luci del quadro strumenti | 127 |
| Luci di lettura | 128 |

| | |
|---|------------|
| Caratteristiche dell'illuminazione | 129 |
| Illuminazione all'entrata | 129 |
| Luci in uscita | 129 |
| Dispositivo salvacarica della batteria | 130 |

Luci esterne

Interruttore dei fari



Ruotare l'interruttore dei fari:

0 : luci spente

P : luci di posizione



D : fari

Spia di controllo **P** ⇨ 100.

Interruttore dei fari con controllo automatico





Ruotare l'interruttore dei fari:

- AUTO** : controllo automatico dei fari: i fari si accendono e si spengono automaticamente a seconda delle condizioni di luminosità esterne
-  : attivazione/disattivazione del controllo automatico dei fari. L'interruttore torna su **AUTO**
-  : luci di posizione
-  : fari

Un messaggio di stato nel Driver Information Center indica lo stato corrente del controllo automatico dei fari.

Quando l'accensione viene inserita, il controllo automatico dei fari è attivo.

Quando i fari sono accesi,  si accende. Spia  100.

Luci posteriori

Le luci posteriori sono accese assieme ai fari e alle luci di posizione.

Controllo automatico dei fari



Quando la funzione di comando automatico dei fari è attivata e il motore è in funzione, il sistema passa dalle luci diurne all'accensione dei fari automaticamente, a seconda delle condizioni della luminosità e delle informazioni fornite dal sistema del sensore pioggia.

Luci diurne  123.

Attivazione automatica dei fari

In condizioni di scarsa luminosità, i fari si attivano.

Inoltre, i fari si accendono se i tergi-cristalli sono attivati per diverse passate.

Rilevamento tunnel

Quando si entra in una galleria, i fari si accendono immediatamente.

Abbaglianti

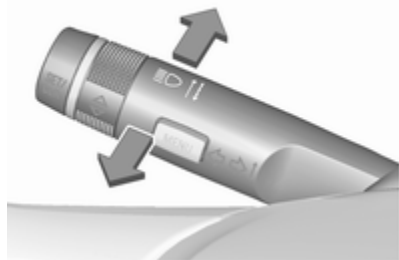

Per passare dagli anabbaglianti agli abbaglianti, spingere la leva.

Per passare agli anabbaglianti, premere nuovamente la leva o tirarla.

Assistenza all'uso degli abbaglianti
 ⇨ 123.

Avvisatore ottico

Per usare gli abbaglianti come avvisatore ottico, tirare la leva.

Regolazione della profondità delle luci

Regolazione manuale della profondità delle luci



Per regolare la profondità delle luci in base al carico del veicolo e non abbagliare i conducenti dei veicoli in avvicinamento: ruotare la manopola  nella posizione desiderata.

- 0 : Sedili anteriori occupati
- 1 : Tutti i sedili occupati
- 2 : Tutti i sedili occupati e vano di carico impegnato
- 3 : Sedile conducente occupato e vano di carico riempito

Uso dei fari all'estero

Il fascio di luce asimmetrico dei fari aumenta la visibilità illuminando un tratto di strada più ampio sul lato passeggero.

Se il veicolo viene utilizzato in Paesi con guida sul lato opposto, regolare i fari per evitare l'abbagliamento.

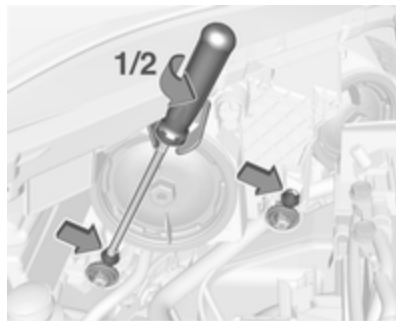

Su ogni alloggiamento dei fari sono presenti due elementi di regolazione.

Ruotare entrambi gli elementi di regolazione su ogni alloggiamento fari $1/2$ ruotare con una chiave esagonale di misura sei in senso antiorario per impostare la modalità di guida a

destra. Inserire pertanto la chiave nella guida come illustrato nella figura. In alternativa, si può utilizzare per l'impostazione un cacciavite Philips di misura tre.

Per reimpostare la modalità di guida a sinistra, ruotare gli elementi di regolazione $1/2$ in senso orario.

Luci diurne

Le luci diurne aumentano la visibilità del veicolo durante il giorno.

Si azionano automaticamente a quadro acceso.

Versioni con controllo automatico dei fari

Il sistema passa dalle luci diurne ai fari automaticamente, in base alle condizioni di luce e alle informazioni fornite dal sistema di rilevamento della pioggia. Controllo automatico dei fari ⇨ 121.

Impianto d'illuminazione allo Xeno

L'impianto d'illuminazione alle Xeno include:

- fari allo xeno per anabbaglianti e abbaglianti
- assistenza all'uso degli abbaglianti
- proiettori laterali addizionali
- funzione di retromarcia

Fari allo xeno

I fari allo xeno per anabbaglianti ed abbaglianti garantiscono una migliore visibilità in tutte le condizioni.

L'operazione è la stessa per i fari alogeni.

Interruttore dei fari ⇨ 120, abbaglianti ⇨ 122, Avvisatore ottico ⇨ 122, Regolazione della profondità delle luci ⇨ 122. Uso dei fari all'estero ⇨ 122.

Controllo automatico dei fari ⇨ 121.

Assistenza all'uso degli abbaglianti

Questa funzione attiva le luci allo xeno degli abbaglianti come luci di marcia principali di notte e quando il veicolo viaggia ad una velocità superiore a 40 km/ora.



Effettua automaticamente la commutazione agli anabbaglianti se:

- La videocamera del parabrezza rileva le luci di veicoli che precedono o incrociano la vettura.
- La velocità del veicolo scende sotto 20 km/ora.
- C'è nebbia o nevicata.
- Si guida in aree urbane.

Se non vengono rilevate limitazioni, il sistema commuta nuovamente sugli abbaglianti.

Attivazione

L'assistente all'uso degli abbaglianti viene attivato spingendo due volte la leva degli indicatori di direzione a una velocità superiore a 40 km/h.

La spia verde  si accende in modalità fissa quando la funzione di assistenza all'uso degli abbaglianti è attivata, mentre la spia blu  si accende quando gli abbaglianti sono accesi.

Spia di controllo   101.

Disattivazione

Spingere la leva degli indicatori di direzione una volta. Inoltre, la funzione viene disattivata quando vengono accesi i fendinebbia.

Se l'avvisatore ottico viene usato quando sono accesi i fari abbaglianti, la funzione di assistenza all'uso degli abbaglianti viene disattivata.

Se l'avvisatore ottico viene usato quando sono spenti i fari abbaglianti, la funzione di assistenza all'uso degli abbaglianti rimane attivata.

Al successivo inserimento dell'accensione l'ultima impostazione dell'assistenza all'uso degli abbaglianti sarà ancora attiva.

Proiettori laterali addizionali

Nelle curve strette o allo spegnimento, a seconda dell'angolo di sterzata o del segnale dell'indicatore di

direzione, viene attivato un riflettore supplementare destro o sinistro che illumina la strada nel senso di marcia. Si attiva fino ad una velocità massima di 40 km/h.

Funzione di retromarcia

Per agevolare l'orientamento del conducente durante il parcheggio, sia le luci di svolta che di retromarcia si illuminano quando i fari sono accesi e la retromarcia inserita. Questi restano accesi per un breve periodo dopo aver disinserito la retromarcia o quando si viaggia ad una velocità superiore a 7 km/ora in marcia avanti.

Segnalatori di emergenza



Azionato premendo .

In caso di incidente con attivazione degli airbag, si accendono automaticamente i segnalatori di emergenza.

Segnali di svolta e di cambio della corsia di marcia



Leva verso l'alto : Indicatore di direzione destro
 Leva verso il basso : Indicatore di direzione sinistro

Spingendo la leva oltre il punto di resistenza, l'indicatore rimane acceso. Quando il volante torna indietro, l'indicatore viene disattivato automaticamente.

Per emettere solo tre lampeggi, ad esempio per segnalare un cambio di corsia, spingere la leva fino al punto di resistenza e rilasciarla.

Con un rimorchio collegato, gli indicatori di direzione lampeggiano sei volte e la frequenza del tono varia quando si preme la leva fino al punto di resistenza e poi la si rilascia.

Per prolungare la durata del lampeggio, spingere la leva fino al punto di resistenza e trattenerla.

Spegnere manualmente l'indicatore di direzione portando la leva nella sua posizione iniziale.

Fendinebbia



Azionato premendo .

Interruttore dei fari in posizione **AUTO**: accendendo i fendinebbia si accenderanno automaticamente gli anabbaglianti.

Retronebbia



Azionato premendo **Q**.

Interruttore dei fari in posizione **AUTO**: accendendo il retronebbia si accenderanno automaticamente anche i fari.

Luci di parcheggio



Quando il veicolo è parcheggiato, è possibile accendere le luci di parcheggio su un lato del veicolo:

1. Disinserire l'accensione.
2. Portare la leva degli indicatori di direzione del tutto verso l'alto (luci di parcheggio di destra) o verso il basso (luci di parcheggio di sinistra).

L'azione è confermata da un segnale acustico e dalla spia dell'indicatore di direzione.

Luci di retromarcia

La luce di retromarcia si accende quando, con l'accensione inserita, si innesta la retromarcia.

Coprifari appannati

Il lato interno dell'alloggiamento dei fari si può appannare rapidamente in condizioni di clima umido e freddo, forte pioggia o dopo il lavaggio. L'appannamento sparisce rapidamente da solo, ma può essere agevolato accendendo i fari.

Luci interne

Controllo delle luci del quadro strumenti



La luminosità delle seguenti luci può essere regolata con le luci esterne accese:

- illuminazione del quadro strumenti
- luce plafoniera
- Visualizzatore Info
- interruttori e comandi illuminati

Ruotare l'interruttore rotante  e tenerlo in questa posizione fino al raggiungimento della luminosità desiderata.

Sui veicoli dotati di controllo automatico dei fari, la luminosità può essere regolata solamente quando le luci esterne sono accese e il sensore luci rileva condizioni di illuminazione notturna.

Luci interne

Luce di cortesia anteriore



Azionare l'interruttore basculante:

| | |
|-----------|--|
| posizione | : accensione automatica quando si apre una portiera. Si spegne dopo un ritardo |
| premere I | : sempre acceso |
| premere 0 | : sempre spento |

Luci di cortesia e luci di lettura anteriori

Quando si apre una portiera, la luce di cortesia si accende automaticamente e poi si spegne dopo un breve periodo di tempo.



Premendo  la luce di cortesia si accende o spegne manualmente.

Accendendo il quadro si spegnerà la luce di cortesia.

Se l'illuminazione esterna è stata accesa in precedenza, la luce di cortesia si accende quando si spegne il quadro.

Avviso

In caso di incidente con attivazione degli airbag, le luci di cortesia si accendono automaticamente.

Luci di cortesia posteriori



Le luci di destra e di sinistra vengono azionate separatamente.

Azionare gli interruttori basculanti:

- posizione centrale : accensione automatica
- quando si apre una portiera. Si spegne dopo un ritardo
- premere I : sempre acceso
- premere 0 : sempre spento

Luce plafoniera

Il faretto integrato nell'illuminazione nell'alloggiamento dello specchietto interno si accende all'accensione dei fari.

La luce plafoniera illumina indirettamente la console del cambio.

Luci di lettura

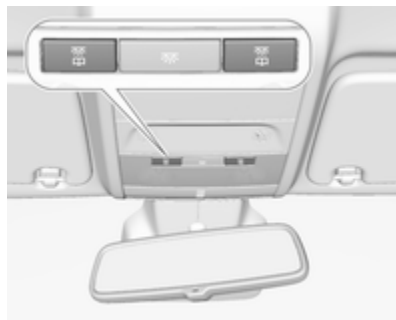

Azionato premendo  per il lato sinistro e destro.

Caratteristiche dell'illuminazione

Illuminazione all'entrata

Illuminazione di cortesia

Le seguenti luci si accendono per un breve periodo sbloccando le portiere del veicolo con il telecomando.

- fari
- luci posteriori
- luci della targa
- illuminazione del quadro strumenti
- luci interne

Alcune funzioni sono attivabili solo al buio per agevolare la localizzazione del veicolo.

L'illuminazione si disattiva immediatamente posizionando la chiave di accensione su 1 ⇨ 144.

L'attivazione o la disattivazione di questa funzione può essere modificata nel Visualizzatore Info.

Personalizzazione del veicolo ⇨ 112.

Le impostazioni possono essere memorizzate per la chiave in uso ⇨ 23.

All'apertura della portiera del conducente si accendono anche le seguenti luci:

- illuminazione di tutti gli interruttori
- Driver Information Centre

Luci in uscita

Estraendo la chiave dall'interruttore di accensione si accendono le seguenti luci:

- luci interne
- illuminazione del quadro strumenti (solo al buio)

Si accendono automaticamente dopo un ritardo e si riattivano se viene aperta la portiera del conducente.

Illuminazione esterna

I fari, le luci posteriori e le luci della targa illuminano la zona circostante il veicolo per un periodo di tempo regolabile dopo essere usciti dal veicolo.

Attivazione



1. Disinserire l'accensione.
2. Rimuovere la chiave d'accensione.
3. Aprire la portiera del conducente.
4. Tirare la leva degli indicatori di direzione.
5. Chiudere la portiera del conducente.

Se la portiera del conducente non viene chiusa, le luci si spengono dopo circa due minuti.

Le luci in uscita si spengono immediatamente se si tira la leva degli indicatori di direzione mentre la portiera del conducente è aperta.

L'attivazione, la disattivazione e la durata di questa funzione possono essere modificate nel Visualizzatore Info. Personalizzazione del veicolo
⇨ 112.

Le impostazioni possono essere memorizzate per la chiave in uso
⇨ 23.

Dispositivo salvacarica della batteria

Funzione dello stato di carica della batteria del veicolo

La funzione garantisce la massima durata della batteria del veicolo mediante un generatore con presa di corrente controllabile e distribuzione ottimizzata della corrente.

Per impedire che la batteria del veicolo si scarichi durante la guida, il funzionamento dei seguenti sistemi viene automaticamente ridotto in due fasi e quindi disinserito:

- lunotto termico
- parabrezza riscaldato
- specchietti riscaldati
- sedili riscaldati
- ventola

Durante la seconda fase, un messaggio di conferma dell'attivazione del dispositivo salvacarica della batteria del veicolo viene visualizzato nel Driver Information Centre.

Disinserimento delle luci elettriche

Per impedire che la batteria del veicolo si scarichi quando l'accensione è disinserita, alcune luci interne si spengono automaticamente dopo alcuni minuti.

Climatizzatore

| | |
|--|------------|
| Sistemi di climatizzazione | 131 |
| Sistema di riscaldamento e di ventilazione | 131 |
| Sistema di climatizzazione | 132 |
| Sistema di climatizzazione elettronico | 135 |
| Bocchette di ventilazione | 139 |
| Bocchette di ventilazione orientabili | 139 |
| Bocchette di ventilazione fisse | 140 |
| Manutenzione | 140 |
| Presenza dell'aria | 140 |
| Filtro antipolline | 140 |
| Funzionamento regolare del climatizzatore | 140 |

Sistemi di climatizzazione

Sistema di riscaldamento e di ventilazione



Comandi per:

- temperatura
- velocità della ventola
- distribuzione dell'aria

Lunotto termico ☀ ⇨ 34.

Parabrezza riscaldato ⇨ 34.

Sedili riscaldati 🪑 ⇨ 42.

Volante riscaldato 🌀 ⇨ 80.

Temperatura

rosso : caldo

blu : freddo

Il riscaldamento entra in piena efficienza solo quando il motore raggiunge la temperatura di esercizio.

Velocità della ventola

Regolare il flusso dell'aria della ventola selezionando la velocità desiderata.

Distribuzione dell'aria

👤 : altezza testa

👤👤 : altezza testa e vano piedi

👤👤👤 : ai piedi e al parabrezza



👤👤👤👤 : parabrezza, finestrini anteriori e vano piedi

👤👤👤 : parabrezza e finestrini anteriori

Sono possibili anche regolazioni intermedie.

Sbrinamento e disappannamento dei cristalli



- Impostare il comando della temperatura al livello più caldo.
- Regolare la velocità della ventola al livello massimo.
- Portare il comando di distribuzione dell'aria su .
- Inserire il lunotto termico .



- Aprire opportunamente le bocchette laterali dell'aria e orientarle verso i finestrini delle portiere.
- Per riscaldare allo stesso tempo anche il vano piedi, portare il comando di distribuzione dell'aria su .

Sistema di climatizzazione



Comandi per:

- temperatura
- velocità della ventola
- distribuzione dell'aria

-  : raffreddamento
-  : ricircolo dell'aria
-  : lunotto termico ⇨ 34

Parabrezza riscaldato ⇨ 34.

Sedili riscaldati  ⇨ 42.

Volante riscaldato  ⇨ 80.

Temperatura





rosso : caldo
 blu : freddo

Il riscaldamento entra in piena efficienza solo quando il motore raggiunge la temperatura di esercizio.

Velocità della ventola

Regolare il flusso dell'aria della ventola selezionando la velocità desiderata.

Distribuzione dell'aria

-  : altezza testa
-  : altezza testa e vano piedi
-  : ai piedi e al parabrezza
-  : parabrezza, finestrini anteriori e vano piedi
-  : al parabrezza e ai finestrini anteriori (il climatizzatore è attivato in sottofondo per aiutare a impedire l'appannamento dei finestrini)

Sono possibili anche regolazioni intermedie.

Raffreddamento



Premere  per inserire il raffreddamento. Il LED del pulsante si illumina per indicare l'attivazione. Il raffreddamento funziona solamente con il motore acceso e la ventola di controllo del climatizzatore inserita.

Premere il pulsante  per disinserire il raffreddamento.

Il climatizzatore raffredda e deumidifica (asciuga) quando la temperatura esterna è leggermente al di sopra del punto di congelamento. Ciò può provocare la formazione di condensa, che gocciolerà da sotto il veicolo.

Se non servono né il raffreddamento, né la deumidificazione, spegnere il sistema di raffreddamento per risparmiare carburante.

L'attivazione del raffreddamento potrebbe impedire gli Autostop.

Sistema Start-stop  145.

Sistema di ricircolo dell'aria



Premere  per attivare il ricircolo dell'aria. Il LED del pulsante si illumina per indicare l'attivazione.

Premere di nuovo  per disattivare il ricircolo dell'aria.

Avvertenza

In modalità di ricircolo, lo scambio d'aria con l'esterno risulta ridotto. Utilizzando tale modalità senza allo stesso tempo raffreddare l'aria, l'umidità nell'abitacolo aumenta, facendo appannare i finestrini internamente. Inoltre la



qualità dell'aria nell'abitacolo si deteriora, e potrebbe provocare sonnolenza agli occupanti.

In condizioni ambientali calde e umide, il parabrezza potrebbe appannarsi esternamente quando dell'aria fredda venga indirizzata verso di esso. Se il parabrezza si appanna esternamente, azionare il tergicristallo e disattivare .

Raffreddamento massimo



Aprire brevemente i finestrini, in modo da disperdere rapidamente l'aria calda.



- Attivare il raffreddamento .
- Sistema di ricircolo dell'aria  attivato.
- Impostare il comando della temperatura al livello più freddo.
- Regolare la velocità della ventola al livello massimo.
- Portare il comando di distribuzione dell'aria su .
- Aprire tutte le bocchette dell'aria.

Sbrinamento e disappannamento dei cristalli



- Impostare il comando della temperatura al livello più caldo.
- Regolare la velocità della ventola al livello massimo.
- Portare il comando di distribuzione dell'aria su .
- Inserire il lunotto termico .
- Aprire opportunamente le bocchette laterali dell'aria e orientarle verso i finestrini delle portiere.

Avviso

Se la modalità di distribuzione dell'aria  è selezionata durante il funzionamento del motore, il sistema non effettuerà alcun Autostop fino alla selezione di una modalità differente di distribuzione dell'aria.

Se la modalità di distribuzione dell'aria  è selezionata quando il motore è in modalità Autostop, il motore si riavvierà automaticamente.

Sistema Start-stop  145.

Sistema di climatizzazione elettronico

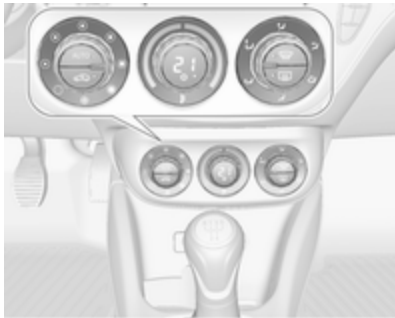

Comandi per:

- velocità della ventola
- temperatura
- distribuzione dell'aria

- ☀ : raffreddamento
- AUTO** : modalità automatica
- 🚗 : ricircolo dell'aria manuale
- 🌧 : sbrinamento e disappannamento
- 🏠 : lunotto termico ⇨ 34

Parabrezza riscaldato ⇨ 34.

Sedili riscaldati 🪑 ⇨ 42.

Volante riscaldato 🚗 ⇨ 80.

In modalità automatica la temperatura, la velocità della ventola e la distribuzione dell'aria sono regolate automaticamente.



Le impostazioni del climatizzatore sono indicate nel display informativo. Le modifiche d'impostazione appaiono brevemente a comparsa, in sovraimpressione rispetto al menù visualizzato al momento.

Il sistema di climatizzazione elettronico è pienamente operativo solo quando il motore è in funzione.

Modalità automatica AUTO



Impostazioni di base per il massimo comfort:

- Premere **AUTO**, la distribuzione dell'aria e la velocità della ventola vengono regolate automaticamente. Il LED del pulsante si illumina per indicare l'attivazione.
- Aprire tutte le bocchette dell'aria per ottimizzare la distribuzione dell'aria in modalità automatica.

- Premere  per azionare il raffreddamento e il disappannamento ideali. Il LED del pulsante si illumina per indicare l'attivazione.
- Impostare la temperatura preselezionata con la manopola centrale. Si consiglia una temperatura di 22 °C.

Preselezione della temperatura

Impostare la temperatura ruotando la manopola centrale fino a raggiungere il valore desiderato. Esso viene visualizzato sul display nell'interruttore.

Per garantire il massimo comfort nell'abitacolo, regolare la temperatura con incrementi ridotti.



Se è impostata la temperatura minima **Lo**, il sistema di controllo del climatizzatore funziona al raffreddamento massimo se  è azionato.

Se viene impostata la temperatura massima **Hi**, il climatizzatore attiva il riscaldamento massimo.



Avviso

Se  non è azionato, la riduzione della temperatura impostata della cabina può causare il riavviamento del motore da un arresto automatico (Autostop) o impedire un arresto automatico.

Sistema Start-stop ⇨ 145.



Sbrinamento e disappannamento dei cristalli





- Premere . Il LED del pulsante si illumina per indicare l'attivazione.
- La temperatura e la ripartizione dell'aria vengono impostate automaticamente e la ventola funziona ad alta velocità.
- Inserire il lunotto termico .
- Per tornare alla modalità precedente: premere . Per tornare alla modalità Automatica: premere **AUTO**.

L'impostazione del riscaldamento automatico dei finestrini posteriori può essere modificata nel Visualizzatore Info. Personalizzazione del veicolo ⇨ 112.

Avviso

Se  viene premuto mentre il motore è acceso, verrà impedito un Autostop fino a quando il pulsante  non viene premuto di nuovo.

Se si preme  con la ventola azionata e il motore in funzione, un Autostop verrà impedito fino a quando  non venga premuto nuovamente o fino a quando la ventola non venga disattivata.

Se viene premuto il pulsante  mentre il motore è acceso in Autostop, il motore si riavvierà automaticamente.

Se viene premuto  con la ventola azionata mentre il motore è acceso in Autostop, il motore si riavvierà automaticamente.

Sistema Start-stop ⇨ 145.

Impostazioni manuali

Le impostazioni del sistema di climatizzazione possono essere modificate attivando i pulsanti e le manopole come descritto di seguito. Modificando un'impostazione si disattiva la modalità automatica.

Velocità della ventola



Ruotare la manopola sinistra per aumentare o diminuire la velocità della ventola. La velocità della ventola viene indicata sul Visualizzatore Info.





Rotazione della manopola su : la ventola e il raffreddamento sono disinseriti.

Per tornare alla modalità automatica: Premere **AUTO**.

Distribuzione dell'aria





Ruotare la manopola destra per effettuare la regolazione desiderata. L'impostazione è indicata sul Visualizzatore Info.

-  : ai piedi e al parabrezza
-  : parabrezza, finestrini anteriori e vano piedi
-  : al parabrezza e ai finestrini anteriori (il climatizzatore è attivato in sottofondo per aiutare a impedire l'appannamento dei finestrini)
-  : zona della testa attraverso le bocchette dell'aria orientabili
-  : altezza testa e vano piedi

Ritorno alla distribuzione automatica dell'aria: premere **AUTO**.

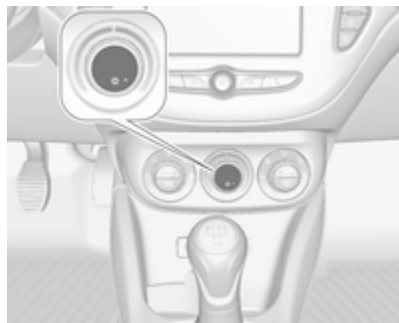
Raffreddamento



Premere  per inserire il raffreddamento. Il LED del pulsante si illumina per indicare l'attivazione. Il raffreddamento funziona solamente con il motore acceso e la ventola di controllo del climatizzatore inserita.

Premere il pulsante  per disinserire il raffreddamento.

Il climatizzatore raffredda e deumidifica (asciuga) quando la temperatura esterna è leggermente al di sopra del punto di congelamento. Ciò può provocare la formazione di condensa, che gocciolerà da sotto il veicolo.

Se non servono né il raffreddamento, né la deumidificazione, spegnere il sistema di raffreddamento per risparmiare carburante.

Quando viene spento il sistema di raffreddamento, il sistema di climatizzazione non richiederà nessun avviamento del motore durante un Auto-stop. Eccezione: l'impianto di sbrinamento è attivato e una temperatura esterna superiore a 0 °C richiede un riavviamento.

Sistema Start-stop  145.

Lo stato della funzione di raffreddamento è indicato sul Visualizzatore Info.

L'attivazione o la disattivazione della funzione di raffreddamento dopo l'avvio del motore può essere modificata sul Visualizzatore Info. Personalizzazione del veicolo  112.

Ricircolo dell'aria



Premere  per attivare il ricircolo dell'aria. Il LED del pulsante si illumina per indicare l'attivazione.

Premere di nuovo  per disattivare il ricircolo dell'aria.

⚠ Avvertenza

In modalità di ricircolo, lo scambio d'aria con l'esterno risulta ridotto. Utilizzando tale modalità senza allo stesso tempo raffreddare l'aria, l'umidità nell'abitacolo aumenta, facendo appannare i finestrini internamente. Inoltre la qualità dell'aria nell'abitacolo si deteriora, e potrebbe provocare sonnolenza agli occupanti.

In condizioni ambientali calde e umide, il parabrezza potrebbe appannarsi esternamente quando dell'aria fredda venga indirizzata verso di esso. Se il parabrezza si appanna all'esterno, azionare il tergicristallo del parabrezza e disattivare .

Impostazioni di base

Alcune impostazioni possono essere modificate nel Visualizzatore Info. Personalizzazione del veicolo ⇨ 112.

Bocchette di ventilazione

Bocchette di ventilazione orientabili

Con la funzione di raffreddamento attiva, almeno una bocchetta di ventilazione deve essere aperta.



Ruotare la rotella per regolare il flusso di aria in uscita dalla bocchetta. La bocchetta viene chiusa ruotando la rotella di regolazione a fine corsa a destra o a sinistra.



Regolare la direzione del flusso d'aria modificando l'inclinazione orizzontale e verticale delle alette della bocchetta.

⚠ Avvertenza

Non applicare oggetti alle alette delle bocchette dell'aria. C'è il rischio di danni e lesioni in caso di incidente.

Bocchette di ventilazione fisse

Altre bocchette di ventilazione si trovano sotto il parabrezza e i finestrini e nei vani piedi.

Manutenzione

Presenza dell'aria



La presa dell'aria davanti al parabrezza nel vano motore non deve essere ostruita in alcun modo per consentire l'ingresso dell'aria. Togliere eventuali depositi di foglie, sporco o neve.

Filtro antipolline

Il filtro antipolline impedisce a polvere, fuliggine, polline e spore di penetrare nell'abitacolo attraverso le prese d'aria.

Funzionamento regolare del climatizzatore

Per garantire sempre la massima efficienza del sistema, il raffreddamento deve essere attivato per alcuni minuti almeno una volta al mese, indipendentemente dalle condizioni climatiche e dalla stagione. Il funzionamento con raffreddamento non è possibile quando la temperatura esterna è troppo bassa.

Manutenzione

Per un raffreddamento ottimale, si consiglia di controllare annualmente il climatizzatore, iniziando tre anni dopo l'immatricolazione del veicolo, eseguendo:

- prova di funzionalità e di pressione
- funzionalità del riscaldamento
- controllo di tenuta
- controllo delle cinghie di trasmissione
- pulizia del condensatore e scarico dell'evaporatore
- controllo delle prestazioni

Avviso

Il liquido refrigerante R-134a
contiene gas fluorurati ad effetto
serra.

Guida e funzionamento

| | | | | | |
|---|------------|---|------------|---|------------|
| Consigli per la guida | 143 | Guasto | 153 | Indicazione distanza anteriore . | 170 |
| Controllo del veicolo | 143 | Interruzione alimentazione elettrica | 154 | Sistema di ausilio al parcheggio | 171 |
| Avviamento e funzionamento | 143 | Cambio manuale | 155 | Allarme angolo morto laterale . | 183 |
| Rodaggio di un veicolo nuovo . | 143 | Cambio manuale automatizzato | 155 | Videocamera posteriore | 184 |
| Posizioni della chiave nel blocchetto di accensione | 144 | Display del cambio | 156 | Dispositivo di assistenza segnaletica stradale | 185 |
| Potenza trattenuta disattivata .. | 144 | Avviamento del motore | 156 | Avvisatore di cambio accidentale della corsia di marcia | 189 |
| Avviamento del motore | 144 | Leva del cambio | 156 | Carburante | 190 |
| Interruzione di carburante al motore durante la decelerazione | 145 | Modalità manuale | 158 | Carburante per motori a benzina | 190 |
| Sistema stop-start | 145 | Programmi di guida elettronica | 158 | Carburante per motori diesel ... | 191 |
| Parcheggio | 148 | Guasto | 159 | Carburante per funzionamento a gas liquido | 191 |
| Gas di scarico | 149 | Freni | 159 | Rifornimento | 193 |
| Filtro antiparticolato | 149 | Sistema di antibloccaggio | 159 | Consumo di carburante - Emissioni di CO ₂ | 197 |
| Convertitore catalitico | 150 | Freno di stazionamento | 160 | Gancio traino | 198 |
| Cambio automatico | 151 | Assistenza alla frenata | 160 | Informazioni generali | 198 |
| Display del cambio | 151 | Assistenza per le partenze in salita | 160 | Consigli per la guida e per il traino | 198 |
| Leva del cambio | 151 | Sistemi di controllo della guida .. | 161 | Traino di un rimorchio | 198 |
| Modalità manuale | 153 | Sistema di controllo della trazione | 161 | Dispositivi di traino | 199 |
| Programmi di marcia elettronici | 153 | Controllo elettronico della stabilità | 162 | Controllo della stabilità per il traino | 202 |
| | | Modalità Città | 163 | | |
| | | Sistemi di assistenza al conducente | 164 | | |
| | | Controllo automatico della velocità di crociera | 164 | | |
| | | Limitatore di velocità | 166 | | |
| | | Allarme collisione anteriore | 168 | | |

Consigli per la guida

Controllo del veicolo

Mai procedere in folle con il motore spento

In tale situazione molti impianti, quali il servofreno o il servosterzo, non funzionano. Rendendo la marcia un pericolo per sé e per gli altri.

Tutti i sistemi funzionano durante un Autostop.

Sistema Start-stop ⇨ 145.

Potenziatore al minimo

Se la batteria del veicolo necessita di ricarica, l'ampereaggio dell'alternatore deve essere aumentato. A tal scopo viene attivato un potenziatore al minimo, che può emettere un certo rumore.

Compare un messaggio di segnalazione nel Driver Information Centre.

Pedali

Non collocare tappetini nella zona dei pedali per evitare di ostacolare la corsa dei pedali stessi.

Utilizzare solo tappetini di misura adatta e fissati dai rispettivi fermi sul lato guida.

Guida in discesa

Inserire una marcia durante la guida in discesa per garantire una sufficiente pressione dei freni.

Avviamento e funzionamento

Rodaggio di un veicolo nuovo

Per i primi viaggi non effettuare inutilmente brusche frenate.

Quando si guida la vettura per la prima volta, è possibile che la cera e l'olio presenti nell'impianto di scarico evaporino producendo l'emissione di fumi. Parcheggiare la vettura all'aperto per un po' evitando di inalare i fumi.

Durante il periodo di rodaggio il consumo di carburante e olio può essere superiore.

Inoltre, il processo di pulizia del filtro antiparticolato può avvenire più frequentemente.

Filtro antiparticolato ⇨ 149.

È possibile inibire l'Autostop per consentire di ricaricare la batteria del veicolo.

Posizioni della chiave nel blocchetto di accensione

Girare la chiave:

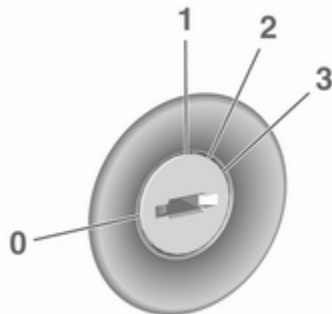

- 0** : accensione disinserita: Alcune funzioni rimangono attive fino alla rimozione della chiave o l'apertura della portiera del conducente, se l'accensione era già inserita
- 1** : modalità accessori: Il bloccasterzo è sbloccato e alcune funzioni elettriche sono disponibili, quadro spento

- 2** : accensione in modalità di alimentazione: L'accensione è inserita. Le spie si accendono e quasi tutte le funzioni elettriche funzionano. Il motore diesel è in preriscaldamento.
- 3** : avvio motore: Rilasciare la chiave dopo l'inizio della procedura di avvio

Bloccasterzo

Rimuovere la chiave dal commutatore di accensione e ruotare il volante finché si blocca.

Potenza trattenuta disattivata

I seguenti sistemi elettronici possono funzionare fino a quando venga aperta la portiera del conducente o al massimo per dieci minuti dopo che il quadro è stato spento:

- alzacristalli elettrici
- prese di corrente
- tettuccio apribile elettrico

Avviamento del motore

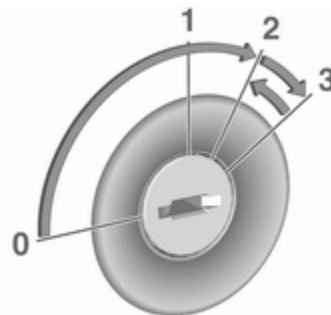

Ruotare la chiave in posizione **1** per sbloccare il bloccasterzo.

Cambio manuale: azionare il pedale della frizione e del freno.

Cambio manuale automatizzato: azionare il pedale del freno.

Cambio automatico: azionare il pedale freno e portare la leva del cambio in posizione **P** o **N**.

Non azionare il pedale dell'acceleratore.

Motore diesel: portare la chiave in posizione **2** per il preriscaldamento finché la spia  si spegne.

Girare brevemente la chiave in posizione **3** e rilasciarla: una procedura automatica attiva il motorino d'avviamento con un breve ritardo finché il motore è in funzione. Vedere 'Controllo automatico del motorino d'avviamento'.

Prima di riavviare o per spegnere il motore, riportare la chiave in posizione **0**.

Durante un Autostop, è possibile riavviare il motore premendo il pedale della frizione.

Avviare il veicolo a basse temperature

Motori diesel

L'avvio del motore senza riscaldatori aggiuntivi è possibile fino a -25 °C.

Motori a benzina

L'avvio del motore senza riscaldatori aggiuntivi è possibile fino a -30 °C.

E' necessario utilizzare un olio motore con appropriata viscosità, carburante appropriato, servizi di assistenza effettuati e una batteria veicolo sufficientemente carica.

A temperature inferiori a -30 °C il cambio automatico richiede una fase di riscaldamento di circa cinque minuti. La leva del cambio deve essere in posizione **P**.

Controllo automatico del motorino d'avviamento

Questa funzione controlla la procedura di avviamento del motore. Non è necessario lasciare la chiave in posizione **3**. Una volta applicato, il sistema procede automaticamente con la procedura di avviamento fino all'accensione del motore. A causa della procedura di controllo, il motore si avvia con un breve ritardo.

Le ragioni di un mancato avviamento del motore possono essere le seguenti:

- pedale della frizione non azionato (cambio manuale)
- pedale del freno non azionato o leva del cambio non in posizione **P** o **N** (cambio automatico)
- tempo scaduto

Riscaldamento del motore turbo

All'avviamento la coppia disponibile del motore potrebbe essere limitata per un breve periodo, specialmente quando la temperatura del motore è bassa. La limitazione serve a consentire al sistema di lubrificazione di proteggere completamente il motore.

Interruzione di carburante al motore durante la decelerazione

L'alimentazione del carburante viene interrotta automaticamente durante le decelerazioni, ovvero quando il veicolo procede con una marcia innestata ma non viene premuto l'acceleratore.

In base alle condizioni di guida, l'interruzione di carburante al motore durante la decelerazione potrebbe essere disattivata.

Sistema stop-start

Il sistema Start-stop contribuisce a far risparmiare carburante e a ridurre le emissioni. Quando le condizioni lo

consentono, disinserisce il motore appena il veicolo procede a bassa velocità o si arresta, ad esempio a un semaforo o in un ingorgo.

Su veicoli dotati di cambio manuale, il motore si avvia automaticamente non appena viene premuta la frizione.

Su veicoli dotati di cambio manuale automatizzato, il motore si avvia automaticamente non appena il pedale del freno viene rilasciato.

Un sensore della batteria del veicolo assicura che un Autostop venga eseguito solo se la batteria è sufficientemente carica per un riavvio.

Attivazione

Il sistema Start-stop è disponibile non appena il motore viene avviato, il veicolo parte e le condizioni riportate nel seguito di questa sezione sono soddisfatte.

Disattivazione



Disattivare il sistema Start-stop manualmente premendo **eco**. La disattivazione è indicata dallo spegnimento del LED presente nel pulsante.

Autostop

Veicoli con cambio manuale

Se il veicolo procede a bassa velocità o è fermo, attivare un Autostop come segue:

- Premere il pedale della frizione.
- Posizionare la leva in folle.
- Rilasciare il pedale della frizione.

Il motore verrà spento mentre l'accensione rimane attivata.

Veicoli con cambio manuale automatizzato

Se il veicolo è in sosta con pedale del freno premuto, l'Autostop si attiva automaticamente.

Il motore verrà spento mentre l'accensione rimane attivata.

Il sistema stop-start si disattiverà su pendii del 15 % o superiori.

Indicazione



Un Autostop viene indicato dalla spia ^(A).

Durante un Autostop, il riscaldamento e le prestazioni dei freni vengono mantenuti.

Condizioni dell'Autostop

Il sistema Start-stop verifica che ciascuna delle condizioni seguenti sia soddisfatta:

- Il sistema Start-stop non è disattivato manualmente.
- Il cofano è completamente chiuso.
- La portiera del conducente è chiusa oppure la cintura di sicurezza del conducente è allacciata.
- La batteria del veicolo è sufficientemente carica e in buone condizioni.
- Il motore è caldo.
- La temperatura del liquido di raffreddamento del motore non è troppo alta.
- La temperatura dei gas di scarico del motore non è troppo elevata, ad esempio dopo aver guidato con un carico motore elevato.
- La temperatura ambiente supera i -5 °C.
- Il sistema di climatizzazione consente un Autostop.

- La depressione del freno è sufficiente.
- La funzione di autopulizia del filtro antiparticolato non è attiva.
- Il veicolo è stato guidato almeno a passo d'uomo dall'ultimo Autostop.

In caso contrario, l'Autostop viene bloccato.

Certe impostazioni del climatizzatore possono bloccare un Autostop. Consultare il capitolo 'Climatizzatore' per ulteriori informazioni ⇨ 135.

Immediatamente dopo aver guidato su autostrada un Autostop può essere bloccato.

Rodaggio di un veicolo nuovo ⇨ 143.

Dispositivo salvacarica della batteria del veicolo

Per assicurare un riavviamento affidabile del motore, il sistema Start-stop integra diverse funzioni salvacarica della batteria del veicolo.

Misure per il risparmio energetico

Durante un Autostop, diverse funzioni elettriche, come il lunotto termico, sono disabilitate o commutate in modalità risparmio energetico. La velocità della ventola del climatizzatore viene ridotta per risparmiare energia.

Riavvio del motore da parte del conducente

Veicoli con cambio manuale

Premere il pedale della frizione per riavviare il motore.

Quando viene riavviato il motore, la spia (A) nel Driver Information Center si spegne.

Se la leva del cambio esce dalla posizione di folle prima di premere il pedale della frizione, la spia  si accende o viene visualizzata sotto forma di simbolo nel Driver Information Center.

Spia di controllo  ⇨ 97.

Veicoli con cambio manuale automatizzato

Lasciare il pedale del freno o disinserire **D** per riavviare il motore.

Quando viene riavviato il motore, la spia ^(A) nel Driver Information Center si spegne.

Riavvio del motore mediante il sistema Start-stop

La leva del cambio deve essere in folle per abilitare un riavvio automatico.

Se una delle seguenti condizioni si verifica durante un Autostop, il motore viene avviato automaticamente mediante il sistema Start-stop:

- Il sistema Start-stop è disattivato manualmente.
- Il cofano è aperto.
- La cintura di sicurezza del conducente non è allacciata e la portiera del conducente è aperta.
- La temperatura del motore è troppo bassa.
- Il livello di carica della batteria del veicolo è sotto un determinato livello.
- La depressione del freno non è sufficiente.

- Il veicolo è guidato almeno a passo d'uomo.
- Il climatizzatore richiede un avvio del motore.
- Il climatizzatore viene acceso manualmente.

Se il cofano non è completamente chiuso, viene visualizzato un messaggio di avvertimento nel Driver Information Center.

Se alla presa di corrente è collegato un accessorio elettrico, ad esempio un lettore CD portatile, durante il riavvio potrebbe essere percepibile un breve calo di tensione.

Parcheggio

Avvertenza

- Non parcheggiare il veicolo su una superficie facilmente infiammabile. L'elevata temperatura dell'impianto di scarico potrebbe incendiare la superficie.

- Azionare sempre il freno di stazionamento. Attivare il freno di stazionamento senza premere il pulsante di rilascio. Se il veicolo viene parcheggiato in salita o in discesa, tirare il freno di stazionamento quanto più possibile. Premere contemporaneamente il pedale del freno per ridurre lo sforzo necessario per tirare il freno di stazionamento.

- Spegnerne il motore.
- Se il veicolo è parcheggiato su una superficie piana o in salita, rimuovere la chiave di accensione solo dopo aver innestato la prima marcia o portato la leva del cambio in posizione **P**. Inoltre, in salita, girare le ruote anteriori nella direzione opposta rispetto al cordolo del marciapiede.

Se il veicolo è parcheggiato in discesa, rimuovere la chiave di accensione solo dopo aver innestato la retromarcia o portato la leva del cambio in

posizione **P**. Inoltre, girare le ruote anteriori verso il cordolo del marciapiede.

- Chiudere i finestrini e il tettuccio apribile.
- Rimuovere la chiave di accensione dall'interruttore. Ruotare il volante fino ad avvertire lo scatto di inserimento del bloccasterzo.

Nei veicoli con cambio automatico, la chiave può essere estratta solo se la leva del cambio è in posizione **P**.

Per veicoli con cambio manuale automatizzato, la chiave può essere rimossa solo dall'interruttore di accensione con freno di stazionamento inserito.

- Bloccare le portiere del veicolo.
- Attivare l'impianto di allarme antifurto.
- Le ventole di raffreddamento del motore potrebbero continuare a funzionare anche a motore spento ⇨ 205.

Attenzione

Al fine di proteggere il turbocompressore, dopo aver viaggiato a un regime di giri del motore elevato o con elevati carichi sul motore, far girare brevemente il motore a carico ridotto o in folle per circa 30 secondi prima di spegnerlo.

Avviso

In caso di incidente con attivazione degli airbag, il motore si spegne automaticamente se il veicolo si arresta entro un certo periodo di tempo.

Gas di scarico

Pericolo

I gas di scarico del motore contengono monossido di carbonio, che è tossico, ma incolore e inodore e può essere letale se inalato.

Se i fumi di scarico penetrano nell'abitacolo, aprire i finestrini. Rivolgersi ad un'officina per eliminare la causa del guasto.

Evitare di viaggiare con il vano di carico aperto, in quanto i gas di scarico potrebbero entrare nell'abitacolo.

Filtro antiparticolato

Il filtro antiparticolato previsto per le motorizzazioni diesel separa le pericolose particelle di fuliggine dal gas di scarico. Il sistema è corredato di una funzione autopulente che si attiva automaticamente durante la marcia senza ulteriori notifiche. Il filtro viene pulito periodicamente bruciando ad alta temperatura le particelle di fuliggine. Questo processo avviene

automaticamente in determinate condizioni preimpostate e può richiedere fino a 25 minuti. Di solito impiega fra sette e 12 minuti. La funzione di Autostop non è disponibile e il consumo di carburante può essere più elevato durante questo periodo. L'emissione di odori e fumo nel corso di tale procedimento è un fenomeno normale.



In determinate situazioni, come ad esempio percorrendo distanze brevi, il sistema non è in grado di completare la funzione autopulente.

Se è richiesta la pulizia del filtro e le precedenti condizioni di guida non consentivano la pulizia automatica, la situazione viene segnalata dalla spia . Simultaneamente il Driver Information Center visualizza un messaggio o un codice di avvertimento.

 si accende quando il filtro antiparticolato è pieno. Avviare il processo di pulizia prima possibile.

 lampeggia quando il filtro antiparticolato ha raggiunto il massimo livello di riempimento. Avviare immediatamente il processo di pulizia per evitare danni al motore.

Processo di pulizia

Per attivare il processo di pulizia, continuare a guidare e tenere il regime di giri del motore sopra i 2000 giri/min. Se necessario, passare a una marcia inferiore. Ha quindi inizio la pulizia del filtro antiparticolato.

Se si accende anche , non è possibile effettuare la pulizia e in questo caso ci si deve rivolgere a un'officina.

Attenzione

Se il processo di pulizia viene interrotto più di una volta, si rischia di provocare gravi danni al motore.



La pulizia avviene più rapidamente con regimi e carichi del motore elevati.

La spia  si spegne al completamento della funzione autopulente.

Convertitore catalitico

Il convertitore catalitico riduce la quantità di sostanze nocive presenti nei gas di scarico.

Attenzione

I carburanti diversi da quelli elencati alle pagine  190,  262 potrebbero danneggiare il convertitore catalitico o i componenti elettronici.

La benzina non combusta surriscalerà e danneggerà il convertitore catalitico. Evitare pertanto di utilizzare eccessivamente il motorino di avviamento, di rimanere con il serbatoio vuoto e di avviare il motore a spinta o a traino.

Se il motore perde colpi, funziona in modo irregolare, nel caso di prestazioni ridotte, o se si notano altre

anomalie, rivolgersi ad un'officina il prima possibile per eliminare la causa del guasto. In caso di emergenza è possibile proseguire il viaggio, ma solo per breve tempo e con velocità e regime del motore ridotti.

Cambio automatico

Il cambio automatico permette di impostare il cambio marce in automatico (modalità automatica) o in manuale (modalità manuale).

Il cambio manuale è possibile in modalità manuale premendo **+** o **-** sulla leva selettoria ⇨ 153.

Display del cambio

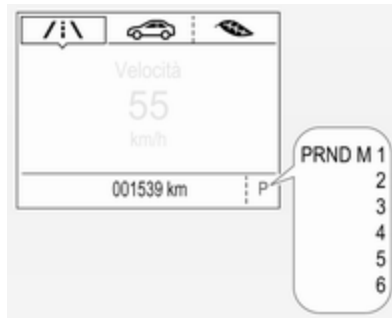

Il Driver Information Center visualizza la modalità o la marcia selezionata.

In modalità automatica, il programma di marcia è indicato da **D**.

In modalità manuale, vengono indicati **M** e il numero della marcia selezionata.

R indica la retromarcia.

N indica la posizione di folle.

P indica la posizione di parcheggio.

Leva del cambio



P : posizione di parcheggio, le ruote sono bloccate, innestare solo a veicolo fermo e con il freno di stazionamento azionato

R : retromarcia, innestare solo a veicolo fermo

N : folle

- D** : modalità cambio automatico
- M** : modalità cambio manuale
- +** : premere per passare alla marcia superiore in modalità manuale
- : premere per passare alla marcia inferiore in modalità manuale

La leva del cambio è bloccata in posizione **P** e può essere spostata solo quando l'accensione è inserita e il pedale del freno è premuto.



Se il pedale del freno non è premuto, la spia  si accende.

Se la leva del cambio non è in posizione **P** con l'accensione disinserita, la spia  lampeggia.

Per portare il cambio in posizione **P**, **R** o **M** premere il pulsante di rilascio.

Il motore può essere avviato solo con la leva in posizione **P** o **N**. Quando la posizione **N** è selezionata, premere il pedale del freno o azionare il freno di stazionamento prima di iniziare la marcia.

Non accelerare mentre si innesta una marcia. Non premere mai contemporaneamente il pedale dell'acceleratore e quello del freno.

Quando è innestata una marcia, rilasciando il freno il veicolo inizia ad avanzare lentamente.

Freno motore

Per utilizzare l'effetto frenante del motore quando si viaggia in discesa, selezionare per tempo una marcia più bassa, vedere "modalità manuale".

Disimpegno della vettura

Il disimpegno del veicolo è consentito solo se il veicolo è bloccato nella sabbia, nel fango o nella neve. Portare ripetutamente la leva del cambio da **D** a **R** e viceversa. Non mandare su di giri il motore ed evitare accelerazioni repentine.

Parcheggio

Azionare il freno di stazionamento e portare la leva del cambio in posizione **P**.

La chiave di accensione può essere rimossa solo quando la leva del cambio è in posizione **P**.

Modalità manuale

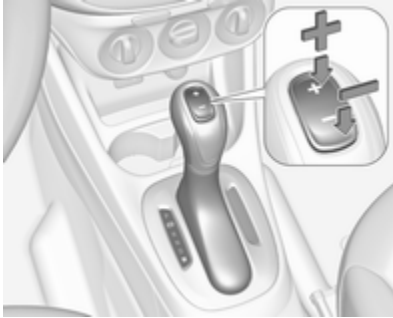

Portare la leva del cambio nella posizione **M**.

Premere **+** sulla leva del cambio per passare a marcia superiore.

Premere **-** sulla leva del cambio per passare a marcia inferiore.

Se si seleziona una marcia superiore quando la velocità del veicolo è troppo bassa o una marcia inferiore quando la velocità del veicolo è troppo alta, il cambio marcia non viene eseguito. Questo può causare l'emissione di un messaggio nel Driver Information Centre.

In modalità cambio manuale, il passaggio automatico a una marcia superiore non avviene quando il regime del motore è elevato.

Indicazione marcia

Il simbolo ▲ con un numero a fianco appare quando è consigliato il cambio della marcia per risparmiare carburante.

L'indicazione del cambio appare solo in modalità manuale.

Programmi di marcia elettronici

- In seguito ad un avviamento a freddo, il programma della temperatura di esercizio aumenta il regime del motore per portare rapidamente in temperatura il convertitore catalitico.
- La funzione automatica di folle mette automaticamente in folle il cambio quando il veicolo viene fermato con una marcia avanti innestata e si preme il pedale del freno.

- Programmi speciali adattano automaticamente i punti di passaggio delle marce quando si procede in salita o in discesa.
- In caso di partenze su superfici innevate o ghiacciate o comunque sdruciolevoli, il controllo elettronico della trasmissione seleziona automaticamente la marcia più alta.

Kickdown

Premere sul pedale dell'acceleratore oltre il dente d'arresto della funzione kickdown comporterà la massima accelerazione indipendentemente dalla modalità di guida selezionata. Il cambio passa a una marcia più bassa a seconda della velocità del motore.

Guasto

In caso di guasto la spia  si accende. Inoltre apparirà un messaggio nel Driver Information Center. Messaggi del veicolo ⇨ 108.

Il cambio di marcia non avviene più automaticamente. Si può proseguire il viaggio usando il cambio manuale.

È disponibile solo la marcia più alta. A seconda del guasto, la seconda potrebbe essere disponibile anche in modalità manuale. Cambiare impostazione del cambio solo quando il veicolo è fermo.

Rivolgersi ad un'officina per eliminare la causa del guasto.

Interruzione alimentazione elettrica

In caso di interruzione dell'alimentazione elettrica, è impossibile spostare la leva del cambio dalla posizione **P**. Non si riesce a estrarre la chiave di accensione dall'interruttore di accensione.

Se la batteria del veicolo è scarica, avviare il veicolo utilizzando i cavi di avviamento ↗ 245.

Se la batteria del veicolo non è la causa del problema, sbloccare la leva del cambio.

1. Azionare il freno di stazionamento.



2. Staccare il rivestimento della leva del cambio dalla consolle centrale; inserire un dito nell'interstizio in pelle di fronte alla leva del cambio e spingere il rivestimento verso l'alto sul bordo anteriore da sotto, come illustrato. Ruotare il bordo a sinistra.

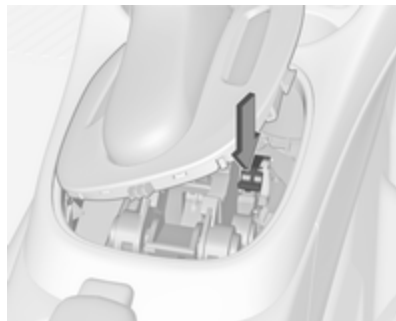

3. Spingere in basso la leva di sblocco e disinserire **P** o **N**. Se queste posizioni vengono inserite di nuovo, la leva del cambio si bloccherà di nuovo in posizione. Rivolgersi ad un'officina per eliminare la causa dell'interruzione dell'alimentazione elettrica.
4. Montare la finitura della leva del cambio sulla consolle centrale e fissarla.

Cambio manuale



Per inserire la retromarcia, premere il pedale della frizione e poi il pulsante sulla leva del cambio e inserire la marcia.

Se la marcia non si inserisce, portare la leva selettoria in posizione di folle, rilasciare il pedale della frizione e premerlo nuovamente; ripetere quindi la selezione della marcia.

Evitare di fare slittare la frizione inutilmente.

Durante il cambio marcia, premere a fondo il pedale della frizione. Non tenere il piede appoggiato sul pedale.

Attenzione

Non è consigliabile guidare con la mano appoggiata alla leva del cambio.

Indicazione marcia ⇨ 98.

Sistema Stop-start ⇨ 145.

Cambio manuale automatizzato

Il cambio manuale automatizzato consente il cambio marcia manuale (modalità manuale) o il cambio marcia automatico (modalità automatica), entrambi con controllo frizione automatico.

Il cambio manuale è possibile dando dei colpetti sulla leva del cambio in modalità manuale.

Avviso

Quando si sblocca o si apre la serratura di una portiera del veicolo, si potrebbe udire un segnale acustico emesso dall'impianto idraulico.

Display del cambio

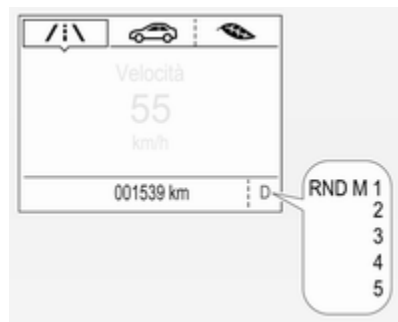

In modalità automatica, il programma di guida è indicato da **D** nel Driver Information Centre.

In modalità manuale, vengono indicati **M** e il numero della marcia selezionata.

R indica la retromarcia.

N indica la folle.

Avviamento del motore

Per avviare il motore, premere il pedale del freno, se il cambio non è in posizione **N**.

Il cambio passa automaticamente alla marcia **N** all'avvio. Ci potrebbe essere un leggero ritardo.

Se tutte le luci dei freni sono guaste, l'avviamento non è possibile.

Sistema stop-start

Autostop

Se il veicolo è in sosta con pedale del freno azionato, l'Autostop si attiva automaticamente.

Il motore verrà spento mentre l'accensione rimane attivata.



Un Autostop viene indicato dalla spia **(A)**.

Autostart

Lasciare il pedale del freno o disinnescire **D** per riavviare il motore.

Quando viene riavviato il motore, la spia **(A)** nel Driver Information Center si spegne.

Il sistema stop-start si disattiverà su pendii del 15 % o superiori.

Sistema stop-start ⇨ 145.

Leva del cambio

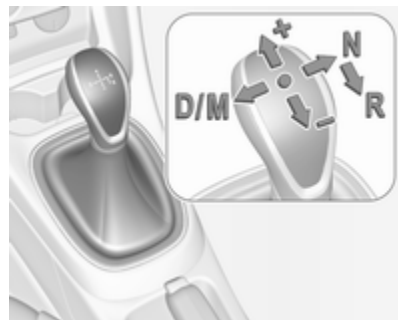

Spostare sempre del tutto la leva del cambio nella direzione desiderata. Quando la si rilascia, torna automaticamente alla posizione centrale.

Avviso

Non tenere la leva del cambio in posizione intermedia. Non inserendo del tutto una marcia si potrebbe ottenere un malfunzionamento e la visualizzazione del codice di errore 81 nel Driver Information Center.

Riportare la leva del cambio in posizione centrale. Dopo un attimo verrà visualizzato N nel Driver Information Center e il sistema funzionerà di nuovo normalmente.

Messaggi del veicolo ⇨ 108.

- N** : folle
- D/M** : passaggio tra modalità di cambio automatica (**D**) e manuale (**M**). Il display del cambio mostra **D** o **M** con la marcia selezionata
- +** : passare a marcia superiore in modalità manuale
- : scalare marcia in modalità manuale
- R** : retromarcia. Innestare solo a veicolo fermo

Spostando la leva del cambio da **R** a sinistra, **D** si inserisce direttamente.

Spostando la leva del cambio da **D** a **+** o **-**, si seleziona la modalità manuale **M** e si cambia marcia.

Partenza

Premere il pedale del freno ed inserire **D/M** o **R**. Selezionando **D**, il cambio è in modalità automatica con prima marcia inserita. Se è selezionata **R**, è innestata la retromarcia.

Quando si rilascia il pedale del freno, il veicolo inizia ad avanzare.

Per avviare-spegnere senza premere il pedale del freno, accelerare immediatamente dopo aver inserito un marcia finché **D** o **R** lampeggia.

Se non si preme il pedale del freno né quello dell'acceleratore, non viene innestata alcuna marcia e **D** o **R** lampeggiano brevemente nel display.

Arresto del veicolo

In **D**, è innestata la prima e la frizione viene rilasciata all'arresto del veicolo. In **R**, rimane innestata la retromarcia.

Freno motore**Modalità automatica**

Quando si guida in discesa, il cambio manuale automatizzato non passa a marce superiori finché il motore non raggiunge un regime abbastanza alto. Passa per tempo a marce inferiori quando si frena.

Modalità manuale

Per utilizzare l'effetto frenante del motore quando si viaggia in discesa, selezionare per tempo una marcia più bassa. Il passaggio alla modalità manuale è possibile solo a motore in funzione o durante un Autostop.

Disimpegno della vettura

Il disimpegno del veicolo è consentito solo se il veicolo è bloccato nella sabbia, nel fango o nella neve. Portare ripetutamente la leva del cambio da **R** a **D** e viceversa. Non mandare su di giri il motore ed evitare accelerazioni repentine.

Parcheggio

La marcia inserita più di recente (vedere display del cambio) resta inserita quando si spegne il quadro. Con **N**, non è innestata alcuna marcia.

Pertanto azionare sempre il freno di stazionamento quando si spegne il quadro. Se non si aziona il freno di stazionamento, **P** lampeggia nel display del cambio e la chiave non può essere rimossa dall'interruttore di accensione. **P** smette di lampeggiare nel display del cambio non appena il freno di stazionamento viene leggermente inserito.

Quando l'accensione viene disinnestata, i movimenti della leva del cambio non hanno più alcun effetto.

Sistema di monitoraggio della pressione dei pneumatici

Per avviare il processo di abbinamento dei sensori del sistema di monitoraggio della pressione dei pneumatici, la leva del cambio deve essere spostata e mantenuta in posizione **N** per cinque secondi. **P** si illu-

mina nel display del cambio per indicare che il processo di abbinamento dei sensori può essere avviato.

Sistema di monitoraggio della pressione dei pneumatici ⇨ 229.

Modalità manuale

Se si seleziona una marcia superiore quando il regime del motore è troppo basso o una marcia inferiore quando il regime è troppo alto, il cambio marcia non viene eseguito. Questo impedisce al motore di funzionare a un regime troppo alto o troppo basso. Viene visualizzato un messaggio di avvertimento nel Driver Information Centre. Messaggi del veicolo ⇨ 108.

Se il regime del motore è troppo basso, il cambio passa automaticamente a una marcia inferiore.

Se il regime del motore è troppo alto, il cambio passa automaticamente a una marcia più alta attraverso la funzione Kickdown.

Selezionando **+** o **-** in modalità automatica, il cambio passa alla modalità automatica e seleziona le marce di conseguenza.

Indicazione marcia

Il simbolo ▲ con un numero a fianco appare quando è consigliato il cambio della marcia per risparmiare carburante.

L'indicazione del cambio appare solo in modalità manuale.

Programmi di guida elettronica

- In seguito ad un avviamento a freddo, il programma della temperatura di esercizio aumenta il regime del motore per portare rapidamente in temperatura il convertitore catalitico.
- Il programma adattativo adegua le strategie di cambio marcia alle condizioni di guida, ovvero ai carichi e alle pendenze correnti.

Kickdown

Se il pedale dell'acceleratore è completamente premuto in modalità automatica, la trasmissione passa a una marcia inferiore a seconda della velocità del motore.

Guasto

Per prevenire danni al cambio manuale automatizzato, la frizione si applica automaticamente quando è a temperature elevate.

In caso di guasto la spia  si accende. Inoltre, un messaggio di avvertimento viene visualizzato nel Driver Information Centre. Messaggi del veicolo ⇨ 108.

La guida continuata è limitata o non possibile, a seconda del guasto.

Rivolgersi ad un'officina per eliminare la causa del guasto.

Freni

L'impianto frenante comprende due circuiti frenanti separati.

Se un circuito frenante dovesse guastarsi, è ancora possibile frenare il veicolo con il secondo circuito.

Tuttavia, l'effetto frenante si ottiene solo premendo a fondo il pedale del freno. Questo richiede una forza notevolmente maggiore. Lo spazio di frenata necessario sarà maggiore. Rivolgersi ad un'officina prima di proseguire il viaggio.

Quando il motore non è in funzione, il supporto del servofreno viene meno dopo aver premuto una o due volte il pedale del freno. L'effetto frenante non viene ridotto, ma sarà necessario esercitare una pressione maggiore sul pedale. Questo fatto va ricordato soprattutto quando il veicolo viene trainato.

Spia di controllo  ⇨ 97.

Sistema di antibloccaggio

Il sistema di antibloccaggio (ABS) impedisce alle ruote di bloccarsi.

L'ABS inizia a regolare la pressione della frenata non appena una ruota mostra una tendenza a bloccarsi. Il veicolo rimane governabile, anche durante una frenata brusca.

L'intervento dell'ABS si avverte come un impulso nel pedale del freno e un rumore provocato dal processo di regolazione.

Per frenare in modo ottimale, tenere il pedale del freno premuto a fondo per l'intero processo di frenata, anche se il pedale pulsa. Non ridurre la pressione sul pedale.

Dopo l'avviamento, il sistema esegue un autotest che può essere percepito.

Spia di controllo  ⇨ 97.

Luce adattativa dei freni

Quando si frena a fondo, tutte e tre le luci dei freni lampeggiano per l'intera durata del controllo ABS.

Guasto

⚠ Avvertenza

In caso di guasto dell'ABS, le ruote potrebbero bloccarsi in caso di frenate particolarmente forti. I vantaggi offerti dall'ABS non sono più disponibili. In caso di frenate brusche, il veicolo non è più governabile e potrebbe sbandare.

Rivolgersi ad un'officina per eliminare la causa del guasto.

Freno di stazionamento

Freno di stazionamento manuale

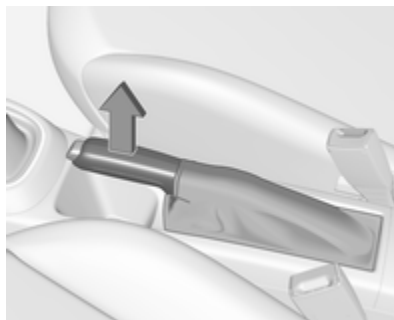
**⚠ Avvertenza**

Azionare sempre energicamente il freno di stazionamento senza premere il pulsante di sblocco, e tirarlo con la maggior forza possibile nei tratti in salita o in discesa.

Per rilasciare il freno di stazionamento, sollevare leggermente la leva, premere il pulsante di sblocco ed abbassare completamente la leva.

Per ridurre le forze agenti sul freno di stazionamento, premere contemporaneamente il pedale del freno.

Spia di controllo (C) ⇨ 97.

Assistenza alla frenata

Premendo rapidamente ed energicamente il pedale del freno, viene applicata automaticamente la massima forza frenante (frenata a fondo).

Continuare a premere il pedale del freno con una pressione costante finché è necessario frenare a fondo. La forza frenante massima viene ridotta automaticamente quando si rilascia il pedale del freno.

Assistenza per le partenze in salita

Il sistema aiuta ad impedire un movimento indesiderato quando si proceda nella guida su pendii.

Quando si rilascia il pedale del freno dopo essersi fermati su un pendio, i freni restano attivati per altri

due secondi. I freni si rilasciano automaticamente non appena il veicolo comincia ad accelerare o il tempo di pausa di due secondi è trascorso.

L'assistenza per le partenze in salita non è attiva durante un Autostop.

Sistemi di controllo della guida

Sistema di controllo della trazione

Il sistema di controllo della trazione (TC) è un componente del controllo elettronico della stabilità (ESC).

Il sistema di controllo della trazione (TC) migliora la stabilità di marcia, se necessario, indipendentemente dal tipo di fondo stradale o dalla tenuta dei pneumatici, impedendo alle ruote motrici di slittare.

Non appena le ruote motrici iniziano a slittare, la potenza del motore viene ridotta e la ruota che slitta maggiormente viene frenata singolarmente. Questo migliora notevolmente la stabilità di guida del veicolo su fondi stradali scivolosi.



Il TC è operativo dopo ogni avvio del motore appena la spia  si spegne.

Quando il TC è in funzione,  lampeggia.

Avvertenza

Quando si guida, non lasciarsi tentare dalla funzionalità di questa speciale dotazione di sicurezza.

Adeguare la velocità alle condizioni della strada.

Disattivazione



Il sistema di controllo della trazione può essere disattivato quando è richiesto lo slittamento delle ruote motrici: premere brevemente .

Nel Driver Information Centre appare un messaggio di stato quando il TC è disattivato.



La spia  si accende.

Quando viene disattivato TC, ESC resta attivo, ma con una soglia di controllo superiore.

Il sistema TC si riattiva premendo nuovamente . Nel Driver Information Center appare un messaggio di stato a comparsa quando il TC viene riattivato.

Il sistema di controllo della trazione si riattiva anche al reinserimento dell'accensione.

Guasto

In caso di guasto del sistema la spia  si accende fissa e un messaggio o un codice di avvertimento viene visualizzato nel Driver Information Center. Il sistema non è funzionante.

Rivolgersi ad un'officina per eliminare la causa del guasto.

Controllo elettronico della stabilità

Il controllo elettronico della stabilità (ESC) migliora la stabilità di guida quando necessario, indipendentemente dal fondo stradale o dalla tenuta dei pneumatici.

Non appena il veicolo inizia a sbandare (sottosterzo/sovrasterzo), la potenza del motore viene ridotta e le ruote vengono frenate singolarmente.

ESC funziona in combinazione con il Sistema di controllo della trazione (TC). Impedisce alle ruote motrici di girare a vuoto.



L'ESC è operativo dopo ogni avvio del motore appena la spia  si spegne.

Quando l'ESC è in funzione,  lampeggia.

Avvertenza

Quando si guida, non lasciarsi tentare dalla funzionalità di questa speciale dotazione di sicurezza.



Adeguare la velocità alle condizioni della strada.

Spia  ⇨ 98.



Disattivazione





ESC e TC possono essere disattivati:

- tenere premuto  per minimo cinque secondi: ESC e TC si disattivano entrambi.  e  si illuminano e nel Driver Information Center appare un messaggio di stato.



- Per disattivare solo il sistema di controllo della trazione, premere brevemente : TC si spegne, ma ESC rimane attivo con una soglia di controllo superiore;  si illumina. Nel Driver Information Center appare un messaggio di stato quando il TC è disattivato.

Il sistema ESC si riattiva premendo nuovamente il pulsante . Se il sistema TC è stato disabilitato in precedenza, sia TC che ESC si riattivano.  e  si spengono quando TC ed ESC vengono riattivati.

Il sistema ESC si riattiva anche al reinserimento dell'accensione.

Guasto

In caso di guasto del sistema la spia  si accende fissa e un messaggio o un codice di avvertimento viene visualizzato nel Driver Information Center. Il sistema non è funzionante.

Rivolgersi ad un'officina per eliminare la causa del guasto.

Modalità Città

La modalità Città è una funzione che aumenta l'assistenza del servosterzo a basse velocità, come ad es. nel traffico urbano o durante le manovre di parcheggio. L'assistenza del servosterzo aumenta per maggiore comodità.

Attivazione



Premere  con il motore in funzione. Il sistema funziona da fermo fino a una velocità di 35 km/h e anche in

retromarcia. Oltre questa velocità, il sistema passa alla modalità normale. Quando attivata, la modalità Città si attiva automaticamente sotto le 35 km/h.

Un LED acceso nel pulsante della modalità Città indica che il sistema è attivo, e il Driver Information Center visualizza un messaggio.

La modalità Città rimane attiva durante un Autostop, ma funziona solamente a motore acceso.

Sistema Start-stop ⇨ 145.

Disattivazione

Premere ; il LED nel pulsante si spegne e il Driver Information Center visualizza un messaggio.

Ad ogni avviamento del motore, la modalità Città è disattivata.



Guasto





In caso di guasto al sistema, la spia  si accende e il Driver Information Center visualizza un messaggio.

Messaggi del veicolo ⇨ 108.

Taratura del sistema

Se le spie  e  si accendono contemporaneamente, il sistema del servosterzo necessita di una taratura. Ciò può accadere per es. in caso di rotazione del volante ad accensione disinserita. In questo caso, inserire l'accensione ruotare il volante una volta da fine corsa a fine corsa.

Se le spie  e  non si spengono dopo la taratura, rivolgersi a un'officina.

Sistemi di assistenza al conducente

Avvertenza

I sistemi di assistenza al conducente vengono sviluppati come ausilio per il guidatore e non per sostituirne l'attenzione.

Quando è alla guida, il conducente si assume la completa responsabilità di ciò che comporta.

Quando si utilizzano sistemi di assistenza al conducente prestare sempre attenzione alla situazione del traffico in corso.

Controllo automatico della velocità di crociera

Il controllo automatico della velocità di crociera può memorizzare e mantenere velocità di circa 30 km/ora come velocità massima del veicolo. Variazioni rispetto alle velocità memorizzate possono verificarsi sui tratti in salita o in discesa.

Per motivi di sicurezza il controllo automatico della velocità di crociera non può essere attivato finché il pedale del freno non viene azionato una volta. Non può essere attivato in prima.



Non utilizzare il controllo automatico della velocità di crociera qualora non sia opportuno il mantenimento di una velocità costante.

Su veicoli con cambio automatico o cambio manuale automatizzato, il controllo automatico della velocità di crociera può essere attivato in modalità automatica e in modalità manuale.

Spia di controllo 101.

Accensione



Premere ; la spia nel quadro strumenti si accende in bianco.

Attivazione

Accelerare fino alla velocità desiderata e ruotare la rotella in posizione **SET/-**. La velocità attuale viene memorizzata e mantenuta. La spia nel quadro strumenti si accende in verde. Impostare la velocità come indicato sul display. Il pedale dell'acceleratore può essere rilasciato.

La velocità del veicolo può essere aumentata premendo il pedale dell'acceleratore. Rilasciando il pedale dell'acceleratore, il veicolo torna alla velocità memorizzata in precedenza.

Il controllo automatico della velocità di crociera rimane attivo durante il cambio marcia.

Aumento

Con il controllo automatico della velocità di crociera attivo, tenere la rotella girata in posizione **RES/+** o girarla leggermente più volte in posizione **RES/+**: la velocità aumenta costantemente o a piccoli intervalli.

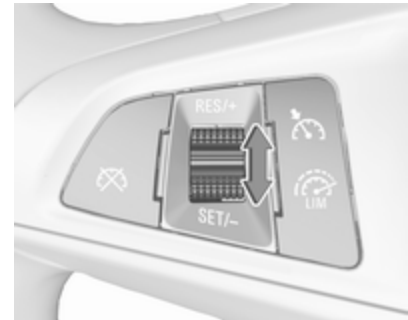

In alternativa, accelerare fino alla velocità desiderata e memorizzarla girando la rotella in posizione **SET/-**.



Riduzione

Con il controllo automatico della velocità di crociera attivo, tenere la rotella girata in posizione **SET/-** o girarla leggermente più volte in posizione **SET/-**: la velocità diminuisce costantemente o a piccoli intervalli.

Disattivazione

Premere ; la spia  nel quadro strumenti si accende in bianco. Il controllo automatico della velocità di crociera è disattivato. L'ultima velocità memorizzata resta in memoria per un ripristino successivo della velocità.

Disattivazione automatica:



- La velocità del veicolo è inferiore a 30 km/ora circa.
- La velocità del veicolo diminuisce più di 25 km/ora al di sotto della velocità impostata.
- Il pedale del freno è premuto.
- Il pedale della frizione è premuto per alcuni secondi.
- La leva selettoria è in **N**.

- La velocità del motore rientra in limiti molto bassi.
- Il sistema di controllo della trazione o il controllo elettronico della stabilità è funzionante.
- Il freno di stazionamento è azionato.
- Premendo contemporaneamente **RES/+** e il pedale del freno si disattiverà il controllo automatico della velocità di crociera cancellando la velocità memorizzata.

Ripristino della velocità memorizzata

Ruotare la rotella sulla posizione **RES/+** ad una velocità superiore a 30 km/h. Si raggiunge la velocità precedentemente impostata.

Disattivazione

Premere ; la spia  nel quadro strumenti si spegne. La velocità memorizzata viene cancellata.

Premendo  per attivare il limitatore di velocità o disinserendo l'accensione, anche il controllo automatico

della velocità di crociera viene disinserito, cancellando la velocità memorizzata.

Limitatore di velocità

Il limitatore di velocità impedisce al conducente di superare una velocità di marcia massima impostata.

La velocità massima può essere impostata a velocità superiori a 25 km/ora fino a 200 km/ora.

Il conducente può accelerare solo fino alla velocità preimpostata. Eventuali scostamenti dal limite di velocità impostato possono verificarsi solo in discesa.

Il limite di velocità preimpostato è visualizzato nel Driver Information Centre quando il sistema è attivo.

Attivazione



Premere . Se il controllo automatico della velocità di crociera è stato attivato prima, questo viene disinserito all'attivazione del limitatore di velocità e la spia si spegne.

Impostazione del limite di velocità

Accelerare fino alla velocità desiderata e ruotare brevemente la rotella in posizione **SET/-**; la velocità attuale viene memorizzata come velocità massima. Il limite di velocità viene visualizzato nel Driver Information Centre.



Modifica del limite di velocità

Con il limitatore di velocità attivo, posizionare la rotella su **RES/+** per aumentare la velocità massima desiderata o **SET/-** per diminuirla.

Superamento del limite di velocità

Quando si supera il limite di velocità senza intervento del conducente, la velocità lampeggerà nel Driver Information Center e si sentirà il suono di un cicalino durante questo periodo.

In caso d'emergenza è possibile superare il limite di velocità premendo con decisione il pedale dell'acceleratore quasi vicino al punto finale. In questo caso non si udirà nessun cicalino.

Rilasciare il pedale dell'acceleratore, la funzione di limitazione della velocità sarà riattivata al raggiungimento di una velocità inferiore a tale limite.

Disattivazione

Premere : il limitatore di velocità viene disattivato e il veicolo non è più soggetto ad alcun limite di velocità.



Il limite di velocità memorizzato è indicato tra parentesi nel Driver Information Centre. Inoltre apparirà un messaggio corrispondente.

Ripristino del limite di velocità

Ruotare la rotella su **RES/+**. Il limite di velocità memorizzato verrà richiamato e indicato senza parentesi nel Driver Information Centre.

Disattivazione

Premere , l'indicazione del limite di velocità nel Driver Information Center scompare. La velocità memorizzata viene cancellata.

Premendo  per attivare il controllo automatico della velocità di crociera, anche il limitatore di velocità viene disattivato e la velocità memorizzata viene cancellata.

Spegnendo il quadro, si disattiverà anche il limitatore di velocità, ma il limite di velocità verrà memorizzato per la successiva attivazione del limitatore.

Allarme collisione anteriore

L'allarme collisione anteriore contribuisce ad evitare o ridurre i danni causati da collisioni frontali.

L'allarme collisione anteriore impiega la videocamera anteriore nel parabrezza per rilevare un veicolo che precede sullo stesso percorso entro una distanza di circa 60 metri.



Un veicolo antistante viene indicato da una spia .

In caso di avvicinamento troppo repentino al veicolo che precede, il sistema emette una segnalazione acustica e visiva dal Driver Information Center.

Inoltre il conducente viene informato da una striscia LED rossa lampeggiante proiettata sul parabrezza nel campo visivo del conducente.

Purché l'allarme di collisione anteriore non venga disattivato premendo .



Attivazione

L'allarme collisione anteriore funziona in automatico al di sopra di 40 km/h, se non viene disattivato premendo , vedi sotto.

Selezione della sensibilità di allarme

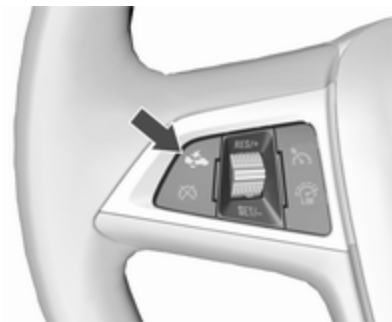
Il valore della sensibilità di allarme può essere impostata su vicino, medio o lontano.



Premere , il Driver Information Center visualizza l'impostazione corrente. Premere ripetutamente  per modificare la sensibilità di allarme. L'impostazione selezionata è visualizzata anche nel Driver Information Center.

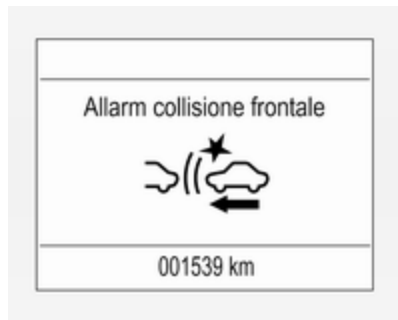

Segnalazione al conducente

La spia per veicolo antistante  si illumina in verde nel quadro strumenti quando il sistema rileva un veicolo sul percorso di guida.

Attenzione

L'illuminazione colorata di questa spia non corrisponde alle leggi sul traffico relative alla distanza di sicurezza. Il conducente è sempre totalmente responsabile dell'osservanza di una distanza di sicu-

rezza consola, in base alle leggi vigenti sul traffico, alle condizioni atmosferiche e della strada.



Quando il tempo restante allo scontro potenziale con un veicolo che precede diventa troppo breve e lo scontro imminente, il simbolo relativo appare a comparsa nel Driver Information Center e il conducente viene informato da una striscia LED rossa lampeggiante proiettata sul parabrezza all'interno del suo campo visivo.

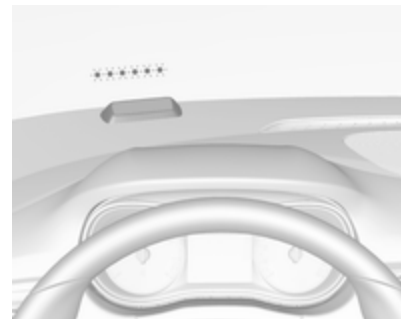

Allo stesso tempo il sistema emette una segnalazione acustica. Premere il pedale del freno e sterzare il veicolo se richiesto dalla situazione.

Disattivazione

Il sistema può essere disattivato. Premere  ripetutamente finché il seguente messaggio viene visualizzato nel Driver Information Center.

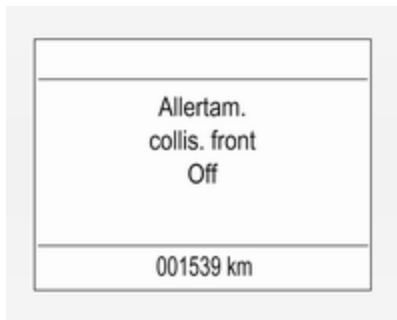

Se l'allarme collisione anteriore è stato rilevato, la sensibilità di allerta viene impostata su "media" quando viene acceso il quadro la volta successiva.

Le impostazioni "vicino", "medio" o "lontano" verranno memorizzate allo spegnimento del quadro.

Informazioni generali

⚠ Avvertenza

L'allarme collisione anteriore è semplicemente un sistema di avvertimento e non attiva i freni.

Se ci si avvicina troppo rapidamente a un veicolo che precede, non potrebbe dare il tempo necessario per evitare una collisione.

Il conducente è totalmente responsabile dell'osservanza della distanza di sicurezza appropriata a seconda delle condizioni atmosferiche, di traffico, visibilità.

Durante la guida è sempre richiesta la totale attenzione del conducente. Il conducente deve essere sempre pronto a intervenire e attivare i freni.

Limitazioni del sistema

Il sistema è progettato per rilevare solamente veicoli, ma potrebbe rilevare anche altri oggetti.

Nei casi seguenti l'allarme collisione anteriore potrebbe non rilevare un veicolo che precede o le prestazioni del sensore potrebbero essere limitate:

- su strade tortuose
- con visibilità limitata, ad es. in caso di nebbia, pioggia o neve
- quando il sensore è bloccato da neve, ghiaccio, neve mista a fango, fango, sporco, danni al parabrezza o oggetti estranei, ad es. autoadesivi

Indicazione distanza anteriore

L'indicazione distanza anteriore visualizza la distanza dal veicolo in movimento che precede. La videocamera anteriore sul parabrezza è usata per rilevare la distanza dal veicolo che precede. Si attiva a velocità superiori ai 40 km/h.

Se il sistema rileva un veicolo che precede, la distanza viene indicata in secondi e visualizzata su una pagina del Driver Information Centre ↻ 102. Premere **MENU** sulla leva degli indicatori di direzione per selezionare  e ruotare la manopola di regolazione per selezionare la pagina di indicazione distanza anteriore.



La distanza minima indicata è di 0,5 secondi.

Se non vi è alcun veicolo che precede o se ce n'è uno fuori dai limiti rilevabili, il sistema visualizza due linee: -- sec.

Sistema di ausilio al parcheggio

Sistema di ausilio al parcheggio posteriore

⚠ Avvertenza

La manovra di parcheggio è di totale responsabilità del conducente.

Controllare sempre l'area circostante durante la retromarcia ed utilizzando il sistema di ausilio al parcheggio posteriore.

Con il sistema di ausilio al parcheggio posteriore è più facile parcheggiare, grazie alla possibilità di calcolare la distanza tra il veicolo e gli ostacoli posteriori. Il sistema informa e avvisa il conducente tramite segnalazioni acustiche e visive.

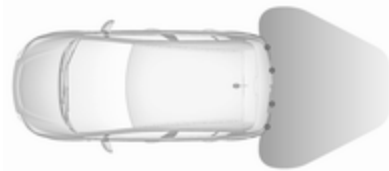

Il sistema è dotato di quattro sensori di parcheggio ad ultrasuoni ubicati nel paraurti posteriore.

Attivazione

Inserendo la retromarcia, il sistema si attiva automaticamente.

Un LED acceso nel pulsante del sistema di ausilio al parcheggio **P**▲ indica che il sistema è operativo.

Indicazione

Il sistema segnala acusticamente al conducente la presenza di ostacoli potenzialmente pericolosi dietro il veicolo, entro un raggio massimo di 1,5 metri. La frequenza dei segnali

acustici aumenta con l'avvicinarsi del veicolo all'ostacolo. Quando la distanza è inferiore a circa 30 cm, il segnale acustico diventa continuo.

Inoltre, il Driver Information Center (DIC) con Visualizzatore Deluxe ⇨ 102 o il Visualizzatore a colori Info ⇨ 106, a seconda della versione, visualizza la distanza dagli ostacoli posteriori modificando le linee di distanza.

L'indicazione della distanza può essere inibita da messaggi del veicolo con una priorità maggiore. Dopo aver approvato il messaggio premendo **SET/CLR** sulla leva degli indicatori di direzione, il sistema visualizza nuovamente la distanza.

Disattivazione



Il sistema si disattiva automaticamente disinserendo la retromarcia. È inoltre possibile disattivare manualmente il sistema premendo il pulsante del sistema di ausilio al parcheggio **P**▲.

In entrambi i casi, il LED nel pulsante si spegne.

Guasto

In caso di guasto o se il sistema non funziona temporaneamente, per es. a causa di un livello elevato di rumorosità esterna o di altre interferenze, il LED nel pulsante lampeggia per

tre secondi e poi si spegne. La spia **P**▲ si accende nel quadro strumenti ⇨ 98 o viene visualizzato il relativo messaggio nel Driver Information Centre.

Sistema di ausilio al parcheggio anteriore-posteriore

▲ Avvertenza

Il conducente ha la totale responsabilità per la manovra di parcheggio.

Controllare sempre l'area circostante durante la retromarcia o la guida in avanti mentre si utilizza il sistema di ausilio al parcheggio.

Il sistema di ausilio al parcheggio anteriore-posteriore misura la distanza tra il veicolo e gli ostacoli davanti e dietro al veicolo. Il sistema informa e avvisa il conducente tramite segnalazioni acustiche e visive.

Impiega due diverse segnalazioni acustiche per le zone di monitoraggio anteriore e posteriore, ciascuna con una diversa frequenza del tono.

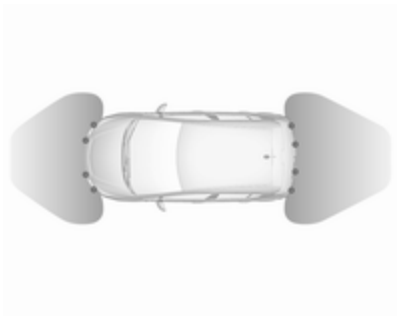

Il sistema è dotato di quattro sensori di parcheggio ad ultrasuoni ubicati nei paraurti posteriore e anteriore.

Attivazione

Quando la retromarcia è inserita, il sistema di ausilio al parcheggio è operativo.

Il sistema è anche attivato automaticamente a velocità fino a 11 km/h.



Un LED acceso nel pulsante del sistema di ausilio al parcheggio **P**▲ indica che il sistema è operativo.

Se **P**▲ non è attivo nel ciclo di accensione, il sistema di ausilio al parcheggio anteriore è disattivato. Se la velocità del veicolo ha superato i 25 km/ora in precedenza, il sistema di ausilio al parcheggio resta disattivato quando la velocità scende sotto gli 11 km/ora.

Indicazione

Il sistema segnala acusticamente al conducente la presenza di ostacoli potenzialmente pericolosi davanti al veicolo, entro un raggio massimo di

80 cm e la presenza di ostacoli potenzialmente pericolosi dietro al veicolo, entro un raggio massimo di 1,5 metri.

A seconda di quale lato del veicolo è più vicino a un ostacolo, si sentiranno le segnalazioni acustiche all'interno del veicolo sul rispettivo lato. La frequenza dei segnali acustici aumenta con l'avvicinarsi del veicolo all'ostacolo. Quando la distanza è inferiore a circa 30 cm, il segnale acustico diventa continuo.

Inoltre, il Driver Information Center (DIC) con Visualizzatore Deluxe ⇨ 102 o il Visualizzatore a colori Info ⇨ 106, a seconda della versione, visualizza la distanza dagli ostacoli posteriori e anteriori modificando le linee di distanza.



L'indicazione della distanza può essere inibita da messaggi del veicolo con una priorità maggiore. Dopo aver respinto il messaggio, l'indicazione della distanza appare di nuovo.



La distanza con ostacoli viene visualizzata nel Visualizzatore a colori Info mediante zone colorate di fronte o dietro al veicolo ⇨ 106.

Disattivazione

Il sistema di ausilio al parcheggio posteriore si disattiva automaticamente disinserendo la retromarcia.

Il sistema di ausilio al parcheggio anteriore è disattivato automaticamente a velocità oltre 11 km/h.



È inoltre possibile disattivare manualmente il sistema premendo il pulsante del sistema di ausilio al parcheggio **P**▲.

Quando il sistema viene disattivato, il LED nel pulsante si spegne e, se disattivato manualmente, il Driver Information Center visualizza **Ausilio al parcheggio Off**.

Dopo una disattivazione manuale, il sistema di ausilio al parcheggio anteriore-posteriore è riattivato se si preme **P**▲ o si inserisce la retromarcia.

Tutto il sistema può essere disattivato manualmente nel menu di personalizzazione del veicolo nel Visualizzatore Info. Resta disattivato durante il ciclo di accensione o fino alla nuova attivazione nel menu di personalizzazione. Personalizzazione del veicolo ⇨ 112.

Quando si utilizza il gancio per rimorchio cambiano le impostazioni di configurazione nel menu di personalizzazione del veicolo nel Visualizzatore Info. Personalizzazione del veicolo ⇨ 112.

Guasto

In caso di guasto o se è temporaneamente fuori uso, ad es. a causa di un livello di rumorosità esterna elevato o altre interferenze, apparirà un messaggio a scomparsa nel Driver Information Centre.

Messaggi del veicolo ⇨ 108.

Dispositivo di assistenza al parcheggio avanzato

⚠ Avvertenza

Il conducente si assume la piena responsabilità di accettare lo spazio di parcheggio suggerito dal sistema e le relative manovre.

Controllare sempre l'area circostante in tutte le direzioni quando si utilizza il dispositivo di assistenza al parcheggio avanzato.

Il dispositivo di assistenza al parcheggio avanzato misura uno spazio di parcheggio adatto mentre lo si affianca e sterza automaticamente il veicolo nello spazio di parcheggio parallelo o perpendicolare.

Le istruzioni vengono visualizzate nel Driver Information Centre ⇨ 102 o, in base alla versione, sul Visualizzatore a colori Info ⇨ 106, con l'ausilio di segnali acustici.

Il conducente deve gestire il pedale dell'acceleratore, del freno e la leva del cambio mentre lo sterzo viene comandato automaticamente dal sistema.

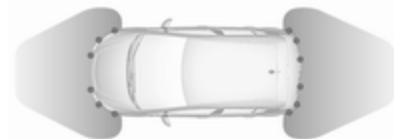



Il dispositivo di assistenza al parcheggio avanzato è sempre abbinato al sistema di ausilio al parcheggio anteriore-posteriore. I due sistemi condividono gli stessi sensori ubicati sul paraurti anteriore e posteriore.

Pulsante del sistema di ausilio al parcheggio e logica di funzionamento

Il dispositivo di assistenza al parcheggio avanzato e il sistema di ausilio al parcheggio impiegano entrambi lo stesso pulsante di attivazione e disattivazione:

Una breve pressione di  attiva o disattiva il sistema di ausilio al parcheggio.

Una lunga pressione di  (un secondo circa) attiva o disattiva il dispositivo di assistenza al parcheggio avanzato, vedere la descrizione dettagliata sottostante.

La logica del pulsante aziona i sistemi premendo  come segue:

- Quando solamente il sistema di ausilio al parcheggio anteriore-posteriore è attivo, una breve pressione del pulsante lo disattiva.
- Quando solamente il sistema di ausilio al parcheggio anteriore-posteriore è attivo, una lunga

pressione attiva il dispositivo di assistenza al parcheggio avanzato.

- Se è attivo solo il dispositivo di assistenza al parcheggio avanzato e il sistema si trova in modalità di ricerca parcheggio, una breve pressione attiva il sistema di ausilio al parcheggio anteriore-posteriore.
- Se è attivo solo il dispositivo di assistenza al parcheggio avanzato e il sistema si trova in modalità di guida al parcheggio, una breve pressione disattiva il dispositivo di assistenza al parcheggio avanzato.
- Se il sistema di assistenza al parcheggio avanzato è attivo, una pressione lunga disattiva tale sistema e il sistema di ausilio al parcheggio anteriore-posteriore.

- Se la marcia avanti o la marcia folle è selezionata, una breve pressione del pulsante attiva o disattiva il sistema di ausilio al parcheggio.
- Se la retromarcia è selezionata, una breve pressione attiva o disattiva il sistema di ausilio al parcheggio anteriore e posteriore.

Attivazione del sistema di ausilio al parcheggio anteriore-posteriore

Quando la retromarcia è inserita, il sistema di ausilio al parcheggio è operativo.

Il sistema è anche attivato automaticamente a velocità fino a 11 km/h.





Un LED acceso posizionato sul pulsante  del sistema di ausilio al parcheggio indica che il sistema è operativo.

Se  non è attivo nel ciclo di accensione, il sistema di ausilio al parcheggio anteriore è disattivato. Se la velocità del veicolo ha superato i 25 km/ora in precedenza, il sistema di ausilio al parcheggio resta disattivato quando la velocità scende sotto gli 11 km/ora.

Indicazione

Il sistema segnala acusticamente al conducente la presenza di ostacoli potenzialmente pericolosi dietro il

veicolo, entro un raggio massimo di 1,5 metri e di fronte entro un raggio massimo di 80 cm. A seconda di quale lato del veicolo è più vicino a un ostacolo, si sentiranno le segnalazioni acustiche all'interno del veicolo sul rispettivo lato. La frequenza dei segnali acustici aumenta con l'avvicinarsi del veicolo all'ostacolo. Quando la distanza è inferiore a circa 30 cm, il segnale acustico diventa continuo.

Inoltre, il Driver Information Center  102 o il Visualizzatore a colori Info  106, a seconda della versione, visualizza la distanza dagli ostacoli posteriori e anteriori modificando le linee di distanza.



La distanza con ostacoli anteriori e posteriori viene visualizzata mediante linee di distanza variabili nel Driver Information Center  102.

L'indicazione della distanza può essere inibita da messaggi del veicolo con una priorità maggiore. Dopo aver approvato il messaggio premendo **SET/CLR** sulla leva degli indicatori di direzione, il sistema visualizza nuovamente la distanza.



La distanza con ostacoli viene visualizzata nel Visualizzatore a colori Info mediante zone colorate di fronte o dietro al veicolo  106.

Disattivazione del sistema di ausilio al parcheggio anteriore-posteriore

Il sistema di ausilio al parcheggio posteriore si disattiva automaticamente disinserendo la retromarcia.

Il sistema di ausilio al parcheggio anteriore è disattivato automaticamente a velocità oltre 11 km/h.

È inoltre possibile disattivare manualmente il sistema premendo brevemente il pulsante del sistema di ausilio al parcheggio .

Quando il sistema viene disattivato manualmente, il LED nel pulsante si spegne e il Driver Information Center visualizza **Ausilio al parcheggio Off**.

Dopo una disattivazione manuale, il sistema di ausilio al parcheggio anteriore-posteriore è riattivato se si preme brevemente  o si inserisce la retromarcia.

Tutto il sistema può essere disattivato manualmente nel menu di personalizzazione del veicolo nel Visualizzatore Info. Resta disattivato durante il ciclo di accensione o fino alla nuova

attivazione nel menu di personalizzazione. Personalizzazione del veicolo  112.

Quando si utilizza il gancio per rimorchio cambiano le impostazioni di configurazione nel menu di personalizzazione del veicolo nel Visualizzatore Info. Personalizzazione del veicolo  112.

Attivazione del sistema di assistenza al parcheggio avanzato

Il dispositivo di assistenza al parcheggio avanzato non può essere attivato in retromarcia.



Durante la ricerca di uno spazio di parcheggio, premere a lungo  per rendere operativo il sistema.

Il sistema riconosce e memorizza 10 metri per spazi di parcheggio paralleli o sei metri per spazi di parcheggio perpendicolari in modalità Sistema di ausilio al parcheggio.

Il sistema può essere attivato esclusivamente fino a una velocità massima di 30 km/h e cerca uno spazio di parcheggio fino a una velocità massima di 30 km/h.

La distanza massima parallela consentita tra il veicolo e una fila di auto parcheggiate è 1,8 metri per parcheggi paralleli e 2,5 metri per parcheggi perpendicolari.

Funzionamento

Modalità di ricerca dello spazio di parcheggio

Indicazione nel Driver Information Center



Selezionare un'area di parcheggio parallela o perpendicolare nel Driver Information Center premendo SET/CLR.

Il sistema è configurato di default per cercare parcheggi sul lato del passeggero anteriore. Per rilevare spazi di parcheggio sul lato del conducente, posizionare l'indicatore di direzione sul lato del conducente.

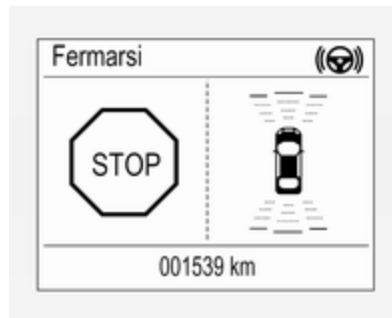

Al rilevamento di uno spazio, il sistema emette una segnalazione visiva nel Driver Information Center e una acustica.

Indicazione nel Visualizzatore Info a Colori



Selezionare un'area di parcheggio parallela o perpendicolare dando un colpetto con il dito sulla rispettiva icona sul display.

Selezionare il lato di parcheggio toccando la rispettiva icona sul display.



Al rilevamento di uno spazio, il sistema emette una segnalazione visiva nel Visualizzatore a colori Info e una acustica.

Se il veicolo non viene arrestato, il sistema inizia a cercare un altro spazio di parcheggio idoneo.

Modalità guida parcheggio

Lo spazio di parcheggio suggerito dal sistema viene accettato se il conducente arresta il veicolo entro 10 metri per spazi di parcheggio paralleli o entro sei metri per spazi di parcheggio perpendicolari dopo la visualizzazione del messaggio

Fermarsi. Il sistema calcola le manovre ottimali per effettuare il parcheggio.

Una breve vibrazione del volante dopo aver inserito la retromarcia indica che lo sterzo è gestito dal sistema. Quindi lo sterzo porta automaticamente il veicolo all'interno dello spazio di parcheggio e il conducente riceve istruzioni dettagliate relativamente a frenata, accelerazione e inserimento delle marce. Il conducente deve tenere le mani lontane dal volante.

Fare sempre molta attenzione alle segnalazioni acustiche emesse dal sistema di ausilio al parcheggio anteriore-posteriore. Una segnalazione acustica continua indica che la distanza da un ostacolo è inferiore a circa 30 cm.

Se, per qualsiasi motivo, il conducente deve riprendere il controllo dello sterzo, tenere il volante solo sul bordo esterno. In tal caso, lo sterzo automatico viene disattivato.

Visualizzazione

Le istruzioni sul display mostrano:

- Suggerimenti generali e messaggi di avvertimento.
- Un'indicazione in caso di velocità superiore a 30 km/h in modalità di ricerca dello spazio di parcheggio o 8 km/h in modalità di guida.
- Richiesta di arrestare il veicolo al rilevamento di uno spazio di parcheggio.
- Direzione di guida durante le manovre di parcheggio.
- La richiesta di cambiare in retromarcia o nella prima marcia.
- La richiesta di accelerare o frenare.
- Per alcune di queste istruzioni il Driver Information Center visualizza una barra di avanzamento.
- La riuscita delle manovre di parcheggio tramite un simbolo a comparsa e una segnalazione acustica.
- L'annullamento delle manovre di parcheggio.

Visualizzazione delle priorità

L'indicazione del dispositivo di assistenza al parcheggio avanzato sul Driver Information Center può essere inibita da messaggi del veicolo con una priorità superiore. Dopo aver approvato il messaggio tramite la pressione di **SET/CLR** sulla leva degli indicatori di direzione, le istruzioni del dispositivo di assistenza al parcheggio avanzato sono nuovamente visualizzate ed è possibile proseguire con le manovre di parcheggio.

Disattivazione del sistema di ausilio al parcheggio avanzato

Il sistema viene disattivato se:

- Il pulsante  viene premuto a lungo
- le manovre di parcheggio sono portate a termine con successo
- il veicolo marcia a una velocità superiore a 30 km/h durante la ricerca di un parcheggio
- il veicolo marcia a una velocità superiore a 8 km/h in modalità guida parcheggio
- il conducente aziona il volante

- se si supera il numero massimo di cambi marcia: otto cicli in caso di parcheggio parallelo e cinque cicli in caso di parcheggio perpendicolare
- disinserendo l'accensione

La disattivazione eseguita dal conducente o dal sistema durante la manovra viene segnalata dall'indicazione **Parcheggio disattivato** sul visualizzatore. Inoltre, verrà emesso anche un segnale acustico.

Guasto

Un messaggio appare quando:

- Nel sistema è presente un guasto.
- Il conducente non porta a termine con successo le manovre di parcheggio.
- Il sistema non è funzionante.
- Uno dei motivi di disattivazione sopra descritti trova applicazione.

Se un oggetto viene rilevato durante le istruzioni di parcheggio, **Fermarsi** viene visualizzato sul display. La rimozione dell'oggetto in questione

consentirà di proseguire le manovre di parcheggio. Se l'oggetto non viene rimosso, il sistema viene disattivato. Una pressione lunga di  attiva il sistema e la ricerca di un nuovo spazio di parcheggio.

Note di base sui sistemi di ausilio al parcheggio

Avvertenza

In determinate circostanze, il sistema potrebbe non rilevare gli ostacoli a causa di superfici riflettenti di oggetti o capi di abbigliamento o di fonti esterne di rumore.

Prestare particolare attenzione agli ostacoli bassi che potrebbero danneggiare la parte inferiore del paraurti.

Attenzione

Il sistema può non funzionare correttamente se i sensori sono coperti, per esempio, da neve o ghiaccio.

Il sistema di ausilio al parcheggio può non funzionare correttamente a causa di carichi pesanti.

Se ci sono veicoli alti nelle vicinanze (ad esempio fuoristrada, furgoni, ecc.) valgono condizioni particolari. Non è possibile garantire il rilevamento di oggetti e l'indicazione corretta della distanza nella parte superiore di questi veicoli.

Il sistema potrebbe non rilevare oggetti con una sezione trasversale di riverbero molto piccola, come oggetti stretti o di materiale morbido.

I sistemi di ausilio al parcheggio non rilevano oggetti al di fuori del raggio di rilevamento.

Avviso

È possibile che il sensore rilevi un oggetto non esistente a causa di un'interferenza eco di un rumore acustico esterno o di disallineamenti meccanici (è possibile che sporadicamente si verifichino falsi avvertimenti).

Controllare che la targa anteriore sia correttamente montata (senza flessioni e senza spazi rispetto al lato destro e sinistro del paraurti) e che i sensori siano saldamente in posizione.



Il sistema avanzato di ausilio al parcheggio potrebbe non rilevare eventuali variazioni dello spazio di parcheggio dopo aver iniziato le manovre. Il sistema potrebbe identificare quale spazio di parcheggio un ingresso, un passaggio, un cortile o persino un incrocio. Dopo aver selezionato la retromarcia, il sistema

inizierà una manovra di parcheggio. Verificare la disponibilità dello spazio di parcheggio suggerito.

Le irregolarità superficiali, per es. le aree di costruzione, non sono rilevate dal sistema. Il conducente accetta la responsabilità.

Avviso

Se si innesta una marcia in avanti e si supera una certa velocità, il sistema di ausilio al parcheggio si disattiverà quando il sistema di trasporto posteriore viene esteso.

Se si inserisce la retromarcia per la prima volta, il sistema di ausilio al parcheggio rileverà il sistema di trasporto posteriore emettendo un segnale acustico. Premere  o  brevemente per disattivare il sistema di ausilio al parcheggio.

Avviso

Una volta prodotto, il sistema deve essere tarato. Per una guida al parcheggio ottimale è necessaria una distanza di guida di almeno 10 km, compresa una serie di curve.

Allarme angolo morto laterale

Il sistema di allarme angolo morto laterale rileva e segnala oggetti su entrambi i lati del veicolo, entro una certa zona "di angolo morto". Il sistema mostra un segnale visivo in ogni specchietto esterno quando si rilevano oggetti che potrebbero non essere visibili negli specchietti interni ed esterni.

L'allarme angolo morto laterale usa alcuni sensori del dispositivo di assistenza al parcheggio avanzato ubicati nel parabrezza anteriore e posteriore su entrambi i lati del veicolo.

⚠ Avvertenza

L'allarme dell'angolo morto laterale non sostituisce la visione del conducente.

Il sistema non rileva:

- veicoli fuori dalle zone dell'angolo morto laterale in avvicinamento rapido
- pedoni, ciclisti o animali

Prima di cambiare corsia, controllare sempre tutti gli specchietti, guardarsi alle spalle e utilizzare l'indicatore di direzione.

Quando il sistema rileva un veicolo nella zona di angolo morto laterale durante la marcia in avanti, sia che il veicolo stia effettuando un sorpasso o sia sorpassato, un simbolo giallo R^{B} si accende nello specchietto esterno sul lato interessato. Se il conducente attiva un indicatore di direzione, il simbolo R^{B} comincia a lampeggiare in giallo per avvisare di non cambiare corsia.

Avviso

Se il veicolo che supera è almeno 10 km/h più veloce del veicolo superato, il simbolo di avviso R^{B} nello specchietto esterno rilevante potrebbe non accendersi.

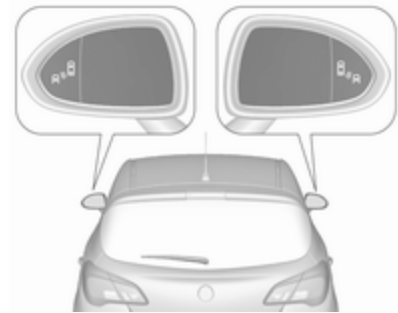

L'allarme angolo morto laterale è attivo a velocità comprese tra 10 km/h e 140 km/h. Velocità superiori ai 140 km/h disattivano il sistema, come segnalato dal simbolo luminoso R^{B} su entrambi gli specchietti esterni. Riducendo di nuovo la velocità i simboli luminosi si spegneranno. Se un veicolo viene quindi rilevato nella zona di angolo morto, i simboli di avvertimento R^{B} si illumineranno come consueto sul lato interessato.

All'accensione del motore, entrambi i display degli specchietti esterni si accendono brevemente per indicare che il sistema è operativo.

Il sistema può essere attivato o disattivato nel Visualizzatore Info, Personalizzazione del veicolo ⇨ 112.

Il Driver Information Centre visualizzerà un messaggio di conferma della disattivazione.

Zone di rilevamento

Le zone di rilevamento iniziano sul paraurti posteriore e si estendono di circa tre metri verso il retro e i lati.

L'altezza della zona è compresa tra circa 0,5 metri e due metri dal suolo.

L'allarme angolo morto laterale è concepito per ignorare oggetti fissi, come ad es. guardrail, piloni, cordoli, pareti e traverse. I veicoli parcheggiati o i veicoli provenienti in senso contrario non vengono rilevati.

Guasto

È possibile che in alcune circostanze l'allarme non effettui alcuna segnalazione; tali possibilità aumentano in caso di pioggia.

L'allarme angolo morto laterale non funziona se gli angoli destro e sinistro del paraurti posteriore sono coperti

da fango, sporco, neve, ghiaccio, fanghiglia o in caso di temporale. Istruzioni per la pulizia ⇨ 249.

In caso di guasto del sistema o malfunzionamento causato da problemi temporanei, il Driver Information Center visualizza un messaggio. Rivolgersi ad un'officina.

Videocamera posteriore

La videocamera posteriore aiuta il conducente durante le manovre in retromarcia visualizzando l'area posteriore al veicolo.

Le immagini della videocamera sono visualizzate sul Visualizzatore a colori Info.

⚠ Avvertenza

La videocamera posteriore non sostituisce la visione del conducente. Ricordare che gli oggetti al di fuori del campo visivo della videocamera e dei sensori del dispositivo di assistenza al

parcheggio avanzato, per es. sotto il paraurti o sotto il veicolo, non sono visualizzati.

Non andare in retromarcia guardando esclusivamente il Visualizzatore Info e controllare la zona retrostante e attorno al veicolo prima di effettuare la retromarcia.

Attivazione

La videocamera posteriore viene automaticamente attivata all'inserimento della retromarcia.

Funzionamento



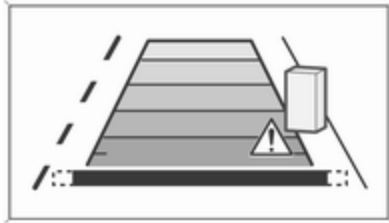

La videocamera è montata tra le luci della targa e ha un angolo visivo di 130°.



L'area visualizzata dalla videocamera è limitata. La distanza dell'immagine visualizzata non corrisponde alla distanza effettiva.

Simboli di avvertimento

I simboli di avvertimento sono indicati come triangoli  sull'immagine e indicano ostacoli rilevati dai sensori posteriori del dispositivo di assistenza al parcheggio avanzato.

Inoltre  appare nella riga superiore del Visualizzatore Info segnalando di controllare la zona circostante del veicolo.

Disattivazione

La videocamera viene disattivata al superamento di una certa velocità di marcia avanti o se la retromarcia non viene inserita entro circa dieci secondi.

La telecamera posteriore è disattivabile manualmente nel menu di personalizzazione del veicolo nel Visualizzatore Info. Personalizzazione veicolo  112.

Disattivazione delle linee di guida e dei simboli di avvertenza

Attivazione o disattivazione delle linee guida visive e i simboli di avvertimento possono essere modificati mediante i tasti a sfioro nella zona inferiore del display.

Guasto

I messaggi di guasto vengono visualizzati con un  nella riga superiore del Visualizzatore Info.

La videocamera posteriore potrebbe non funzionare correttamente se:

- L'ambiente circostante è buio.
- Il sole o il fascio dei fari si riflette direttamente nell'obiettivo della videocamera.
- La lente della videocamera è coperta da ghiaccio, neve, fango o altro materiale estraneo. Pulire l'obiettivo, risciacquarlo con acqua e strofinarlo con un panno morbido.
- Il veicolo sta trainando un rimorchio.
- Il veicolo è stato tamponato.
- Si verificano variazioni di temperatura estreme.

Dispositivo di assistenza segnaletica stradale

Funzionamento

Il sistema di assistenza ai segnali stradali rileva i segnali stradali stessi per mezzo di una videocamera anteriore e li visualizza sul Driver Information Centre.



I segnali stradali rilevati sono:

Segnali stradali di limite di velocità e di divieto di sorpasso

- limite di velocità
- divieto di sorpasso
- termine di limite di velocità
- termine del divieto di sorpasso

Segnali stradali

Inizio e fine di:

- aree metropolitane (specifiche del Paese)
- autostrade
- strade statali
- strade a traffico limitato

Segnali supplementari

- informazioni aggiuntive ai segnali stradali
- limitazioni di traino di un rimorchio
- costrizioni del trattore
- segnalazione di fondo bagnato
- segnalazione di fondo ghiacciato
- frecce direzionali

Le segnalazioni relative ai limiti di velocità e i segnali di non passaggio sono visualizzate nel Driver Information Centre fino al segnale di limite di velocità successivo o fino al rilevamento della fine del limite di velocità o fino alla sospensione di un determinato segnale.



L'indicazione di più segnali sul display è possibile.



Un punto esclamativo all'interno di un riquadro indica che è stato rilevato un segnale addizionale non chiaramente identificato dal sistema.

Il sistema funziona senza perdita di prestazioni fino ad una velocità di 200 km/ora in base alle condizioni di illuminazione. Di notte, il sistema è attivo fino a una velocità di 160 km/ora.



Appena la velocità del veicolo scende al di sotto di 55 km/ora, il display si azzerava e il contenuto della pagina dei segnali stradali viene cancellato, ad es. quando si entra in un'area urbana. Il display visualizzerà la successiva indicazione di velocità rilevata.

Visualizzazione

Le informazioni sui segnali stradali attualmente validi sono disponibili nella pagina dedicata del dispositivo di assistenza segnaletica stradale nel Driver Information Center.

Inoltre, il limite di velocità attualmente valido viene visualizzato permanentemente nella riga inferiore del Driver Information Center. In caso sia disponibile un limite di velocità con aggiunta, un simbolo + verrà visualizzato in quest'area.



Scegliere  mediante **MENU** e selezionare la pagina dell'assistente segnali stradali con la manopola sulla leva dell'indicatore di direzione  102.

Se si torna alla pagina del dispositivo di assistenza alla segnaletica stradale dopo aver selezionato un'altra funzione nel menù del Driver Information Center, il display visualizzerà l'ultimo segnale stradale rilevato.

Funzione di allarme

La funzione di allarme può essere attivata o disattivata nel menù impostazioni della pagina del dispositivo di assistenza segnaletica stradale.



Una volta attivato e se la pagina di rilevamento dei segnali stradali non è visualizzata al momento, vengono visualizzati segnali di divieto di passaggio e di limitazione delle velocità rilevati come allarmi a comparsa nel Driver Information Center.



Quando la pagina del dispositivo di assistenza alla segnaletica stradale viene visualizzato, premere **SET/CLR** sulla leva degli indicatori di direzione.



Selezionare **Avvisi ON** o **Avvisi OFF** ruotando la rotella di regolazione e premere **SET/CLR**.

L'allarme a scomparsa sarà visualizzato per circa otto secondi sul Driver Information Centre.

Reimpostazione sistema

Il contenuto della memoria dei segnali stradali può essere cancellato nel menù impostazioni della pagina del Dispositivo di assistenza segnaletica stradale selezionando **Azzerare** e confermare premendo **SET/CLR** sulla leva degli indicatori di direzione per un periodo prolungato.

In alternativa si può premere SET/CLR per tre secondi per cancellare il contenuto della pagina.

A reimpostazione riuscita, si sentirà un cicalino e il "Segnale predefinito" seguente verrà indicato fino al rilevamento del successivo segnale stradale.



In alcuni casi i dati del dispositivo di assistenza segnaletica stradale vengono cancellati automaticamente dal sistema.

Cancellare i segnali stradali

Esistono varie possibilità che possono portare a cancellare i segnali stradali visualizzati al momento. Dopo aver azzerato, il Driver Information Center visualizza il "Segnale predefinito".

Motivi per cancellare i segnali:

- Si è percorsa una distanza predefinita o è scaduto il tempo (diverso per ogni tipo di segnale)
- Il veicolo sta percorrendo una curva
- La velocità diventa inferiore a 52 km/h (rilevamento centro urbano)

Guasto

Il sistema di assistenza per i segnali stradali potrebbe non funzionare correttamente se:

- L'area del parabrezza, dove è posizionata la telecamera anteriore, non è pulita o è impedita da oggetti estranei, ad es. adesivi.
- I segnali stradali sono totalmente o parzialmente coperti o difficili da vedere.
- Le condizioni atmosferiche sono sfavorevoli, ad esempio in caso di pioggia battente, neve, raggi solari diretti oppure ombra.

- I segnali stradali non sono montati correttamente o sono danneggiati.
- I segnali stradali non sono conformi alla Convenzione di Vienna sui segnali stradali (Wiener Übereinkommen über Straßenverkehrszeichen).

Attenzione

Scopo del sistema è quello di aiutare il conducente a riconoscere alcuni segnali stradali quando guida ad una velocità compresa in un intervallo definito. Non ignorare i segnali stradali non visualizzati dal sistema.

Il sistema non riconosce gli eventuali segnali stradali diversi da quelli convenzionali che possono segnalare l'inizio o il termine di un limite di velocità.

Quando si guida, non lasciarsi tentare dalla funzionalità di questa dotazione speciale.

Adeguare sempre la velocità alle condizioni della strada.

I sistemi di assistenza del conducente non sollevano il conducente dalla totale responsabilità per l'utilizzo del veicolo.

Avvisatore di cambio accidentale della corsia di marcia

L'avvisatore del cambio accidentale della corsia di marcia rileva la segnalatica orizzontale di corsia di marcia tramite una videocamera anteriore. Il sistema rileva i cambi di corsia e informa il conducente in caso di cambio di corsia accidentale mediante segnalazioni visive e acustiche.

I criteri di rilevamento di un cambio di corsia accidentale sono:

- Indicatori di direzione non funzionanti.
- Pedale del freno non attivato.
- Pedale dell'acceleratore non premuto attivamente o nessuna accelerazione.
- Nessuna sterzata attiva.

Se il conducente sta compiendo tali azioni non verrà emessa nessuna segnalazione.

Attivazione



Attivare l'avvisatore di cambio accidentale della corsia di marcia premendo . Quando il sistema è inserito il LED del pulsante si accende. Quando la spia nel quadro strumenti si accende di colore verde, il sistema è pronto a entrare in funzione.

Il sistema funziona solo a una velocità di marcia superiore a 56 km/h e in presenza di segnalazioni orizzontali di corsia.

Se il sistema rileva un cambio di corsia accidentale, la spia  lampeggia in giallo. Contemporaneamente viene emessa una segnalazione acustica.



Disattivazione

Il sistema si disattiva premendo , il LED nel pulsante si spegne.

A velocità inferiori a 56 km/h, il sistema non è attivabile.

Guasto

L'avvisatore di cambio accidentale della corsia potrebbe non funzionare correttamente se:

- Il parabrezza è sporco.
- Le condizioni atmosferiche sono sfavorevoli, ad esempio in caso di pioggia battente, neve, raggi solari diretti oppure ombra.

Il sistema non può funzionare quando non viene rilevata nessuna linea di demarcazione delle corsie di marcia.

Carburante

Carburante per motori a benzina

Utilizzare solo carburante senza piombo conforme allo standard europeo EN 228 o E DIN 51626-1 o equivalente.

Il motore è in grado di funzionare con carburante che contenga fino al 10 % di etanolo (ad es. denominato E10).

Usare benzina con il numero di ottano consigliato. Un numero di ottano inferiore può ridurre la potenza del motore e la coppia motrice, facendo aumentare leggermente il consumo di carburante.

Attenzione

Non utilizzare carburante o additivi per carburante che contengono composti metallici, come additivi a base di manganese, in quanto possono danneggiare il motore.

Attenzione

L'utilizzo di carburante non conforme alla norma EN 228 o alla norma E DIN 51626-1 può causare depositi o danni al motore.

Attenzione

L'uso di un tipo di carburante con un numero di ottano inferiore a quello minimo consentito può causare una combustione incontrollata e danni al motore.

I requisiti specifici del motore circa il numero di ottano sono riportati nella panoramica dei dati del motore ⇨ 262. Un'etichetta specifica del paese sullo sportello del serbatoio di riempimento carburante può sostituire il requisito.

Un'etichetta specifica del paese sullo sportello del serbatoio di riempimento carburante può sostituire il requisito.

Carburante per motori diesel

Utilizzare solo carburante diesel a norma EN 590.

Nei paesi non appartenenti all'Unione Europea utilizzare carburante Euro-Diesel con concentrazione di zolfo inferiore a 50 ppm.

Attenzione

L'utilizzo di carburante non conforme a EN 590 o a normative analoghe può causare perdite di potenza, maggiore usura o danni al motore.

Non utilizzare gasolio marino, nafta, Aquazole ed emulsioni diesel-acqua simili. Il gasolio non deve essere diluito con carburante per motori a benzina.

Carburante per funzionamento a gas liquido

Il gas liquido è conosciuto come LPG (gas di petrolio liquefatto) o con il suo nome francese GPL (Gaz de Pétrole Liquéfié). GPL è anche noto come Autogas.

Il GPL è costituito principalmente da propano e butano. Il numero di ottani è compreso tra 105 e 115, in base alla proporzione di butano. Il GPL viene conservato allo stato liquido a circa cinque-dieci bar di pressione.

Il punto di ebollizione dipende dalla pressione e dal rapporto di miscelazione. Alla pressione ambientale, tra -42 °C (propano puro) e -0,5 °C (butano puro).

Attenzione

Il sistema funziona ad una temperatura ambiente da circa -8 °C a 100 °C.

La piena funzionalità dell'impianto GPL può essere garantita solo con gas liquido che soddisfi i requisiti minimi DIN EN 589.

Selettore del carburante



Premendo **LPG** si passa dal funzionamento a benzina e gas liquido e viceversa non appena i parametri necessari (temperatura di raffreddamento, temperatura del gas e numero di giri minimo del motore) siano stati raggiunti. I requisiti sono di solito soddisfatti dopo circa 60 secondi (in base alla temperatura esterna) e alla

prima pressione decisa dell'acceleratore. Lo stato del LED mostra l'attuale modalità di funzionamento.

- LED spento : funzionamento a benzina
- LED lampeggiante : controllo delle condizioni per il passaggio del carburante al funzionamento a gas liquido. Si illumina se le condizioni non sono soddisfatte.
- LED acceso : funzionamento a gas liquido
- Il LED lampeggia cinque volte e si spegne : il serbatoio del gas liquido è vuoto o è presente un guasto nel sistema del gas liquido. Viene visualizzato un messaggio nel Driver Information Center.

Se il serbatoio carburante è vuoto, il motore non si avvia.

La modalità del carburante selezionata viene memorizzata e riattivata al successivo ciclo di accensione se le condizioni lo consentono.

Quando i serbatoi del gas liquido sono vuoti, il veicolo passa automaticamente al funzionamento a benzina fino allo spegnimento del quadro.

Quando si alterna automaticamente tra funzionamento a benzina e funzionamento a gas, si potrebbe notare un breve ritardo nella potenza di trazione del motore.

Ogni sei mesi svuotare il serbatoio della benzina finché non si accende la spia , quindi effettuare il rifornimento. Questo aiuta a mantenere la qualità del carburante e la funzionalità dell'impianto per il funzionamento a benzina.

Riempire completamente il serbatoio a intervalli regolari per evitare la corrosione al suo interno.

Guasti e rimedi

Se la modalità a gas non è possibile, controllare quanto segue:

- C'è gas liquido a sufficienza?
- C'è benzina sufficiente per l'avviamento?

A causa delle temperature estreme combinate alla composizione del gas, ci potrebbe volere un tempo lievemente superiore prima che il sistema passi dalla modalità a benzina a quella a gas.

In situazioni estreme l'impianto potrebbe anche ritornare alla modalità a benzina se i requisiti minimi non sono stati soddisfatti. Se le condizioni lo consentono, potrebbe essere possibile ritornare manualmente al funzionamento a gas liquido.

In caso di ogni altro tipo di guasto, rivolgersi ad un'officina.

Attenzione

Le riparazioni e le regolazioni possono essere effettuate solo da tecnici addestrati per mantenere la sicurezza e la garanzia dell'impianto GPL.

Al gas liquido viene conferito un odore particolare (odorizzato) affinché eventuali perdite possano essere rilevate facilmente.

⚠ Avvertenza

Se sentite odore di gas nel veicolo o nelle sue immediate vicinanze, passate immediatamente alla modalità a benzina. Vietato fumare. Evitate assolutamente le fiamme libere o le fonti di combustione.

Se l'odore di gas persiste, non avviare il motore. Rivolgersi ad un'officina per eliminare la causa del guasto.

In caso di utilizzo di parcheggi sotterranei, seguire le istruzioni del gestore e le leggi locali.

Avviso

In caso d'incidente, spegnere il quadro e le luci.

Rifornimento



⚠ Pericolo

Prima del rifornimento, spegnere il quadro e gli eventuali riscaldatori esterni con camere di combustione.

Seguire le istruzioni e le norme di sicurezza della stazione di servizio durante il rifornimento.

⚠ Pericolo

Il carburante è infiammabile ed esplosivo. Vietato fumare. Evitare fiamme aperte o scintille.

Se se sente odore di carburante nel veicolo, rivolgersi immediatamente a un'officina per risolvere il problema.

Attenzione

In caso di rifornimento con carburante sbagliato, non accendere il quadro.

Lo sportellino del carburante si trova sul lato posteriore destro del veicolo.



Lo sportellino del carburante può essere aperto solo se il veicolo è sbloccato. Aprire sportellino del carburante premendo sullo sportellino stesso.

Per aprire, ruotare il tappo lentamente in senso antiorario.



Il tappo del serbatoio del carburante può essere posato sull'apposita staffa presente sullo sportellino del carburante.

Per effettuare il rifornimento, inserire completamente la pompa del carburante e azionarla.

Dopo l'interruzione automatica, è possibile rabboccare il serbatoio azionando l'ugello della pompa un massimo di due altre volte.

Attenzione

Asciugare immediatamente il carburante eventualmente fuoriuscito.

Per chiudere, ruotare il tappo del serbatoio del carburante in senso orario fino a sentire uno scatto.

Chiudere lo sportellino e lasciarlo innestare.

Rifornimento di gas liquido

Osservare le istruzioni per l'uso e per la sicurezza della stazione dove si fa rifornimento.

La valvola di rifornimento per il gas liquido si trova dietro il tappo di rifornimento del carburante.



Svitare il tappo protettivo dal bocchettone di rifornimento.

Avvitare l'adattatore richiesto serrandolo a mano sul bocchettone di rifornimento.

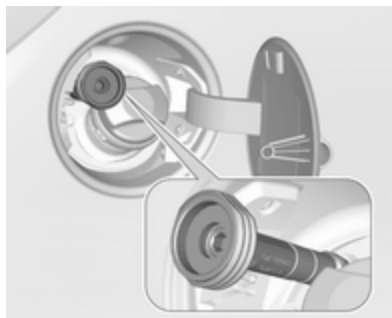

Adattatore ACME: Avvitare il dato dell'ugello di riempimento sull'adattatore. Premere verso il basso la leva di bloccaggio sull'ugello di riempimento.

Bocchettone di rifornimento DISH: Posizionare l'ugello di riempimento nell'adattatore. Premere verso il basso la leva di bloccaggio sull'ugello di riempimento.

Bocchettone di rifornimento a baionetta: Posizionare l'ugello di riempimento sull'adattatore e ruotare in senso orario e in senso antiorario di un quarto di giro. Tirare completamente la leva di bloccaggio dell'ugello di riempimento.

Bocchettone di rifornimento EURO: Premere l'ugello di riempimento sull'adattatore fino a quando si innesta.

Premere il pulsante al punto di rifornimento di gas liquido. L'impianto di rifornimento si arresta o inizia a funzionare lentamente quando viene raggiunto l'80 % del volume del serbatoio (livello massimo di riempimento).

Rilasciare il pulsante sul sistema di rifornimento per arrestare il processo. Rilasciare la leva di blocco e rimuovere l'ugello di riempimento. Può fuoriuscire una piccola quantità di gas liquido.

Rimuovere l'adattatore e riporlo in modo sicuro nel veicolo.

Applicare il tappo protettivo per impedire la penetrazione di corpi estranei nell'apertura di riempimento e nell'impianto.

⚠Avvertenza

A causa del design dell'impianto, una fuoriuscita di gas dopo lo sblocco della leva di bloccaggio è inevitabile. Evitare l'inalazione.

⚠Avvertenza

Il serbatoio del gas liquido può essere riempito solo fino all'80 % di capacità per ragioni di sicurezza.

La multivalvola sul serbatoio del gas liquido limita automaticamente la quantità di rifornimento. Se si aggiunge una quantità superiore, consigliamo di non esporre il veicolo al sole fino a quando non si abbia utilizzato la quantità in eccesso.

Adattatore di riempimento

Dato che i sistemi di rifornimento non sono standardizzati, sono necessari adattatori diversi disponibili presso i distributori Opel e i riparatori autorizzati Opel.

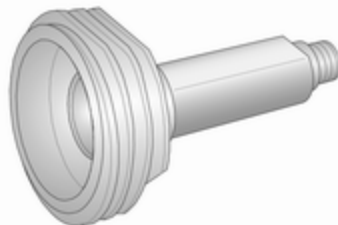

Adattatore ACME: Belgio, Germania, Irlanda, Lussemburgo, Svizzera

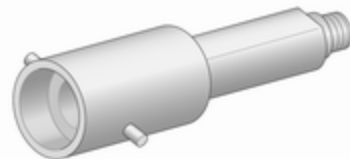

Adattatore a baionetta: Paesi Bassi, Norvegia, Spagna, Regno Unito



Adattatore EURO: Spagna



Adattatore DISH: Austria, Bosnia-Erzegovina, Bulgaria, Croazia, Repubblica Ceca, Danimarca, Estonia, Francia, Grecia, Ungheria, Italia, Lettonia, Lituania, Macedonia, Polonia, Portogallo, Romania, Serbia, Slovacchia, Slovenia, Svezia, Svizzera, Turchia, Ucraina

Tappo del serbatoio del carburante

Utilizzare esclusivamente tappi originali.

I veicoli con motore diesel sono dotati di tappi del serbatoio del carburante speciali.

Consumo di carburante - Emissioni di CO₂

Il consumo di carburante (combinato) del modello Opel Corsa è compreso tra 7,5 e 3,1 l/100 km.

Le emissioni di CO₂ (combinato) vanno dai 174 ai 82 g/km.

Per i valori specifici per il proprio veicolo fare riferimento al Certificato di conformità EEC fornito con il veicolo o ad altri documenti di registrazione nazionale.

Informazioni generali

Le cifre del consumo di carburante ufficiale e dell'emissione di CO₂ calcolate si riferiscono al modello base europeo con equipaggiamento standard.

I dati di consumo del carburante e i dati delle emissioni di CO₂ sono determinati in base alla normativa R (CE) n. 715/2007 (nella versione più recente rispettivamente applicabile), prendendo in considerazione il peso del veicolo in ordine di marcia, come specificato dalla normativa.

Le cifre vengono fornite solo a scopo di confronto tra diverse varianti di veicoli e non devono essere prese a garanzia dell'effettivo consumo di carburante di un particolare veicolo. Eventuale equipaggiamento aggiuntivo può dar luogo a risultati lievemente superiori rispetto al consumo dichiarato e alle cifre di CO₂. Il consumo di carburante dipende inoltre dallo stile di guida personale e dalle condizioni della strada e del traffico.

Gancio traino

Informazioni generali

Utilizzare esclusivamente dispositivi di traino omologati per il veicolo in questione. Per l'installazione dei dispositivi di traino, rivolgersi ad un'officina. L'operazione potrebbe richiedere modifiche a carico del sistema di raffreddamento, degli scudi termici e di altre apparecchiature.

La funzione di rilevamento di interruzione delle lampadine per la luce di arresto del rimorchio non può rilevare un'interruzione parziale della lampadine, ad es. in caso di quattro lampadine da cinque watt, la funzione rileva un'interruzione solo se rimane una sola lampadina da 5 watt o nessuna.

Installando il dispositivo di traino si potrebbe coprire l'occhiello di traino. In questo caso utilizzare il gancio di traino. Conservare sempre il gancio di traino a sfera nel veicolo quando inutilizzato.

Consigli per la guida e per il traino

Prima di collegare un rimorchio lubrificare il gancio di traino. Non farlo però se, per ridurre gli sbandamenti del rimorchio, si utilizza uno stabilizzatore che agisce sul gancio di traino.

Nel caso di rimorchi con ridotta stabilità direzionale e roulotte con una massa complessiva ammessa a pieno carico superiore a 1000 kg, non si deve superare la velocità di 80 km/ora; è consigliabile l'uso di uno stabilizzatore.

Se il rimorchio inizia a sbandare, guidare più lentamente, non cercare di correggere lo sterzo e se necessario frenare in modo deciso.

In discesa viaggiare con la stessa marcia che si userebbe in salita e a velocità simile.

Regolare la pressione dei pneumatici al valore specificato per il pieno carico ⇨ 270.

Traino di un rimorchio

Carichi trainabili

I carichi trainabili ammessi sono valori massimi che dipendono dal veicolo e dal motore e che non devono essere superati. Il carico trainabile effettivo è dato dalla differenza tra la reale massa a pieno carico del rimorchio e il reale carico del giunto di accoppiamento con il rimorchio agganciato.

I carichi trainabili ammessi sono specificati nella documentazione del veicolo. In generale sono validi per pendenze fino a un massimo del 12 %

I carichi trainabili ammessi si applicano fino alla pendenza specificata e fino ad un'altitudine di 1000 metri sul livello del mare. Con l'aumentare dell'altitudine la potenza del motore diminuisce a causa della maggiore rarefazione dell'aria, riducendo così la capacità di procedere in salita. Per questo anche la massa lorda consentita della combinazione (veicolo + rimorchio) diminuisce del 10 % per ogni 1000 metri di aumento dell'altitudine. Non è necessario invece

ridurre il peso complessivo con rimorchio per viaggiare su pendenze leggere (inferiori all' 8 %, come ad esempio in autostrada).

La massa lorda consentita della combinazione non deve essere superata. Questo peso è specificato sulla targhetta di identificazione ⇨ 258.

Carico verticale sul punto di aggancio

Il carico verticale sul punto di aggancio è il carico esercitato dal rimorchio sul gancio di traino. Può essere modificato variando la distribuzione del peso caricato sul rimorchio.

Motori a benzina e diesel

Il carico verticale massimo ammesso (55 kg) è specificato sulla targhetta di identificazione del dispositivo di traino e nella documentazione del veicolo. Cercare sempre di ottenere il carico massimo, in particolare nel caso di rimorchi pesanti. Il carico verticale sul punto di aggancio non dovrebbe mai essere inferiore a 25 kg.

Motore GPL B14XEL

Il carico verticale massimo ammesso (45 kg) è specificato sulla targhetta di identificazione del dispositivo di traino e nella documentazione del veicolo. Cercare sempre di ottenere il carico massimo, in particolare nel caso di rimorchi pesanti. Il carico verticale sul punto di aggancio non dovrebbe mai essere inferiore a 25 kg.

Carico sull'asse posteriore

Motori a benzina e diesel

Quando il rimorchio è agganciato e il veicolo trainante è a pieno carico, il carico ammesso sull'asse posteriore (vedere la targhetta di identificazione o la documentazione del veicolo) delle autovetture può essere superato di 70 kg per i veicoli a 5 porte e di 60 kg per i veicoli a 3 porte, e la massa complessiva a pieno carico di 55 kg.

Motore GPL B14XEL

Quando il rimorchio è agganciato e il veicolo trainante è a pieno carico, il carico ammesso sull'asse posteriore (vedere la targhetta di identificazione o la documentazione del veicolo)

delle autovetture può essere superato di 70 kg per i veicoli a 5 porte e di 70 kg per i veicoli a 3 porte, e la massa complessiva a pieno carico di 45 kg.

Furgoncino per consegne

Quando il rimorchio è agganciato e il veicolo trainante è a pieno carico, il carico ammesso sull'asse posteriore (vedere la targhetta di identificazione o la documentazione del veicolo) delle autovetture può essere superato di 60 kg e la massa complessiva a pieno carico di 55 kg.

Generalità

Se si supera il carico ammesso sull'asse posteriore, la velocità massima consentita è di 100 km/h. Se le normative nazionali prevedono una velocità massima per la marcia con rimorchio, è necessario rispettarle.

Dispositivi di traino

Attenzione

Quando si viaggia senza rimorchio, rimuovere il gancio di traino.

Riporre il gancio di traino

Il gancio di traino si ripone in una borsa che si trova nel vano della ruota di scorta e fissato agli occhielli del vano bagagli.



Quando si inserisce, montare il cappuccio protettivo sulla manopola girevole con la chiave.

Montaggio del gancio di traino

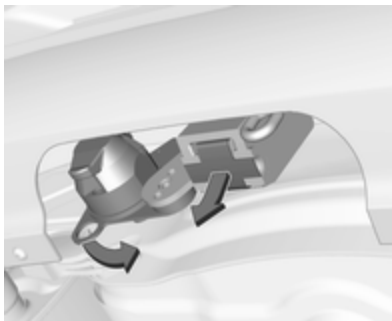

Sganciare e ripiegare in basso il giunto di accoppiamento. Rimuovere il tappo di chiusura dall'apertura per il gancio di traino e riporlo.

Verifica del serraggio della barra del gancio di traino

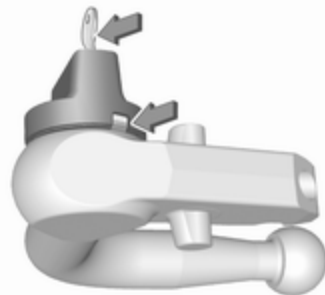

- La manopola girevole si trova sul gancio di traino.
- Il segno verde sulla manopola girevole non è visibile.
- Il perno di fermo in cima al gancio di traino è rivolto verso l'interno.
- La chiave è nella serratura.

In alternativa, il gancio di traino deve essere tensionato prima di inserirlo nell'alloggiamento dell'accoppiamento:

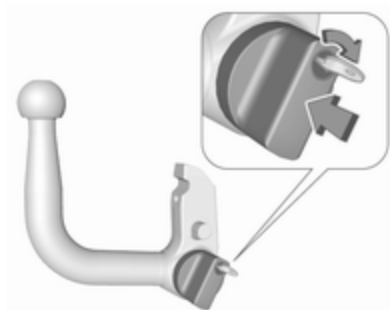

- Inserire la chiave nella serratura e sbloccare il gancio di traino.
- Premere la manopola girevole sul gancio di traino e ruotare verso destra premendo contemporaneamente verso il basso fino a quando si blocca. La chiave rimane nella serratura.

Inserimento del gancio di traino

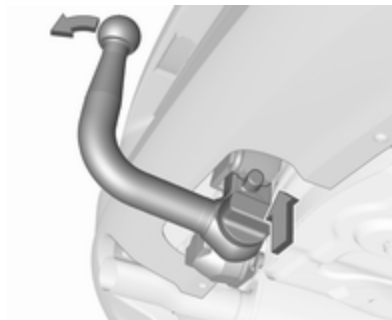

Inserire il gancio di traino serrato nell'apertura e spingere con forza verso l'alto facendolo bloccare in posizione udendone lo scatto.

La manopola girevole scatta indietro nella posizione originale poggiando direttamente sul gancio di traino.

⚠ Avvertenza

Non toccare la manopola girevole durante l'inserimento.

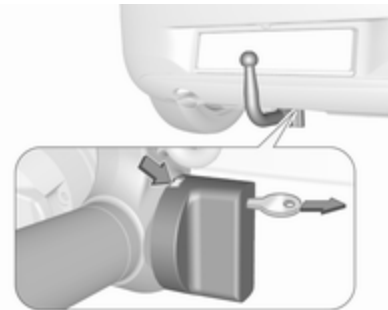

Il segno verde sulla manopola girevole è visibile.

Bloccare il gancio di traino e togliere la chiave.

Occhiello per il cavo di sicurezza

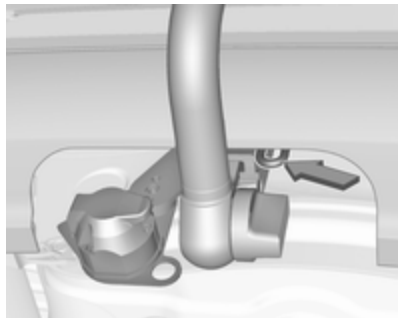

Fissare il cavo di sicurezza all'occhiello.

Verifica della corretta installazione del gancio di traino

- Il segno verde sulla manopola girevole è visibile.
- La manopola girevole deve poggiare direttamente sul gancio di traino e non deve rimanere spazio libero tra i due elementi.

- Il gancio di traino deve essere saldamente innestato nell'apertura.
- Il gancio di traino deve essere bloccato e la chiave deve essere rimossa.

⚠ Avvertenza

Il traino di un rimorchio è consentito solo con il gancio di traino installato correttamente. Se il gancio di traino non si innesta correttamente, rivolgersi ad un'officina.

Rimozione del gancio di traino

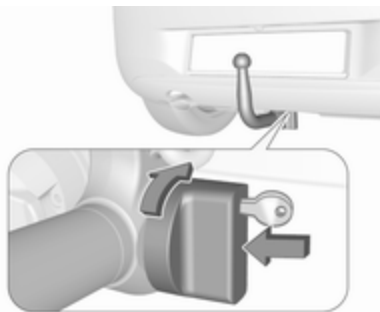

Inserire la chiave nella serratura e sbloccare il gancio di traino.

Premere la manopola girevole sul gancio di traino e ruotare verso destra premendo contemporaneamente verso il basso fino a quando si blocca. Estrarre il gancio di traino tirandolo verso il basso.

Inserire il tappo di chiusura nell'apertura del gancio di traino. Ripiegare il giunto di accoppiamento.

Controllo della stabilità per il traino

Se il sistema rileva movimento di sbandamento, viene ridotta la potenza del motore e il complessivo veicolo/rimorchio viene frenato selettivamente finché lo sbandamento non cessa. Durante il funzionamento del sistema, mantenere il volante il più possibile fermo.

Il controllo della stabilità per il traino è una funzione del Controllo elettronico della stabilità ⇨ 162.

Cura del veicolo

Informazioni generali 204

| | |
|--|-----|
| Accessori e modifiche alla vettura | 204 |
| Rimessaggio del veicolo | 204 |
| Demolizione dei veicoli | 205 |

Controlli del veicolo 205

| | |
|--|-----|
| Esecuzione dei lavori | 205 |
| Cofano | 205 |
| Olio motore | 206 |
| Liquido di raffreddamento del motore | 207 |
| Liquido di lavaggio | 208 |
| Freni | 209 |
| Liquido dei freni | 209 |
| Batteria veicolo | 209 |
| Spurgo del sistema di alimentazione diesel | 211 |
| Sostituzione delle spazzole tergicristalli | 211 |

Sostituzione delle lampadine 212

| | |
|---|-----|
| Fari alogeni | 212 |
| Fari allo xeno | 215 |
| Fendinebbia | 215 |
| Indicatori di direzione anteriori | 216 |
| Luci posteriori | 216 |

| | |
|--|-----|
| Indicatori di direzione laterali ... | 218 |
| Terza luce di arresto | 219 |
| Luci della targa | 219 |
| Luci interne | 220 |
| Illuminazione del quadro strumenti | 220 |

Impianto elettrico 220

| | |
|--|-----|
| Fusibili | 220 |
| Scatola portafusibili nel vano motore | 221 |
| Scatola portafusibili nel quadro strumenti | 224 |

Attrezzi per il veicolo 225

| | |
|----------------|-----|
| Attrezzi | 225 |
|----------------|-----|

Ruote e pneumatici 226

| | |
|--|-----|
| Pneumatici invernali | 227 |
| Denominazione dei pneumatici | 227 |
| Pressione dei pneumatici | 227 |
| Sistema di monitoraggio pressione pneumatici | 229 |
| Profondità del battistrada | 233 |
| Cambio di misura dei pneumatici e dei cerchi | 234 |
| Copricerchi | 234 |
| Catene da neve | 235 |
| Kit di riparazione dei pneumatici | 235 |

| | |
|--------------------------------|-----|
| Sostituzione delle ruote | 241 |
| Ruota di scorta | 243 |

Avviamento di emergenza 245

Traino 247

| | |
|----------------------------------|-----|
| Traino del veicolo | 247 |
| Traino di un altro veicolo | 248 |

Cura delle parti esterne e interne 249

| | |
|--------------------------------|-----|
| Cura delle parti esterne | 249 |
| Cura dell'abitacolo | 252 |

Informazioni generali

Accessori e modifiche alla vettura

Consigliamo l'uso di ricambi e accessori originali e componenti omologati realizzati appositamente per il veicolo in questione. Non possiamo valutare o garantire l'affidabilità di altri prodotti, anche se omologati a norma o approvati in altro modo.

Eventuali modifiche, trasformazioni o altre variazioni effettuate alle caratteristiche del veicolo standard (comprese, senza limitazione, modifiche al software, modifiche alle unità di controllo elettroniche) possono invalidare la garanzia offerta da Opel. Inoltre tali modifiche potrebbero influire sul consumo di carburante, sulle emissioni di CO₂ e altre emissioni del veicolo e far sì che il veicolo non sia più conforme all'omologazione, avendo effetto così anche sulla validità dell'immatricolazione.

Attenzione

Quando si trasporta il veicolo su un treno o su un veicolo per il recupero, i paraschizzi potrebbero subire danni.

Rimessaggio del veicolo

Rimessaggio prolungato

Se il veicolo deve essere parcheggiato per diversi mesi:

- Lavare e incerare il veicolo.
- Far controllare la cera protettiva del vano motore e del sottoscocca.
- Pulire e proteggere opportunamente le tenute in gomma.
- Riempire il serbatoio completamente.
- Cambiare l'olio motore.
- Scaricare il serbatoio del liquido di lavaggio.
- Controllare l'antigelo del liquido di raffreddamento ed anticorrosione.

- Regolare la pressione dei pneumatici al valore specificato per il pieno carico.
- Parcheggiare il veicolo in un luogo asciutto e ben ventilato. Innestare la prima o la retromarcia, oppure portare la leva selettiva in **P**. Impedire che il veicolo si possa spostare.
- Non azionare il freno di stazionamento.
- Aprire il cofano, chiudere tutte le portiere e bloccare il veicolo.
- Scollegare il morsetto dal terminale negativo della batteria del veicolo. Assicurarsi di disattivare tutti i sistemi, come ad esempio l'impianto di allarme antifurto.

Rimessa in funzione

Se il veicolo deve essere rimesso in funzione:

- Collegare il morsetto al terminale negativo della batteria del veicolo. Attivare l'elettronica degli alzacristalli elettrici.
- Controllare la pressione dei pneumatici.

- Riempire il serbatoio del liquido di lavaggio.
- Controllare il livello dell'olio motore.
- Controllare il livello del liquido di raffreddamento.
- Se necessario rimontare la targa.

Demolizione dei veicoli

Le informazioni sui centri di demolizione e sul riciclaggio dei veicoli da rottamare sono disponibili sul nostro sito web. Affidare questi lavori solo ad un centro di riciclaggio autorizzato.

I veicoli a gas devono essere riciclati da un centro autorizzato per lo smaltimento di questo tipo di veicoli.

Controlli del veicolo

Esecuzione dei lavori

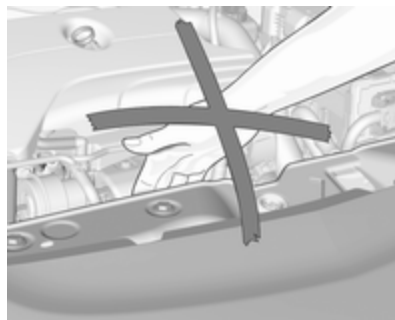

⚠Avvertenza

Eeguire i controlli nel vano motore solo con l'accensione disinserita.

La ventola di raffreddamento può entrare in funzione anche con l'accensione disinserita.

⚠Pericolo

L'impianto di accensione e i fari allo xeno usano tensioni molto elevate. Non toccare.

Cofano

Apertura

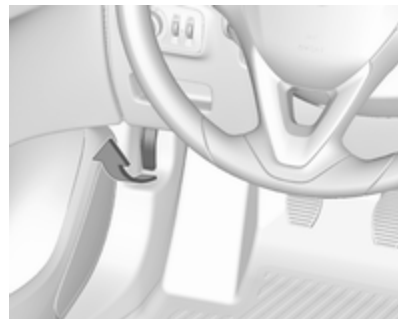

Tirare la leva di sblocco e riportarla alla posizione originale.



Premere la chiusura di sicurezza verso l'alto e aprire il cofano.

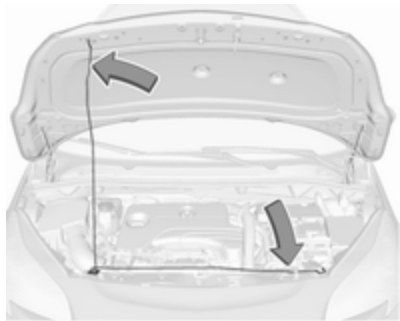

Fissare il supporto del cofano.

Se il cofano viene aperto durante un Autostop, il motore si riavvia automaticamente per motivi di sicurezza.

Chiusura

Prima di chiudere il cofano, posizionare il supporto nella sua sede.

Abbassare il cofano e lasciarlo cadere nell'aggancio da un'altezza bassa (20-25 cm). Controllare che il cofano sia chiuso.

Attenzione

Non premere il cofano nell'aggancio per evitare ammaccature.

Olio motore

Controllare manualmente il livello dell'olio motore a intervalli regolari, per prevenire eventuali danni al motore. Verificare che sia utilizzato l'olio motore corretto. Liquidi e lubrificanti raccomandati ⇨ 254.

Il consumo massimo di olio motore è 0,6 L per 1.000 km.

Il controllo va effettuato con il veicolo su una superficie piana. Il motore deve essere a temperatura di esercizio e deve essere stato spento per almeno cinque minuti.

Estrarre l'astina di livello, pulirla e inserirla fino all'arresto sull'impugnatura, quindi estrarla e controllare il livello dell'olio motore.

Inserire l'astina di livello fino all'arresto sull'impugnatura e ruotarla di mezzo giro.

Le astine di livello variano a seconda del tipo di motore.

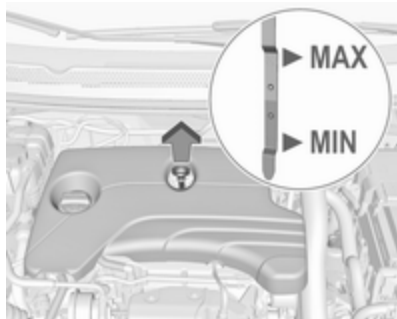

Rabboccare se il livello dell'olio motore è sceso sotto il segno **MIN**.

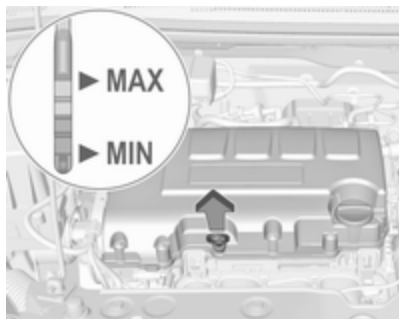

Consigliamo di utilizzare lo stesso grado di olio motore impiegato nell'ultima sostituzione.

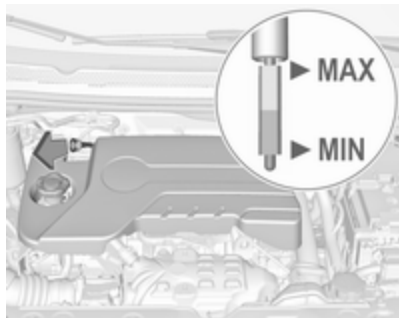

Il livello dell'olio motore non deve superare il segno **MAX** sull'astina di livello.

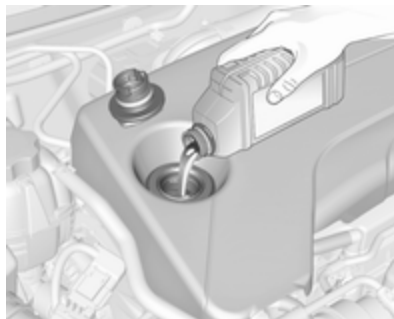

Attenzione

In caso di riempimento eccessivo, scaricare o aspirare l'olio in eccesso.

Capacità ⇨ 269.

Inserire correttamente il tappo e serrarlo.

Liquido di raffreddamento del motore

Il liquido di raffreddamento protegge dal gelo fino a ca. -28 °C. Nei paesi settentrionali, caratterizzati da temperature molto basse, il liquido di raffreddamento messo in fabbrica protegge dal gelo fino a -37 °C circa.

Attenzione

Utilizzare solo antigelo approvato.

Liquido di raffreddamento e antigelo ⇨ 254.

Livello del liquido di raffreddamento

Attenzione

Un livello troppo basso del liquido di raffreddamento può causare danni al motore.

Si utilizzano diversi serbatoi per liquido refrigerante in base al tipo di motore.

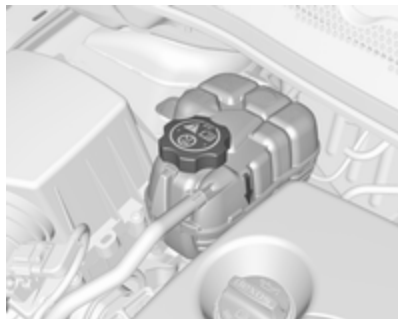

Quando il sistema di raffreddamento è freddo, il livello del liquido di raffreddamento dovrebbe essere al di sopra della tacca di riempimento.

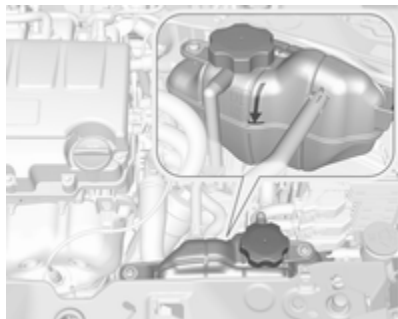

Rabboccare se il livello è basso.

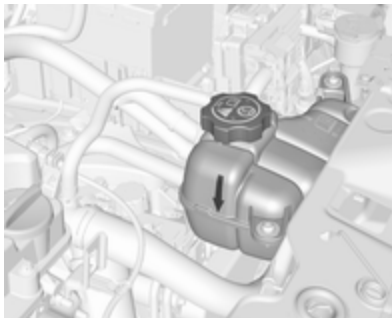

⚠ Avvertenza

Lasciar raffreddare il motore prima di aprire il tappo. Aprire il tappo con cautela, lasciando fuoriuscire lentamente la pressione.

Per il rabbocco usare una miscela 1:1 di liquido refrigerante concentrato e acqua di rubinetto. Se non c'è liquido refrigerante concentrato disponibile, usare solo l'acqua di rubinetto. Chiudere il tappo e serrarlo saldamente. Rivolgersi ad un'officina

per far controllare la concentrazione dell'antigelo e riparare la causa della perdita del liquido refrigerante.

Liquido di lavaggio

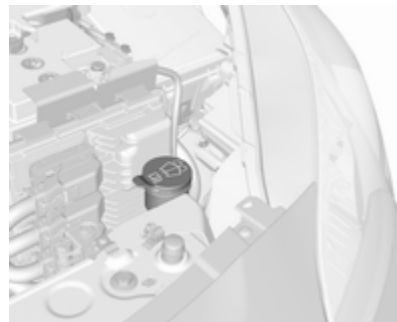

Riempire con acqua pulita miscelata con la giusta quantità di soluzione detergente per cristalli approvata contenente antigelo.

Attenzione

Solo un liquido di lavaggio con una concentrazione sufficiente di anti-gelo fornisce una protezione alle basse temperature o in caso di calo improvviso delle stesse.

Liquido lavacrystalli ⇨ 254.

Freni

Nel caso di uno spessore minimo delle guarnizioni dei freni durante la frenata si sentirà uno stridio.

È possibile proseguire il viaggio ma si devono sostituire le guarnizioni dei freni appena possibile.

Dopo il montaggio di nuove guarnizioni dei freni, evitare frenate brusche durante i primi viaggi.

Liquido dei freni

⚠ Avvertenza

Il liquido dei freni è tossico e corrosivo. Evitare il contatto con occhi, pelle, tessuti e superfici verniciate.

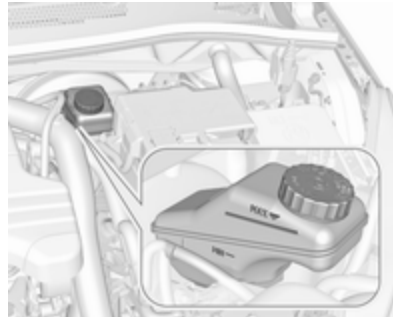

Il livello del liquido dei freni deve essere tra i segni **MIN** e **MAX**.

Se il livello del liquido è inferiore al riferimento **MIN**, rivolgersi a un'officina.

Liquido dei freni e della frizione
⇨ 254.

Batteria veicolo

La batteria del veicolo non necessita di manutenzione a condizione che il profilo di guida consenta una ricarica sufficiente della batteria stessa. La guida per brevi tragitti e i frequenti avviamenti del motore possono scaricare la batteria del veicolo. Utilizzare i dispositivi elettrici solo se necessario.



Le batterie non devono essere smaltite con i rifiuti domestici, ma presso gli appositi centri di raccolta e riciclaggio.

Se il veicolo non viene utilizzato per oltre quattro settimane, la batteria del veicolo potrebbe scaricarsi. Scollegare il morsetto dal terminale negativo della batteria del veicolo.

Prima di collegare o scollegare la batteria, accertare che l'accensione sia disinserita.

Dispositivo salvacarica della batteria
⇨ 130.

Scollegamento della batteria

Se la batteria del veicolo deve essere scollegata (per esempio per lavori di manutenzione), l'allarme antifurto deve essere disattivato come segue: Inserire e disinserire l'accensione, quindi scollegare la batteria del veicolo entro 15 secondi.

Sostituire la batteria del veicolo

Avviso

Il mancato rispetto di una qualsiasi delle istruzioni fornite in questa sezione può causare una disattivazione temporanea del sistema stop-start.

Quando si sostituisce la batteria del veicolo, assicurarsi che non ci siano fori di ventilazione aperti nelle vicinanze del terminale positivo. Se un foro di ventilazione è aperto in questa zona, deve essere chiuso con un tappo, e la ventilazione vicino al terminale negativo deve essere aperta.

Utilizzare solo batterie che consentono alla scatola portafusibili di essere montata sopra la batteria del veicolo.

Nei veicoli dotati di batteria AGM (Absorptive Glass Mat - a elettrolito assorbito), assicurarsi di fare sostituire la batteria con un'altra batteria AGM.



È possibile identificare una batteria AGM dall'etichetta presente sulla batteria. Si raccomanda l'uso di una batteria originale Opel.

Avviso

Se si utilizza una batteria veicolo AGM diversa da quella originale Opel, le prestazioni potrebbero subire una riduzione.

Si consiglia di far sostituire la batteria del veicolo da un'officina.

Sistema Stop-start ⇨ 145.

Ricaricare la batteria del veicolo

⚠ Avvertenza

Nei veicoli dotati di sistema Start-stop, assicurarsi che il potenziale di carica non superi i 14,6 Volt quando si usa un caricabatteria. In caso contrario, la batteria del veicolo potrebbe subire danni.

Avviamento di emergenza ⇨ 245.

Etichetta di avvertimento



Significato dei simboli:

- Non avvicinare scintille o fiamme libere e non fumare.
- Proteggere sempre gli occhi. I gas esplosivi possono provocare cecità o infortuni.
- Tenere la batteria del veicolo fuori dalla portata dei bambini.
- La batteria del veicolo contiene acido solforico, che potrebbe causare cecità o lesioni gravi.

- Per ulteriori informazioni, consultare il manuale d'uso.
- Nelle vicinanze della batteria può essere presente del gas esplosivo.

Spurgo del sistema di alimentazione diesel

Se il serbatoio è stato del tutto esaurito, sarà necessario eseguire lo spurgo dell'impianto del gasolio. Accendere il quadro tre volte per 15 secondi ogni volta. Tentare quindi l'avviamento del motore per un massimo di 40 secondi. Ripetere questa procedura dopo non meno di cinque secondi. Se il motore non si avvia, richiedere l'assistenza di un'officina.

Sostituzione delle spazzole tergicristalli

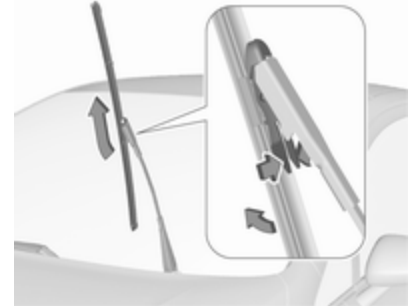

Sollevare il braccio del tergicristalli fino a quando non resta in posizione. Premere i fermi su entrambi i lati, inclinare la spazzola tergicristalli a un angolo di 90° rispetto al braccio tergicristalli ed estrarre verso l'alto.

Inserire in ordine inverso.

Abbassare con cautela il braccio del tergicristallo.

Spazzola tergicristalli del lunotto



Solleverre il braccio del tergicristallo. Sganciare la spazzola del tergicristallo come mostrato in figura e rimuoverla.

Attaccare la spazzola del tergicristallo in posizione leggermente obliqua rispetto al braccio del tergicristallo e spingerla finché non si innesta.

Abbassare con cautela il braccio del tergicristallo.

Sostituzione delle lampadine

Disinserire l'alimentazione e spegnere l'interruttore interessato o chiudere le portiere.

Afferrare la lampadina nuova solo tenendola per lo zoccolo! Non toccare il vetro della lampadina a mani nude.

Per la sostituzione utilizzare solo lampadine dello stesso tipo di quelle sostituite.

Sostituire le lampadine dei fari dall'interno del vano motore.

Controllo delle lampadine

Dopo la sostituzione delle lampadine accendere il quadro, azionare e controllare le luci.

Fari alogeni

I fari alogeni con lampadine separate per luci laterali, anabbaglianti e abbaglianti.

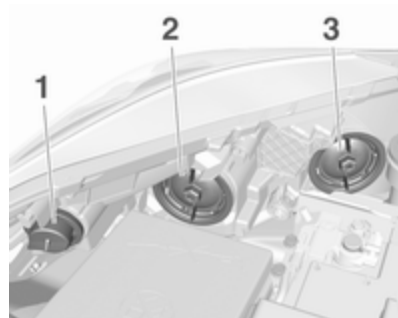

Luci di posizione/luci diurne (1)

Anabbaglianti (2)

Abbaglianti (3)

Luci degli indicatori di direzione anteriori ↻ 216.

Anabbaglianti



1. Ruotare il coperchio (2) in senso antiorario e rimuoverlo.

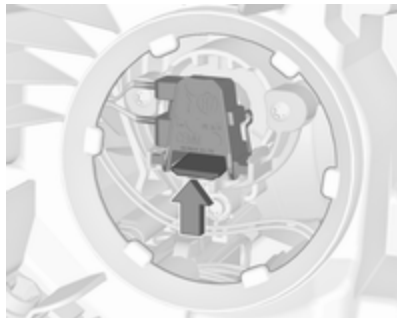

2. Premere la clip per sganciare il portalamпада. Estrarre il portalamпада dal riflettore.

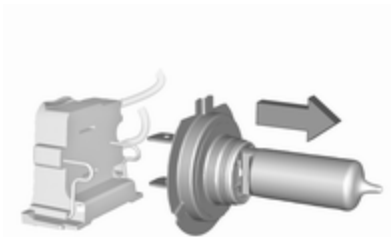

3. Rimuovere la lampadina dal portalamпада e sostituirla.
4. Inserire il portalamпада con la clip rivolta verso il basso e innestarlo nel riflettore fino al suo innesto.
5. Montare il tappo.

Abbaglianti



1. Ruotare il coperchio (3) in senso antiorario e rimuoverlo.

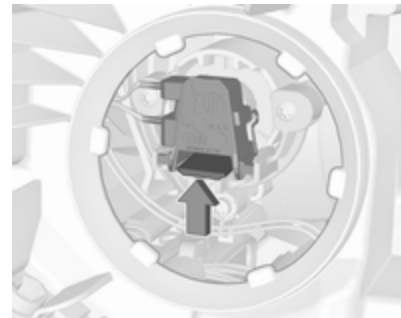

2. Premere la clip per sganciare il portalampada. Estrarre il portalampada dal riflettore.

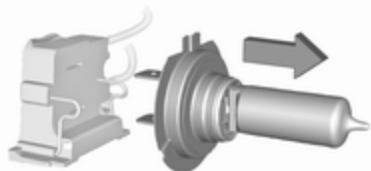

3. Rimuovere la lampadina dal portalampada e sostituirla.
4. Inserire il portalampada con la clip rivolta verso il basso e innestarlo nel riflettore fino al suo innesto.
5. Montare il tappo.

Lampadine luci diurne/luci di posizione

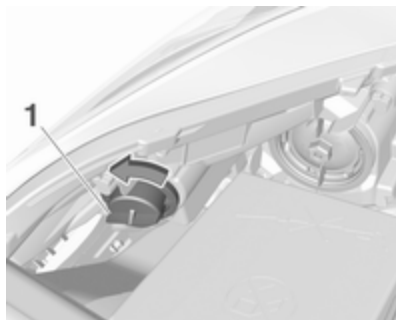

1. Ruotare il portalampada (1) in senso antiorario per staccarlo.

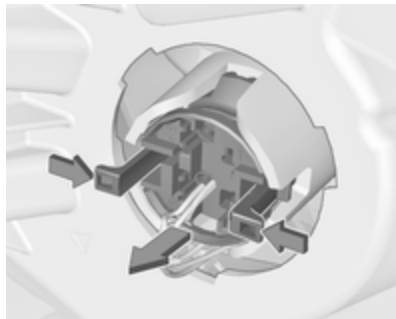

2. Avvicinare entrambi i fermi premendo ed estrarre il portalampada dall'alloggiamento fari.

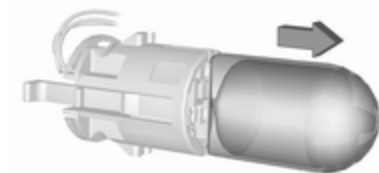

3. Tirare per rimuovere la lampadina dal portalampada.
4. Sostituire e inserire la nuova lampadina nel portalampada.
5. Inserire il portalampada nell'alloggiamento del proiettore e ruotare in senso orario.

Luci diurne/luci di posizione con LED

Le luci di posizione e diurne sono a LED e non sono sostituibili. Rivolgersi a un'officina in caso di LED difettoso.

Fari allo xeno

⚠ Pericolo

I fari allo xeno funzionano con tensione elettrica estremamente elevata. Non toccare. Far sostituire le lampadine da un'officina.

Le luci di posizione/diurne sono a LED e non sono sostituibili.

Le lampadine dei proiettori laterali addizionali possono essere sostituite.

Luci degli indicatori di direzione anteriori ⇨ 216.

Proiettori laterali addizionali



1. Ruotare il coperchio (3) in senso antiorario e rimuoverlo.



2. Ruotare il portalampada in senso antiorario per sganciarlo. Estrarre il portalampada dal riflettore.

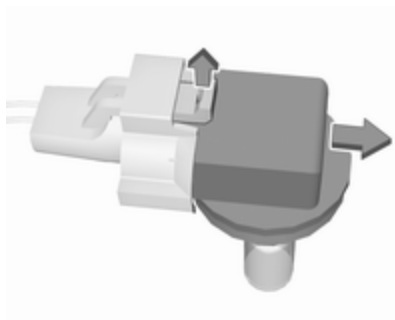

3. Rimuovere la lampadina dal connettore sbloccando e tirando.
4. Sostituire la lampadina. Collegare ed inserire il portalampada con relativo connettore.
5. Inserire il portalampada nel riflettore e ruotarlo in senso orario per fissarlo.
6. Inserire il coperchio e ruotarlo in senso orario.

Fendinebbia

Le lampadine sono accessibili dal sottoscocca del veicolo.

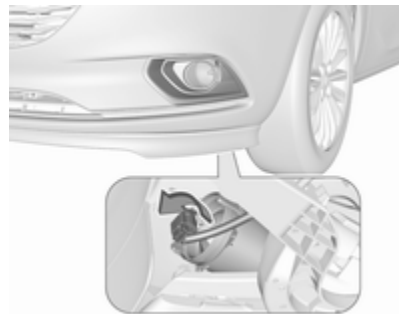

1. Ruotare il portalamпада in senso antiorario e rimuoverlo dal riflettore.

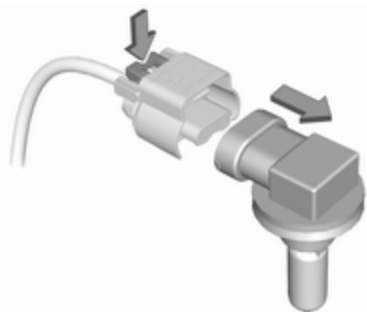

2. Sganciare il portalamпада dal connettore premendo sulla linguetta di fissaggio.
3. Smontare e riposizionare il portalamпада completo di lampada e collegare il connettore.
4. Inserire il portalamпада nel riflettore ruotando in senso orario e bloccare.

Indicatori di direzione anteriori

Gli indicatori di direzione anteriori sono lampadine a lunga durata che non consentono la sostituzione.

Rivolgersi a un'officina in caso di una lampadina a lunga durata difettosa.

Luci posteriori



1. Staccare il coperchio nel vano di carico sul lato rispettivo e rimuovere.



2. Svitare a mano entrambi i dadi di fissaggio in plastica dall'interno.

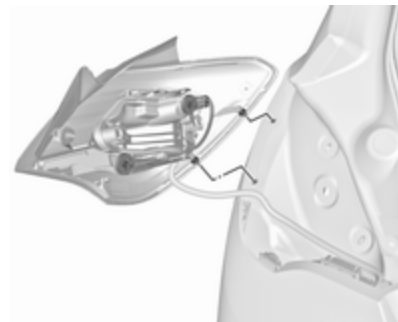

3. Estrarre con cautela il gruppo ottico dalle cavità e smontarlo.

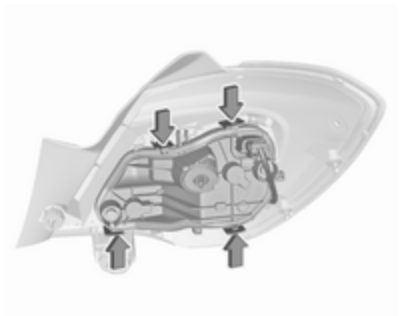

4. Premere le linguette di fissaggio e rimuovere il portalamпада dal gruppo ottico.

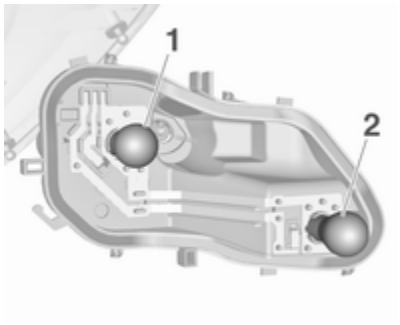

5. Smontare e sostituire la lampadina spingendola leggermente nel

portalamпада e ruotandola in senso antiorario:

Luce posteriore/Luce dei freni (1)
Luce dell'indicatore di direzione (2)

6. Inserire e ruotare la lampada in senso orario nel gruppo ottico posteriore. Montare il gruppo ottico con i perni di fissaggio nella cavità della carrozzeria del veicolo e serrare i dadi di fissaggio in plastica dall'interno del vano di carico.

Chiudere il coperchio e agganciarlo.

Luce di retromarcia/retronebbia

La luce di retromarcia si trova sul gruppo luci di destra nel portellone posteriore e la luce del retronebbia si trova sul gruppo luci di sinistra nel portellone posteriore.

La descrizione per la sostituzione delle lampadine è la stessa per entrambe le luci.



1. Rimuovere la vite dal portellone posteriore.



2. Muovere leggermente il gruppo luci verso l'esterno, poi estrarre dal portellone posteriore.



3. Rimuovere il portalampada ruotando.

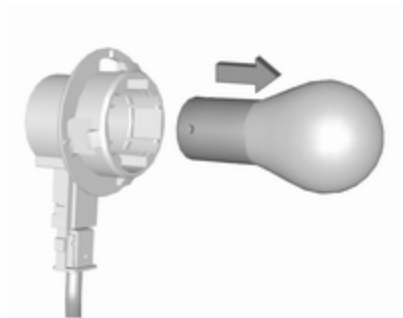

4. Smontare la lampadina spingendola leggermente nel portalampada e ruotandola in senso antiorario. Sostituire la lampadina.
5. Inserire il portalampada nel gruppo e ruotare per fissare.
6. Montare il gruppo ottico nel portellone posteriore e fissarlo con la vite.

Indicatori di direzione laterali

Per sostituire la lampadina, smontare l'alloggiamento della lampadina.



1. Far scorrere la lampada a sinistra ed estrarla per la sua estremità destra.



2. Ruotare il portalampada in senso antiorario e smontarla dall'alloggiamento.

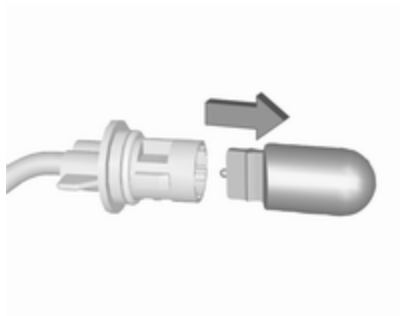

3. Tirare la lampadina dal portalam-pada e sostituirla.
4. Inserire il portalam-pada e ruotare in senso orario.
5. Inserire l'estremità sinistra della lampada, farla scorrere a sinistra ed inserire l'estremità destra.

Terza luce di arresto

Per la sostituzione dei LED, rivolgersi ad un'officina.

Luci della targa



1. Inserire un cacciavite nell'alloggiamento del coperchio, esercitare pressione verso un lato e sganciare la molla.



2. Rimuovere la lampadina verso il basso, facendo attenzione a non tirare il cavo.

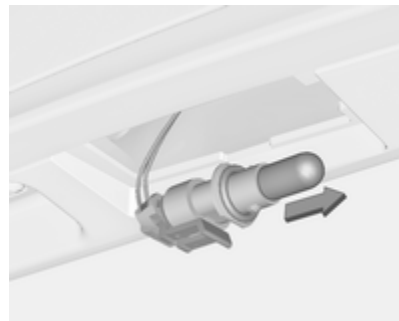

3. Smontare il portalampada dall'alloggiamento della lampada ruotando in senso antiorario.
4. Tirare la lampadina dal portalampada e sostituirla.
5. Inserire il portalampada nell'alloggiamento della lampada e ruotare in senso orario.
6. Inserire la lampadina nel paraurti e innestarla.

Luci interne

Luce di cortesia e luci di lettura

Per la sostituzione delle lampadine, rivolgersi ad un'officina.

Luce del vano di carico

Per la sostituzione delle lampadine, rivolgersi ad un'officina.

Luce plafoniera

Per la sostituzione delle lampadine, rivolgersi ad un'officina.

Illuminazione del quadro strumenti

Per la sostituzione delle lampadine, rivolgersi ad un'officina.

Impianto elettrico

Fusibili

Installare esclusivamente fusibili con le stesse caratteristiche di quelli da sostituire.

Il veicolo è dotato di due scatole portafusibili:

- nel lato anteriore sinistro del vano motore
- nei veicoli con guida a sinistra dietro l'interruttore dei fari oppure, nei veicoli con guida a destra, dietro il cassetto portaoggetti

Prima di sostituire un fusibile, spegnere il relativo interruttore e disinserire l'accensione.

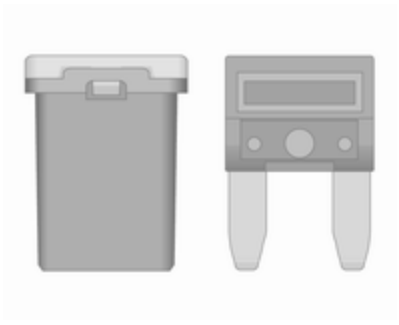

Il veicolo dispone di diversi tipi di fusibili.



A seconda del tipo di fusibile, un fusibile bruciato si riconosce dalla fusione del filo metallico all'interno. Sostituire il fusibile solo dopo aver eliminato la causa del guasto.

Alcune funzioni sono protette da diversi fusibili.

Alcuni fusibili potrebbero anche non essere associati ad alcuna funzione.

Estrattore per fusibili

Un estrattore per fusibili si trova nella scatola portafusibili del vano motore.

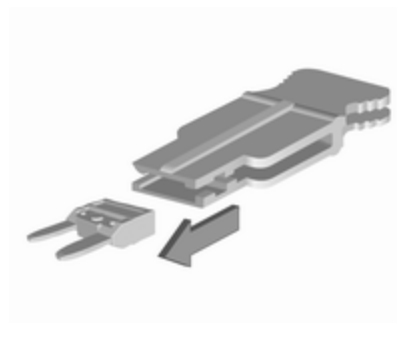

Posizionare l'estrattore per fusibili sulla sommità del fusibile, a seconda del tipo, ed estrarre il fusibile.

Scatola portafusibili nel vano motore



La scatola portafusibili si trova nella parte anteriore sinistra del vano motore.

Disinnestare la copertura e ripiegarla in alto fino al suo arresto. Rimuovere la copertura verticalmente verso l'alto.



N. Circuito

- 1 Modulo interfaccia rimorchio, sistema di trasporto posteriore
- 2 -
- 3 Sensore della batteria
- 4 Pompa carburante modulo di controllo telaio
- 5 ABS
- 6 Anabbaglianti e luci diurne di sinistra, dispositivo di chiusura abbaglianti allo xeno di sinistra e di destra
- 7 -
- 8 Centralina del cambio MTA, centralina GPL
- 9 Rilevamento della tensione della centralina carrozzeria
- 10 Regolazione profondità fari
- 11 Tergilunotto
- 12 Lunotto termico
- 13 Abbaglianti e luci diurne di destra

N. Circuito

- 14 Specchietto retrovisore esterno termico
- 15 -
- 16 Kit servofreno
- 17 Accensione, alimentazione avviamento
- 18 Centralina del motore
- 19 Pompa carburante
- 20 -
- 21 Solenoidi motore, sensori motore
- 22 -
- 23 Impianto di iniezione
- 24 Impianto di lavaggio
- 25 -
- 26 Sensori del motore
- 27 Valvola di spegnimento riscaldatore
- 28 Centralina del motore

N. Circuito

- 29 Centralina del motore
- 30 Centralina del motore
- 31 Abbagliante di sinistra, anabbagliante allo xeno di sinistra
- 32 Abbagliante di destra, anabbagliante allo xeno di destra
- 33 Centralina del motore
- 34 Avvisatore acustico
- 35 Frizione compressore del climatizzatore
- 36 Fendinebbia

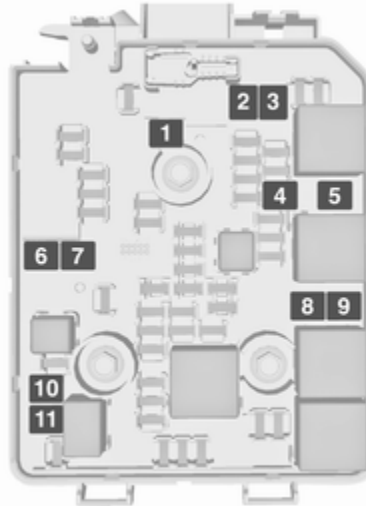
**N. Circuito**

- 1 Pompa ABS
- 2 Tergicristallo anteriore
- 3 Ventilatore
- 4 Cruscotto
- 5 -
- 6 Riscaldatore del carburante diesel
- 7 Cambio
- 8 Ventola di raffreddamento bassa velocità
- 9 Ventola di raffreddamento alta velocità
- 10 Ventola di raffreddamento
- 11 Motorino di avviamento

Dopo aver sostituito i fusibili difettosi, chiudere la scatola portafusibili e premerli fino allo scatto.

Se il coperchio della scatola portafusibili non è montato correttamente, è possibile che si verifichi un malfunzionamento.

Scatola portafusibili nel quadro strumenti



La scatola portafusibili si trova dietro l'interruttore luci del quadro strumenti. Tenere la maniglia, quindi tirare e abbassare l'interruttore dei fari.



N. Circuito

- 1 -
- 2 -
- 3 Alzacristalli elettrici
- 4 Trasformatore tensione
- 5 Centralina della carrozzeria 1
- 6 Centralina della carrozzeria 2
- 7 Centralina della carrozzeria 3
- 8 Centralina della carrozzeria 4
- 9 Centralina della carrozzeria 5
- 10 Centralina della carrozzeria 6
- 11 Centralina della carrozzeria 7
- 12 Centralina della carrozzeria 8
- 13 -
- 14 Portellone posteriore
- 15 Sistema airbag
- 16 Connettore di collegamento dati
- 17 Accensione

N. Circuito

- 18 Climatizzatore
- 19 Tettuccio apribile
- 20 Sistema di ausilio al parcheggio/
Sensore pioggia/Telecamera
anteriore
- 21 Interruttore freni
- 22 Impianto audio
- 23 Display
- 24 –
- 25 Martinetto ausiliario
- 26 Cruscotto
- 27 –
- 28 –
- 29 –
- 30 –
- 31 Avvisatore acustico
- 32 –
- 33 Volante riscaldato

N. Circuito

- 34 –
- 35 Kit di riparazione dei pneumatici
- 36 –
- 37 Tergilunotto
- 38 Accendisigari
- 39 Alzacristalli elettrici/Tettuccio
apribile/Display cambio automa-
tico
- 40 –

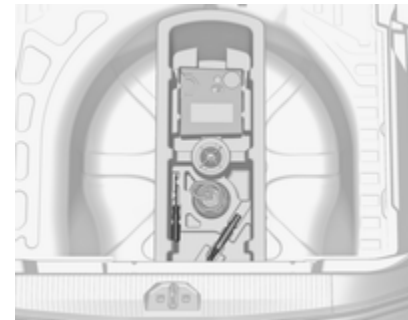
Attrezzi per il veicolo**Attrezzi****Veicoli con kit di riparazione dei pneumatici**

Gli attrezzi sono posizionati insieme al gancio di traino e al kit di riparazione pneumatici nel vano di carico sotto la copertura del pavimento.



Sulla versione OPC o GPL o su versioni con sistema di trasporto posteriore o pavimento con doppio fondo, gli attrezzi sono posizionati insieme al gancio di traino e al kit di riparazione pneumatici sul lato destro del vano di carico, dietro ad un coperchio.

Veicoli con ruota di scorta



Il martinetto, la chiave per bulloni ruota ed alcuni attrezzi sono posizionati sul lato destro del vano di carico, dietro ad un coperchio ➔ 73.

Ruote e pneumatici

Condizioni dei pneumatici e dei cerchi

Superare gli ostacoli lentamente e, se possibile, ad angolo retto. Passare sopra ostacoli acuminati può danneggiare i pneumatici e i cerchi. Quando si parcheggia, non schiacciare i pneumatici contro il bordo del marciapiede.

Controllare regolarmente i cerchi verificando che non presentino danni. In caso di danni o usura irregolare, rivolgersi ad un'officina.

Raccomandiamo di non scambiare le ruote anteriori con le posteriori e viceversa, poiché potrebbe incidere sulla stabilità del veicolo. Sull'assale posteriore montare sempre gli pneumatici meno usurati.

Pneumatici invernali

I pneumatici invernali migliorano la sicurezza di guida a temperature inferiori a 7 °C e per questo motivo devono essere utilizzati su tutte le ruote.

Come pneumatici invernali sono consentite tutte le misure di pneumatici ⇨ 270.

In conformità con le normative specifiche del Paese, applicare l'adesivo di velocità nel campo visivo del conducente.

Denominazione dei pneumatici

Ad es. **195/55 R 16 95 H**

- 195** : larghezza pneumatici, mm
- 55** : rapporto di sezione (tra altezza e larghezza), percentuale
- R** : tipo di cintura: Radiale
- RF** : tipo: RunFlat
- 16** : diametro del cerchio, pollici
- 95** : indice di carico, ad es. 95 rappresenta 690 kg
- H** : indice di velocità

Lettere per l'indice di velocità:

- Q** : fino a 160 km/h
- S** : fino a 180 km/h
- T** : fino a 190 km/h
- H** : fino a 210 km/h
- V** : fino a 240 km/h
- W** : fino a 270 km/h

Scegliere uno pneumatico adatto alla velocità massima del veicolo.

La velocità massima è raggiungibile al valore di massa a vuoto con conduttore (75 kg) più un carico utile di 125 kg. L'equipaggiamento opzionale potrebbe ridurre la velocità massima del veicolo.

Prestazioni ⇨ 264.

Pneumatici direzionali

Gli pneumatici direzionali devono essere montati in modo da ruote nella direzione corretta. La direzione di rotazione adeguata viene indicata da un simbolo (ad esempio una freccia) sul fianco.

Pressione dei pneumatici

Controllare la pressione dei pneumatici freddi almeno ogni 14 giorni e prima di un viaggio lungo. Non dimenticare la ruota di scorta.

Questo vale anche per i veicoli dotati del sistema di monitoraggio pressione pneumatici.

Svitare il cappuccio coprivalvola.



Pressione dei pneumatici ⇨ 270.

La targhetta con le informazioni sulla pressione degli pneumatici sul telaio della portiera destra indica gli pneumatici appartenenti alla dotazione originale e la relativa pressione di gonfiaggio.

Le pressioni dei pneumatici specificate si riferiscono ai pneumatici freddi. E valgono sia per i pneumatici estivi che per quelli invernali.

La pressione dei pneumatici ECO consente di ottenere il minore consumo di carburante possibile.

Una pressione di gonfiaggio non corretta influisce negativamente su sicurezza, guidabilità del veicolo, comfort e consumo di carburante, oltre ad accelerare il processo di usura dei pneumatici.

Le pressioni dei pneumatici sono diverse a seconda delle varie opzioni.

Per il valore corretto di pressione dei pneumatici, seguire la seguente procedura:

- Identificare il codice identificativo del motore. Dati del motore ⇨ 262.
- Identificare il pneumatico rispettivo.
- Le targhette di pressione dei pneumatici mostrano tutte le possibili combinazioni di pneumatici ⇨ 270.

Per i pneumatici approvati per il proprio veicolo fare riferimento al Certificato di conformità EEC fornito con il veicolo o ad altri documenti di registrazione nazionale.

Il conducente è responsabile del gonfiaggio dei pneumatici alla pressione corretta.

⚠ Avvertenza

Una pressione troppo bassa può causare un eccessivo riscaldamento dei pneumatici, danni

interni con conseguente distacco del battistrada e lo scoppio a velocità elevate.

⚠ Avvertenza

Per pneumatici specifici la pressione dei pneumatici raccomandata secondo quanto riportato nella tabella di pressione dei pneumatici può superare la pressione massima dei pneumatici come indicato sul pneumatico. Non superare mai la pressione massima dei pneumatici riportata sullo pneumatico.

Se la pressione dei pneumatici deve essere ridotta o aumentata, spegnere il quadro. Dopo aver regolato la pressione dei pneumatici inserire l'accensione e selezionare l'impostazione pertinente sulla pagina **Carico pneumatici** sul Driver Information Center ⇨ 102.

Sensibilità alla temperatura

La pressione pneumatici dipende dalla temperatura del pneumatico stesso. Durante la guida la temperatura e la pressione dei pneumatici aumenta. I valori di pressione dei pneumatici sull'etichetta informativa degli stessi e la tabella della pressione dei pneumatici sono validi per pneumatici freddi, cioè a 20 °C.

La pressione aumenta di circa 10 kPa per un aumento di temperatura di 10 °C. Questo deve essere tenuto in considerazione quando si controllano pneumatici caldi.

Il valore di pressione dei pneumatici visualizzato nel Driver Information Center indica la pressione reale dei pneumatici. Un pneumatico raffreddato mostra un valore inferiore, che però non è indice di una perdita d'aria.

Sistema di monitoraggio pressione pneumatici

Il sistema di monitoraggio pressione pneumatici controlla la pressione di tutti e quattro i pneumatici una volta al minuto quando la velocità del veicolo supera un dato limite.

Attenzione

Il sistema di monitoraggio della pressione dei pneumatici segnala solo un'eventuale bassa pressione dei pneumatici e non sostituisce la regolare manutenzione degli stessi da parte del conducente.

Tutte le ruote devono essere provviste dei sensori di pressione e i pneumatici devono essere gonfiati alla pressione prescritta.

Avviso

In paesi dove il sistema di monitoraggio della pressione dei pneumatici è richiesto per legge, l'uso di ruote senza sensori di pressione invaliderà l'omologazione del veicolo.

Le pressioni attuali dei pneumatici possono essere visualizzate nel **Menu informazioni veicolo**  del Driver Information Center.

Il menu può essere selezionato premendo i pulsanti sulla leva degli indicatori di direzione.



Premere **MENU** per selezionare **Menu informazioni veicolo** .

Ruotare la manopola di regolazione per selezionare il sistema di monitoraggio pressione pneumatici.

Visualizzatore standard:



La pressione dei pneumatici per ogni pneumatico viene visualizzata sulla sua pagina.

Visualizzatore Deluxe:

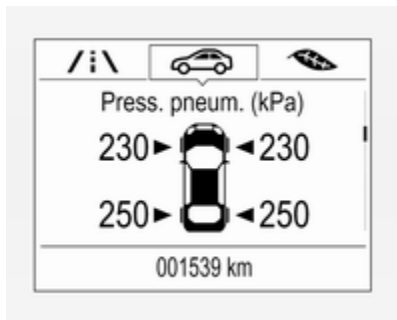

La pressione di tutti gli pneumatici viene visualizzata su una pagina.

Lo stato del sistema e gli avvertimenti riguardo la pressione vengono visualizzati mediante un messaggio che indica il pneumatico corrispondente nel Driver Information Center.

Il sistema considera la temperatura degli pneumatici per gli avvisi.

Sensibilità alla temperatura ⇨ 227.



Il rilevamento di una bassa pressione dei pneumatici viene segnalato dalla spia (⚠) ⇨ 99.

Se (⚠) si accende, arrestare il veicolo il prima possibile e gonfiare i pneumatici come consigliato ⇨ 270.

Se (⚠) lampeggia per 60-90 secondi poi si accende fisso, c'è un guasto nel sistema. Rivolgersi ad un'officina.

Dopo il gonfiaggio può essere necessario guidare per un po' il veicolo per aggiornare i valori di pressione dei pneumatici nel Driver Information Centre. Durante questo periodo (⚠) potrebbe accendersi.

Se (⚠) si accende a basse temperature e si spegne dopo la guida, potrebbe significare che la pressione di gonfiaggio dei pneumatici sta diminuendo fino al limite basso. Controllare la pressione dei pneumatici.

Messaggi del veicolo ⇨ 108.

Se la pressione dei pneumatici deve essere ridotta o aumentata, spegnere il quadro.

Montare solo ruote con sensore di pressione, altrimenti la pressione dei pneumatici non verrà visualizzata e (⚠) si illuminerà con luce fissa.

Una ruota di scorta o un ruotino di scorta non sono dotati di sensori della pressione. Il sistema di monitoraggio pressione pneumatici non funziona per questi pneumatici. La spia (⚠) si accende. Per gli altri tre pneumatici, il sistema resta operativo.

L'uso di kit liquidi di riparazione dei pneumatici disponibili in commercio può compromettere il funzionamento del sistema. È possibile utilizzare kit di riparazione approvati dal Costruttore.

Dispositivi elettronici in funzione o vicini a strutture che utilizzano onde di frequenza simili possono interferire con il sistema di monitoraggio della pressione dei pneumatici.

Ogni volta che i pneumatici vengono sostituiti, il sistema di monitoraggio della pressione dei pneumatici deve essere smontato e sottoposto a manutenzione. Per il sensore avvitato; sostituire il nucleo valvola e l'anello di tenuta. Per il sensore agganciato; sostituire l'intero stelo valvola.

Stato di carico del veicolo

Regolare la pressione dei pneumatici in base alle condizioni di carico in conformità alle informazioni indicate sulla targhetta informativa o sulla tabella della pressione dei pneumatici ⇨ 270, e selezionare l'appropriata impostazione nel menu **Carico**

pneumatici nel Driver Information Center, **Menu informazioni veicolo** ⇨ 102. Questa impostazione è il riferimento per gli avvisi relativi alla pressione degli pneumatici.

Il menu **Carico pneumatici** appare solo quando il veicolo è in sosta e il freno di stazionamento è applicato. Su veicoli con cambio automatico, la leva selettoria deve essere in **P**.

Visualizzatore standard:



Selezionare

- **LO** per una pressione comfort fino a tre persone.
- **ECO** per una pressione Eco fino a tre persone.
- **Hi** per un pieno carico.

Visualizzatore Deluxe:

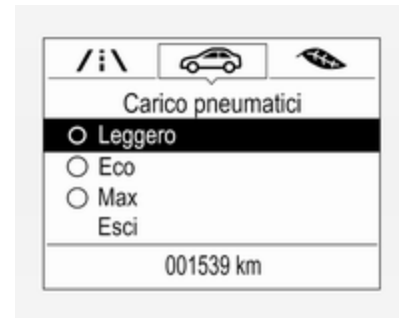

Selezionare

- **Leggero** per una pressione confortevole fino a tre persone.
- **Eco** per una pressione Eco fino a tre persone.
- **Max** per un pieno carico.

Processo di abbinamento dei sensori di pressione pneumatici

Ogni sensore TPMS ha un codice univoco di identificazione. Il codice identificativo deve essere abbinato alla posizione di una nuova ruota dopo aver fatto ruotare le ruote o il cambio della serie completa di ruote e se uno o più sensori di pressione pneumatici sono stati sostituiti. È necessario effettuare il processo di abbinamento del sensore di pressione dei pneumatici anche dopo aver sostituito una ruota di scorta con una ruota normale dotata di tale sensore.

La spia di malfunzionamento (⚠) e il messaggio o il codice di avvertimento devono spegnersi o scomparire al ciclo di accensione successivo. I sensori vengono abbinati alle posizioni della ruota mediante uno strumento di riprogrammazione, nel seguente ordine: ruota anteriore lato sinistro, ruota anteriore lato destro, ruota posteriore lato destro e ruota posteriore sinistro. La luce dell'indi-

catore di direzione nella posizione attiva corrente rimane accesa fino all'abbinamento del sensore.

Rivolgersi a un'autofficina per l'assistenza. Occorrono due minuti per abbinare la prima posizione ruota e cinque minuti in tutto per abbinare tutte e quattro le posizioni ruote. Se si impiega più tempo, il processo di accoppiamento si arresta e deve essere riavviato.

Il processo di abbinamento dei sensori di pressione dei pneumatici è:

1. Azionare il freno di stazionamento.
2. Inserire l'accensione.
3. Su veicoli con cambio automatico: posizionare la leva del cambio in **P**.

Sui veicoli con cambio manuale automatizzato: Mantenere premuto il pedale del freno. Muovere e mantenere in posizione la leva del cambio per cinque secondi in posizione **N** fino a quando **P** venga visualizzato nel Driver Information Center. **P** indica che il processo di abbinamento

sensori della pressione pneumatici può essere avviato.

Sui veicoli con cambio manuale: selezionare la folle.

4. Utilizzare **MENU** posto sulla leva dell'indicatore di direzione per selezionare **Menu informazioni veicolo**  nel Driver Information Center.
5. Ruotare la manopola di regolazione per scorrere i menu fino al menu della pressione dei pneumatici.

Visualizzatore standard:



Visualizzatore Deluxe:

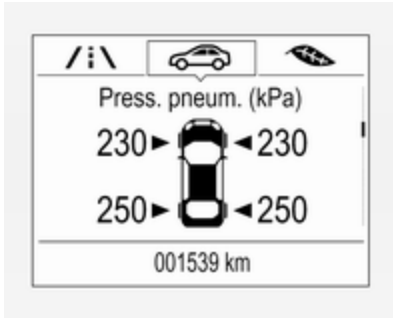

6. Premere **SET/CLR** per iniziare il processo di abbinamento del sensore. Viene visualizzato un messaggio che richiede l'accettazione del processo.
7. Premere di nuovo **SET/CLR** per confermare la selezione. L'avvisatore acustico suona due volte per indicare che il ricevitore è in modalità riapprendimento.
8. Iniziare con la ruota anteriore lato sinistro.
9. Posizionare lo strumento di riprogrammazione a contatto della fianco laterale del pneumatico, vicino allo stelo della valvola. Quindi premere il pulsante per

attivare il sensore del sistema di pressione dei pneumatici. Un avvisatore acustico suona confermando che il codice identificativo del sensore è stato accoppiato a questa posizione della ruota.

10. Procedere con la ruota anteriore destra e ripetere la procedura della Fase 9.
11. Procedere con la ruota posteriore lato destro e ripetere la procedura della Fase 9.
12. Procedere con la ruota posteriore sinistra e ripetere la procedura della Fase 9. L'avvisatore acustico suona due volte per indicare che il codice identificativo del sensore è stato abbinato alla ruota posteriore sinistra e che il processo di abbinamento dei sensori di pressione pneumatici non è più attivo.
13. Disinserire l'accensione.

14. Regolare tutti e quattro gli pneumatici alla pressione raccomandata indicata nell'etichetta della pressione del pneumatico.
15. Assicurare che lo stato di carico dei pneumatici sia impostato in base alla pressione selezionata ⇨ 102.

Profondità del battistrada

Controllare con regolarità la profondità del battistrada.

Per motivi di sicurezza, i pneumatici vanno sostituiti quando la profondità del battistrada raggiunge i 2-3 mm (4 mm per i pneumatici invernali).

Per ragioni di sicurezza si consiglia che la differenza di profondità del battistrada dei pneumatici su un assale non superi i 2 mm.



Il raggiungimento del limite legale di profondità minima del battistrada (1,6 mm) è osservabile quando il battistrada è usurato fino a uno degli indicatori di usura del battistrada (TWI). La loro posizione è indicata da appositi segni sul fianco del pneumatico.

I pneumatici invecchiano anche se non vengono usati. Si consiglia di sostituire i pneumatici ogni sei anni.

Cambio di misura dei pneumatici e dei cerchi

Se si utilizzano pneumatici di misura diversa rispetto a quelli montati di fabbrica, può essere necessario riprogrammare il tachimetro, la pressione nominale degli pneumatici ed apportare altre modifiche al veicolo.

Dopo aver montato pneumatici di misura diversa, far sostituire l'etichetta con la pressione dei pneumatici.

Attenzione

Quando si passa a ruote di 14 pollici di diametro, la distanza da terra sarà ridotta. Si deve tenere in considerazione questo fatto quando si passa sopra ostacoli.

⚠ Avvertenza

L'uso di pneumatici o cerchi non adatti può causare incidenti e invalidare l'omologazione del veicolo.

Copricerchi

Utilizzare copricerchi e pneumatici approvati dalla Casa Madre per la vettura e conformi a tutti i requisiti relativi alle combinazioni di cerchi e pneumatici.

Se i copricerchi e i pneumatici usati non sono approvati dalla Casa Madre, i pneumatici devono essere senza protezione del bordo.

I copricerchi non devono ostacolare il raffreddamento dei freni.

⚠ Avvertenza

L'uso di pneumatici o copricerchi non adatti può causare improvvise perdite di pressione e conseguenti incidenti.

Ruote in acciaio: Quando si utilizzano dadi di bloccaggio ruote, non montare copricerchi.

Catene da neve



Le catene da neve sono consentite soltanto sulle ruote anteriori.

Utilizzare sempre catene a maglie fini che non aumentino lo spessore del battistrada e dei fianchi interni di oltre 10 mm (inclusa la chiusura della catena).

⚠Avvertenza

Eventuali danni possono causare lo scoppio dei pneumatici.

Le catene da neve sono ammesse sui pneumatici di misura 175/70 R14, 185/70 R14, 185/65 R15, 205/45 R17.

Le catene da neve sono consentite su pneumatici di misura 195/55 R16 con cerchi da 16 x 6 e 16 x 6.5, gli ultimi solo se abbinati ad angolo di sterzata limitato. Rivolgersi ad un'officina.

Le catene da neve non sono ammesse sui pneumatici di misura 215/45 R17 e 215/40 R18.

L'uso delle catene da neve non è consentito sulla ruota di scorta.

Kit di riparazione dei pneumatici

È possibile riparare danni di lieve entità al battistrada con il kit di riparazione dei pneumatici.

Non rimuovere eventuali corpi estranei dal pneumatico.

Danni ai pneumatici di misura superiore a 4 mm o vicini al bordo del fianco del pneumatico non sono riparabili con il kit di riparazione dei pneumatici.

⚠Avvertenza

Non superare la velocità di 80 km/h.

Non utilizzare per un periodo prolungato.

Sterzo e guidabilità potrebbero risentirne.

In caso di pneumatico sgonfio:

Azionare il freno di stazionamento e innestare la prima, la retromarcia o la posizione **P**.

Il kit di riparazione dei pneumatici si trova nel vano di carico.

In base all'equipaggiamento, il kit di riparazione dei pneumatici si trova in un vano nel fianco destro o in un vano sotto la copertura del pianale.

Veicoli con kit di riparazione dei pneumatici sotto la copertura del pianale

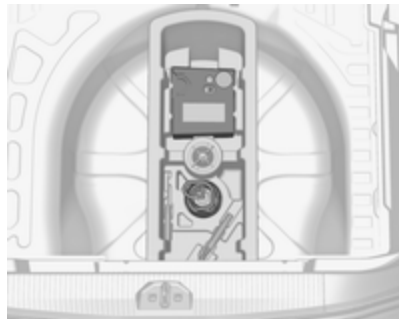

1. Prelevare il kit di riparazione dei pneumatici dallo scomparto.
2. Rimuovere il compressore.



3. Rimuovere il cavo di collegamento elettrico e il flessibile dell'aria dai vani portaoggetti nel lato inferiore del compressore.



4. Avvitare il flessibile dell'aria del compressore sul raccordo della bombola del sigillante.
5. Inserire la bombola del sigillante nel fermo sul compressore.
Posizionare il compressore accanto al pneumatico in modo che la bombola del sigillante sia in posizione verticale.

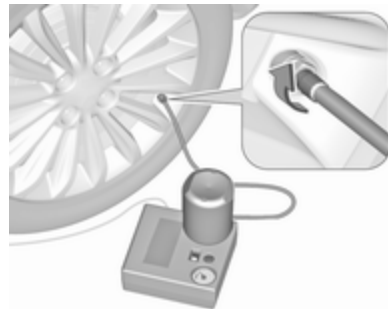

6. Svitare il tappo coprivalvola dal pneumatico difettoso.
7. Avvitare il flessibile del sigillante sulla valvola del pneumatico.
8. L'interruttore sul compressore deve essere posizionato su **O**.

9. Collegare lo spinotto del compressore alla presa elettrica o alla presa dell'accendisigari.

Per evitare di scaricare la batteria si consiglia di lasciare il motore in funzione.

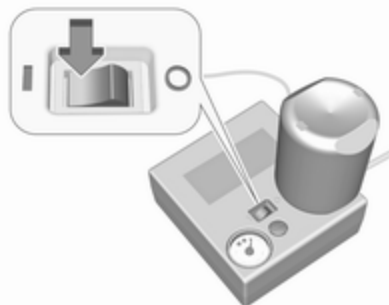

10. Portare l'interruttore basculante sul compressore in posizione I. Il pneumatico viene riempito di sigillante.
11. Il manometro del compressore indica brevemente un valore fino a sei bar mentre la bombola del sigillante si svuota (circa 30 secondi). Poi la pressione inizia a scendere.

12. Tutto il sigillante viene pompato nel pneumatico. Poi il pneumatico viene gonfiato.

13. La pressione prescritta per il pneumatico si dovrebbe raggiungere entro dieci minuti.

Pressione dei pneumatici ⇨ 270.

Al raggiungimento della pressione corretta, spegnere il compressore.



Se la pressione prescritta per il pneumatico non viene raggiunta entro dieci minuti, rimuovere il kit di riparazione dei pneumatici. Spostare il veicolo facendo compiere un giro completo al pneumatico. Ricollegare il kit di

riparazione dei pneumatici e continuare la procedura di gonfiaggio per dieci minuti. Se ancora non si riesce a raggiungere la pressione prescritta, significa che il danno al pneumatico è eccessivo per consentire la riparazione in questo modo. Rivolgersi ad un'officina.

Scaricare la pressione dei pneumatici in eccesso con il pulsante sopra l'indicatore della pressione.

Non far funzionare il compressore per più di 10 minuti.

14. Scollegare il kit di riparazione dei pneumatici. Spingere il fermo sulla staffa per rimuovere la bombola del sigillante dalla staffa. Avvitare il tubo di gonfiaggio del pneumatico al raccordo libero della bombola del sigillante. Questo impedisce la fuoriuscita di sigillante. Riporre il kit di riparazione dei pneumatici nel vano di carico.
15. Pulire l'eventuale sigillante in eccesso con un panno.

16. Staccare dalla bombola del sigillante l'etichetta indicante la velocità massima consentita ed applicarla nel campo visivo del conducente.
17. Proseguire immediatamente la guida, in modo da distribuire uniformemente il sigillante nel pneumatico. Dopo aver percorso circa 10 km (ma non oltre 10 minuti), fermarsi e controllare la pressione del pneumatico. Nel fare questo, avvitare direttamente il tubo dell'aria del compressore sulla valvola del pneumatico.

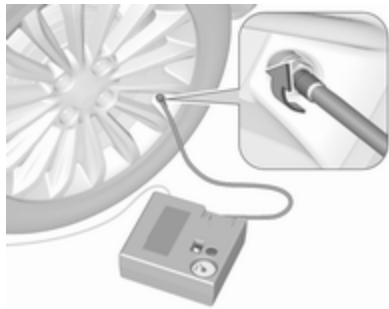

Se la pressione è superiore a 1,3 bar, regolarla al valore corretto. Ripetere la procedura

finché non si verifica più alcuna perdita di pressione.

Se la pressione è scesa al di sotto di 1,3 bar, il veicolo non deve essere usato. Rivolgersi ad un'officina.

18. Riporre il kit di riparazione dei pneumatici nel vano di carico.

Veicoli con kit di riparazione dei pneumatici nel fianco



Per aprire il vano, sbloccare il coperchio e aprirlo.



1. Prelevare dall'inserto la bombola del sigillante e la staffa con il tubo dell'aria.



2. Staccare il tubo dell'aria dalla staffa e avvitarlo al raccordo della bombola.

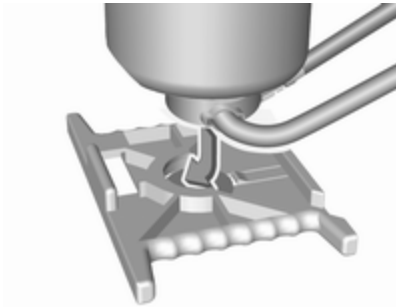

3. Posizionare la bombola del sigillante sulla staffa. Assicurarsi che la bombola non possa cadere.

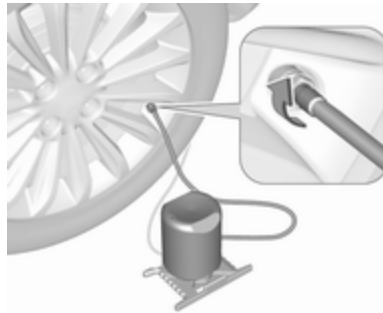

4. Svitare il tappo coprivalvola dal pneumatico difettoso.
5. Avvitare il tubo di gonfiaggio alla valvola.
6. Avvitare il tubo dell'aria al raccordo del compressore.
7. Inserire l'accensione.

Per evitare di scaricare la batteria si consiglia di lasciare il motore in funzione.

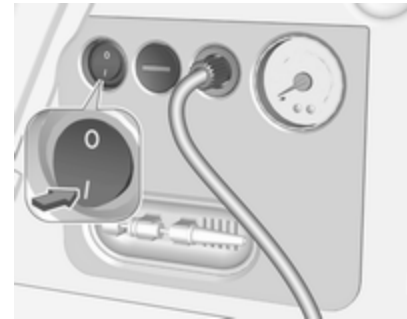

8. Premere l'interruttore di accensione/spegnimento sul compressore. Il pneumatico viene riempito di sigillante.
9. Il manometro del compressore indica brevemente un valore fino a sei bar mentre la bombola del sigillante si svuota (circa 30 secondi). Poi la pressione inizia a scendere.
10. Tutto il sigillante viene pompato nel pneumatico. Poi il pneumatico viene gonfiato.
11. La pressione prescritta per il pneumatico si dovrebbe raggiungere entro dieci minuti.

Pressione dei pneumatici ⇨ 270.

Una volta raggiunta la pressione corretta, spegnere il compressore premendo nuovamente l'interruttore di accensione/spegnimento.

Se la pressione prescritta per il pneumatico non viene raggiunta entro dieci minuti, rimuovere il kit di riparazione dei pneumatici.

Spostare il veicolo facendo compiere un giro completo al pneumatico. Ricollegare il kit di riparazione dei pneumatici e continuare la procedura di gonfiaggio per dieci minuti. Se ancora non si riesce a raggiungere la pressione prescritta, significa che il danno al pneumatico è eccessivo per consentire la riparazione in questo modo. Rivolgersi ad un'officina.

Sfiatare la pressione pneumatici in eccesso utilizzando —.

Non far funzionare il compressore per più di 10 minuti.

12. Spingere il fermo sulla staffa per rimuovere la bombola del sigillante dalla staffa. Avvitare il tubo di gonfiaggio del pneumatico al

raccordo libero della bombola del sigillante. Questo impedisce la fuoriuscita di sigillante. Riporre il kit di riparazione dei pneumatici nel vano di carico.

13. Pulire l'eventuale sigillante in eccesso con un panno.
14. Staccare dalla bombola del sigillante l'etichetta indicante la velocità massima consentita ed applicarla nel campo visivo del conducente.
15. Proseguire immediatamente la guida, in modo da distribuire uniformemente il sigillante nel pneumatico. Dopo aver percorso circa 10 km (ma non oltre 10 minuti), fermarsi e controllare la pressione del pneumatico. Nel fare questo, avvitare direttamente il tubo dell'aria del compressore sulla valvola del pneumatico.

Se la pressione è superiore a 1,3 bar, regolarla al valore corretto. Ripetere la procedura finché non si verifica più alcuna perdita di pressione.

Se la pressione è scesa al di sotto di 1,3 bar, il veicolo non deve

essere usato. Rivolgersi ad un'officina.

16. Riporre il kit di riparazione dei pneumatici nel vano di carico.

Informazioni generali

Avviso

Le caratteristiche di guida del pneumatico riparato sono gravemente compromesse, per cui è necessario sostituire il pneumatico.

Se si sentono rumori anomali o se il compressore si surriscalda, spegnere il compressore per almeno 30 minuti.

La valvola di sicurezza incorporata si apre a una pressione di sette bar.

Prendere nota della data di scadenza del kit. Dopo questa data, la sua capacità di sigillatura non è più garantita. Fare attenzione alle informazioni sulla conservazione del flacone di sigillante.

Sostituire il flacone di sigillante usato. Smaltire il flacone come previsto dalle norme applicabili.

Il compressore e il sigillante possono essere utilizzati a partire da una temperatura di circa $-30\text{ }^{\circ}\text{C}$.

Gli adattatori forniti possono essere utilizzati per gonfiare altri oggetti ad es. palloni, materassini, canotti gonfiabili, ecc. Si trovano all'interno del compressore. Per rimuoverli, avvitare il flessibile dell'aria del compressore e rimuovere l'adattatore.

Sostituzione delle ruote

Eseguire la seguente procedura, attenendosi a quanto indicato:

- Parcheggiare il veicolo su una superficie piana, solida e non scivolosa. Orientare le ruote anteriori dritte in avanti.
- Azionare il freno di stazionamento e innestare la prima, la retromarcia o la posizione **P**.
- Non sostituire mai più di una ruota per volta.
- Utilizzare il martinetto solo per sostituire le ruote in caso di foratura, non per sostituire i pneumatici invernali o estivi.

- Il cric non deve essere sottoposto a manutenzione.
- Se il terreno sul quale il veicolo è parcheggiato è morbido, inserire un pannello solido (spessore max. 1 cm) sotto il martinetto.
- Estrarre dal veicolo gli oggetti pesanti prima di sollevarlo con il cric.
- Quando la vettura è sollevata sul martinetto, non lasciare all'interno persone o animali.
- Non infilarsi mai sotto un veicolo sollevato da un martinetto.
- Non avviare il veicolo quando è sollevato da un martinetto.
- Prima di avvitare i bulloni delle ruote, pulirli e ingrassare leggermente il cono di ciascun bullone con grasso disponibile in commercio.

⚠ Avvertenza

Non ingrassare la filettatura del bullone ruota.

1. Ruote in acciaio:

Togliere il copricerchio.

Ruote in lega con copribulloni:

Staccare i coperchi dei bulloni ruota con un cacciavite e rimuoverli. Per proteggere il cerchio, porre un panno morbido tra il cacciavite e il cerchio in lega.

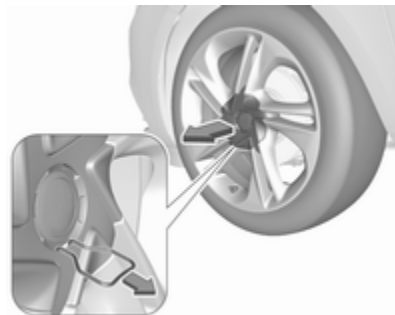

Ruote in lega con calotta centrale:

Inserire l'estrattore nella fessura aperta della calotta centrale ed estrarre la calotta dalla ruota. Attrezzi per il veicolo ↻ 225.



2. Montare la chiave della ruota assicurandosi che sia posizionata in modo sicuro, quindi allentare ogni bullone di mezzo giro.

Le ruote potrebbero essere protette da bulloni di bloccaggio. Per allentare questi bulloni specifici, fissare prima l'adattatore per i bulloni di bloccaggio ruote sulla testa del bullone prima di installare la chiave per ruote. L'adattatore si trova nel cassetto portaoggetti.



3. Controllare che il martinetto sia in posizione corretta sotto il relativo punto di sollevamento del veicolo.

Su versioni con pannellatura soglia o pannellatura soglia retro-montata, non si dovrebbe utilizzare il martinetto. La vettura potrebbe subire danni.

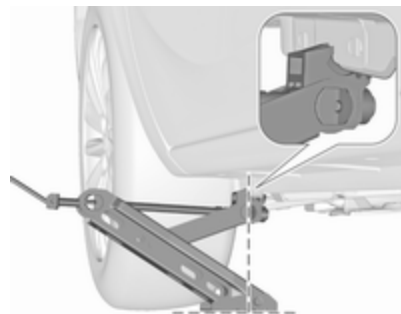

4. Regolare il martinetto all'altezza necessaria. Posizionarlo correttamente in corrispondenza dei punti di sollevamento del veicolo in modo che non scivoli.



Collegare la manovella del martinetto e, con il martinetto correttamente allineato, ruotare la manovella fino a sollevare la ruota dal terreno.

5. Svitare i bulloni della ruota.
6. Sostituire la ruota.
7. Avvitare i bulloni ruota.
8. Abbassare il veicolo.
9. Servendosi dell'apposita chiave e assicurandosi di posizionarla saldamente, serrare ciascun bullone procedendo per coppie opposte. La coppia di serraggio è di 110 Nm.
10. Allineare il foro della valvola sul copricerchio della ruota in acciaio con la valvola dello pneumatico prima di rimontare il copricerchio. Montare i copribulloni della ruota o la calotta centrale sulla ruota in lega.
11. Montare il coperchio del punto di sollevamento del veicolo.

12. Riporre e fissare la ruota sostituita, gli attrezzi per il veicolo ⇨ 225 e l'adattatore per i bulloni di bloccaggio delle ruote ⇨ 59.
13. Controllare prima possibile sia la pressione di gonfiaggio del pneumatico montato, sia la coppia di serraggio dei bulloni.

Far sostituire o riparare quanto prima il pneumatico difettoso.

Posizione di sollevamento sulla piattaforma



Posizione del braccio posteriore della piattaforma di sollevamento posto centralmente sotto la cavità della soglia.



Posizione del braccio anteriore della piattaforma di sollevamento in corrispondenza del sottoscocca.

Ruota di scorta

Se si monta una ruota di scorta, diversa dalle altre ruote, questa ruota è classificabile come ruotino di scorta e si applicano i limiti di velocità corrispondenti anche se nessuna

etichetta li indica. Rivolgersi a un'officina per controllare il limite di velocità applicabile.

La ruota di scorta ha il cerchio in acciaio.

Attenzione

L'uso di una ruota di scorta più piccola delle altre ruote o in combinazione con i pneumatici invernali può compromettere la guidabilità della vettura. Far sostituire quanto prima il pneumatico difettoso.

Due volumi a 3 porte/5 porte



La ruota di scorta è situata nel vano bagagli sotto la copertura del pianale. È fissata mediante un dado ad alette.

In questo caso, montare il doppio pianale di carico nella posizione superiore \varnothing 73.

Per rimuoverlo, svitare il galletto, sollevare la ruota di scorta, portarlo in posizione verticale e smontarlo.

Quando si ripone la ruota sostituita o il ruotino nell'alloggiamento, fissarlo sempre con il dado a galletto.

Furgoncino per consegne



Rimuovere il pianale di carico.

La ruota di scorta è avvitata alla copertura del pianale.

Svitare il dado a galletto e sollevare la copertura di carico.



Rimuovere il distanziale posto sopra la ruota di scorta, sollevare la ruota, e sfilarla in posizione verticale dall'alto.

Quando si ripone la ruota sostituita o il ruotino nell'alloggiamento, inserire sempre l'adattatore e fissare la copertura di carico con il dado a galletto.

In base alla ruota difettosa sostituita, è possibile non mettere il distanziale, oppure è possibile avvitare la ruota senza copertura del pianale.

Ruotino di scorta

Attenzione

L'uso del ruotino di scorta può compromettere la guidabilità della vettura. Far sostituire o riparare quanto prima il pneumatico difettoso.

Montare solo un ruotino di scorta. La velocità massima consentita sull'etichetta del ruotino di scorta è valida solo per la dimensione di pneumatici montati in fabbrica.

Se si fora uno dei pneumatici posteriori mentre si traina un altro veicolo, montare la ruota di scorta provvisoria davanti e un pneumatico normale dietro.

Catene da neve ⇨ 235.

Ruota di scorta con pneumatico direzionale

Se possibile, montare gli pneumatici direzionali in modo che il verso di rotazione corrisponda con la marcia

in avanti. Il verso di rotolamento è indicato da un simbolo (ad es. Una freccia) sul fianco.

Montando pneumatici direzionali al contrario, tenere presente quanto segue:

- La guidabilità può risultare compromessa. Far sostituire o riparare quanto prima possibile lo pneumatico difettoso e montarlo al posto della ruota di scorta.
- Guidare con particolare attenzione su strade con fondo stradale bagnato o innevato.

Avviamento di emergenza

Non avviare il veicolo con un carica-batteria rapido.

Un veicolo con la batteria scarica può essere avviato usando gli appositi cavi di avviamento e la batteria di un altro veicolo.

⚠ Avvertenza

L'avviamento di emergenza va eseguito con estrema cautela. Qualsiasi scostamento dalle seguenti istruzioni può causare infortuni o danni derivanti dall'esplosione della batteria e danneggiare i sistemi elettrici di entrambi i veicoli.

⚠ Avvertenza

Evitare il contatto della batteria con occhi, pelle, tessuti e superfici verniciate. Il liquido contiene acido solforico che può causare lesioni e danni in caso di contatto diretto.

- Non esporre mai la batteria a fiamme libere o scintille.
- Se è scarica, la batteria del veicolo può gelare già a 0 °C. Prima di collegare i cavi di avviamento, sbrinare la batteria.
- Indossare occhiali e indumenti protettivi durante la manipolazione della batteria.
- Utilizzare una batteria di soccorso con la stessa tensione nominale (12 Volt). E una capacità (Ah) non molto inferiore a quella della batteria del veicolo scarica.
- Utilizzare cavi di emergenza con morsetti isolati e una sezione minima di 16 mm² (25 mm² per i motori diesel).
- Non scollegare la batteria scarica dal veicolo.
- Spegnerne tutti i dispositivi elettrici non necessari.
- Non sporgersi sopra la batteria durante la procedura di avviamento di emergenza.
- I morsetti di un cavo non devono toccare i morsetti dell'altro cavo.

- Durante l'avviamento di emergenza i veicoli non devono entrare in contatto tra di loro.
- Azionare il freno di stazionamento e portare il cambio in posizione di folle o in posizione **P** se il veicolo è dotato del cambio automatico.
- Aprire i cappelli di protezione dei terminali positivi di entrambe le batterie del veicolo.

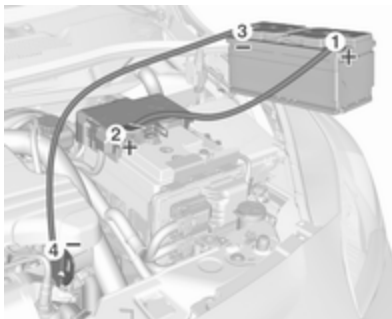

Ordine di connessione dei cavi:

1. Collegare il cavo rosso al terminale positivo della batteria veicolo di soccorso.
2. Collegare l'altro morsetto del cavo rosso al terminale positivo della batteria veicolo scarica.
3. Collegare il cavo nero al terminale negativo della batteria veicolo di soccorso.
4. Collegare l'altro morsetto del cavo nero a un punto di massa del veicolo, come il blocco motore o un bullone di montaggio del motore. Collegare il più lontano possibile dalla batteria veicolo scarica, comunque a non meno di 60 cm.

Disporre i cavi in modo che non si impiglino nelle parti in movimento all'interno del vano motore.

Per avviare il motore:

1. Avviare il motore del veicolo con la batteria di soccorso.

2. Dopo cinque minuti avviare l'altro motore. I tentativi di avviamento non devono durare più di 15 secondi e devono essere eseguiti a intervalli di un minuto.
3. Ad avviamento avvenuto, lasciare girare entrambi i motori al minimo per circa tre minuti lasciando i cavi collegati.
4. Accendere alcuni dispositivi elettrici, come ad esempio i fari o il lunotto termico, del veicolo con la batteria scarica.
5. Seguire la procedura di collegamento in ordine inverso per scollegare i cavi.

Traino

Traino del veicolo



Inserire un cacciavite nella fessura sulla parte inferiore del cappello. Sganciare il coperchio muovendo con cautela il cacciavite verso il basso. L'occhiello di traino è riposto insieme agli attrezzi per il veicolo ⇨ 225.



Avvitare a fondo l'occhiello di traino fino all'arresto in posizione orizzontale.

Collegare una fune di traino, o ancor meglio una barra di traino, all'occhiello di traino.

L'occhiello di traino deve essere utilizzato esclusivamente per trainare il veicolo, e non per recuperarlo.

Inserire l'accensione per sbloccare il bloccasterzo e permettere il funzionamento delle luci dei freni, dell'avvisatore acustico e del tergilcristalli.

Mettere il cambio in folle.

Attenzione

Guidare lentamente ed evitare un'andatura a strappi. Forze di trazione eccessive potrebbero danneggiare il veicolo.

A motore spento è necessaria una forza considerevolmente maggiore per frenare e sterzare.

Per impedire l'ingresso dei gas di scarico provenienti dal veicolo trainante, inserire la modalità di ricircolo dell'aria e chiudere i finestrini.

Veicoli con cambio automatico: il veicolo deve essere trainato rivolto in avanti, a una velocità non superiore a 80 km/h e per non oltre 100 km. In tutti gli altri casi o se il cambio è guasto, l'asse anteriore deve essere sollevato dal terreno.

Veicoli con cambio manuale automatizzato: il veicolo deve essere trainato solo rivolto in avanti con il semiasse anteriore sollevato da terra.

Rivolgersi ad un'officina.

Dopo aver effettuato il traino, svitare l'occhiello di traino.

Inserire il tappo in alto e bloccarlo in basso.

Traino di un altro veicolo

Inserire un cacciavite nella fessura sulla curvatura inferiore del cappello. Sganciare il coperchio muovendo con cautela il cacciavite verso il basso.

L'occhiello di traino è riposto insieme agli attrezzi per il veicolo ↗ 225.

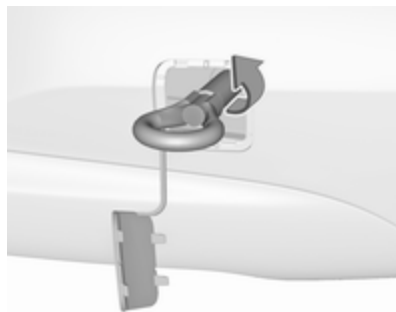

Avvitare a fondo l'occhiello di traino fino all'arresto in posizione orizzontale.

L'occhiello di ancoraggio posteriore, che si trova nella parte inferiore del veicolo, non deve mai essere usato come occhiello di traino.

Collegare una fune di traino, o ancor meglio una barra di traino, all'occhiello di traino.

L'occhiello di traino deve essere usato solamente per trainare il veicolo, e non per recuperarlo.

Attenzione

Guidare lentamente ed evitare un'andatura a strappi. Forze di trazione eccessive potrebbero danneggiare il veicolo.

Dopo aver effettuato il traino, svitare l'occhiello di traino.

Inserire il tappo in alto e bloccarlo in basso.

Cura delle parti esterne e interne

Cura delle parti esterne

Serrature

Le serrature vengono lubrificate in fabbrica con grasso per serrature di alta qualità. Utilizzare prodotti per togliere il ghiaccio solo in caso di assoluta necessità, in quanto le loro proprietà sgrassanti influiscono negativamente sulla funzionalità delle serrature. Dopo aver utilizzato un prodotto di questo tipo, rivolgersi ad un'officina per ingrassare nuovamente le serrature.

Lavaggio

La vernice del veicolo è esposta a fattori ambientali che la possono danneggiare. Si consiglia pertanto di lavare e incerare il veicolo con regolarità. Quando si usano gli autolavaggi automatici, selezionare un programma che comprenda anche la ceratura. Limitazioni per parti di

carrozzeria rivestite con pellicola o vernice opaca o strisce decorative, vedi "Lucidatura e inceratura".

Gli escrementi degli uccelli, gli insetti morti, le resine degli alberi, il polline e simili devono essere immediatamente eliminati, in quanto contengono sostanze aggressive che possono danneggiare la vernice.

All'autolavaggio, rispettare le istruzioni del costruttore dell'autolavaggio stesso. Spegnerne tergicristalli e tergilunotto. Rimuovere l'antenna e accessori esterni quali portapacchi e così via.

Se si lava il veicolo a mano, assicurarsi di risciacquare con cura anche la parte interna dei passaruota.

Pulire anche i bordi e le rientranze delle portiere aperte e del cofano, nonché le zone che questi ricoprono.

Pulire le modanature metalliche lucide con una soluzione detergente per alluminio al fine di evitare eventuali danni.

Attenzione

Utilizzare sempre un detergente con un pH da quattro a nove.
Non utilizzare detergenti sulle superfici bollenti.

Far ingrassare le cerniere di tutte le portiere in officina.

Non pulire il vano motore con getti di vapore o di acqua ad alta pressione.

Risciacquare abbondantemente il veicolo e asciugare con un panno di pelle scamosciata. Che deve essere risciacquato frequentemente. Utilizzare panni di pelle scamosciata diversi per la carrozzeria e i cristalli: residui di cera sui cristalli possono ostacolare la visibilità.

Non usare oggetti rigidi per rimuovere le macchie di catrame. A tale scopo utilizzare un prodotto in spray per rimuovere il catrame dalle superfici verniciate.

Luci esterne

Le coperture di protezione dei fari e di altre luci sono di plastica. Non utilizzare agenti abrasivi o caustici, non utilizzare raschietti per il ghiaccio e non pulirle a secco.

Lucidatura e applicazione della cera

Applicare regolarmente la cera alle parti verniciate della vettura (almeno quando l'acqua non forma più le gocce). In caso contrario, la vernice si secca.

La lucidatura è necessaria solo se la vernice è diventata opaca o se presenta accumuli di materiale solido.

Il lucidante per carrozzeria al silicone forma una pellicola protettiva che non richiede l'applicazione della cera.

Non trattare con cera o con agenti lucidanti le parti in plastica non verniciate della carrozzeria.

Le parti di carrozzeria rivestite con pellicola opaca o con strisce decorative non devono essere lucidate per evitare che diventino lucide. Non

usare programmi con cera negli auto-lavaggi automatici se il veicolo è dotato di tali parti.

Le parti decorative con vernice opaca, ad es. la copertura dell'alloggiamento specchietti, non devono essere lucidate. Altrimenti queste parti diverrebbero lucide o il colore potrebbe dissolversi.

Finestrini e spazzole dei tergicristalli

Utilizzare un panno morbido privo di pelucchi o una pelle scamosciata assieme a un detergente per vetri e a un prodotto per la rimozione degli insetti.

Per la pulizia del lunotto posteriore, effettuare sempre delle passate parallele all'elemento riscaldante per impedire eventuali danni.

Per la rimozione meccanica del ghiaccio, utilizzare un apposito raschietto dal bordo affilato. Premere con forza il raschietto sui cristalli in modo da rimuovere anche lo sporco che altrimenti potrebbe graffiare il vetro.

Se le spazzole dei tergicristalli lasciano segni sul parabrezza o sul lunotto, pulirli con un panno morbido e detergente per vetri.

Rimuovere i residui di sporco dalle spazzole del tergicristallo con un panno morbido e detergente per vetri. Accertarsi inoltre di rimuovere eventuali residui come cerca, residui d'insetti e simili dal finestrino.

Residui di ghiaccio, inquinamento e il passaggio continuo delle spazzole su finestrini asciutti danneggerà o distruggerà persino le spazzole del tergicristallo.

Tettuccio apribile

Per la pulizia non utilizzare mai solventi o agenti abrasivi, carburanti, sostanze aggressive (quali detergente per vernici, soluzioni a base di acetone e così via), sostanze acide o molto alcaline oppure spugnette abrasive. Non applicare cera o agenti lucidanti al tettuccio apribile.

Ruote e pneumatici

Non utilizzare getti d'acqua ad alta pressione.

Pulire i cerchi con un apposito detergente a pH neutro.

I cerchi sono verniciati e possono essere trattati con gli stessi prodotti usati per la carrozzeria.

Danni alla vernice

Riparare i danni di piccola entità alla verniciatura con una penna per ritocchi prima che si formi la ruggine. In caso di danni di maggiore entità o in presenza di ruggine, rivolgersi ad un'officina.

Sottoscocca

Alcune parti del sottoscocca del veicolo hanno un rivestimento protettivo, mentre altre zone critiche sono dotate di un rivestimento in cera protettiva a lunga durata.

Controllare il sottoscocca dopo ogni lavaggio e far applicare la cera, se necessario.

Bitume e materiali in gomma possono danneggiare il rivestimento in PVC. Per gli interventi al sottoscocca rivolgersi ad un'officina.

Prima e dopo l'inverno lavare il sottoscocca e far controllare lo strato protettivo di cera.

Impianto a gas liquido

⚠ Pericolo

Il gas liquido è più pesante dell'aria e può accumularsi in avvallamenti.

Prestare attenzione nell'esecuzione dei lavori nelle cavità del sottoscocca.

Per i lavori di verniciatura e quando si usi una cabina di essiccamento ad una temperatura superiore ai 60 °C, il serbatoio del gas liquido deve essere rimosso.

Non effettuare modifiche all'impianto a gas liquido.

Dispositivo di traino

Non pulire il gancio di traino con getti di vapore o di acqua ad alta pressione.

Sistema di trasporto posteriore

Pulire il sistema di trasporto posteriore con un pulitore a vapore o ad alta pressione almeno una volta l'anno.

Azionare periodicamente il sistema di trasporto posteriore se non viene utilizzato, soprattutto durante l'inverno.

Cura dell'abitacolo

Abitacolo e rivestimenti

Per la pulizia degli interni del veicolo, incluso il cruscotto e le pannellature, usare solamente un panno asciutto o un detergente per interni.

Pulire i rivestimenti in pelle con acqua pulita e un panno morbido. In caso di macchie persistenti, utilizzare un prodotto adatto per trattare la pelle.

Per la pulizia del quadro strumenti e dei display utilizzare solo un panno morbido e umido. Se necessario usare una soluzione saponata delicata.

Pulire i tessuti con un aspirapolvere e una spazzola. Per rimuovere le macchie utilizzare un detergente per tappezzeria.

I tessuti dei rivestimenti potrebbero non essere di colori che non stinguono. Ciò potrebbe causare scoloriture visibili, specialmente sui rivestimenti di colore chiaro. Le macchie e le scoloriture rimovibili devono essere pulite al più presto possibile.

Pulire le cinture di sicurezza con acqua tiepida o detergente per interni.

Attenzione

Chiudere le chiusure Velcro degli indumenti in quanto, se aperte, possono danneggiare la tappezzeria.

Lo stesso vale per indumenti con accessori taglienti come chiusure lampo, cinghie o jeans con borchie.

Parti in plastica e gomma

Le parti in plastica e gomma possono essere pulite con gli stessi detergenti usati per la carrozzeria. Se necessario utilizzare un detergente per interni. Non utilizzare altri prodotti e soprattutto evitare solventi o benzina. Non utilizzare getti d'acqua ad alta pressione.

Manutenzione

| | |
|--|------------|
| Informazioni generali | 253 |
| Informazioni sulla manutenzione | 253 |
| Liquidi, lubrificanti e componenti raccomandati | 254 |
| Liquidi e lubrificanti raccomandati | 254 |

Informazioni generali

Informazioni sulla manutenzione

Per garantire il funzionamento sicuro e la massima efficienza del veicolo, è di cruciale importanza che tutti gli interventi di manutenzione previsti vengano eseguiti secondo gli intervalli e i tempi specificati.

Il piano di manutenzione dettagliato e aggiornato per l'automobile in questione è disponibile in officina.

Display di manutenzione ⇨ 91.

Intervalli di manutenzione europei

La manutenzione del veicolo è richiesta ogni 30.000 km oppure ogni anno, a seconda di quale evento si verifica per primo, a meno che non sia diversamente specificato nel display di manutenzione.

Un intervallo di manutenzione più breve può essere valido per condizioni di guida particolari, ad es. per i taxi e i veicoli della polizia.

Gli intervalli di manutenzione europei sono validi per le seguenti nazioni:

Andorra, Austria, Belgio, Bosnia-Erzegovina, Bulgaria, Croazia, Cipro, Repubblica Ceca, Danimarca, Estonia, Finlandia, Francia, Germania, Grecia, Groenlandia, Ungheria, Islanda, Irlanda, Italia, Lettonia, Liechtenstein, Lituania, Lussemburgo, Macedonia, Malta, Monaco, Montenegro, Paesi Bassi, Norvegia, Polonia, Portogallo, Romania, San Marino, Serbia, Slovacchia, Slovenia, Spagna, Svezia, Svizzera, Regno Unito.

Display di manutenzione ⇨ 91.

Intervalli di servizio internazionali

La manutenzione del veicolo è richiesta ogni 15.000 km oppure ogni anno, a seconda di quale evento si verifica per primo, a meno che non sia diversamente specificato nel display di manutenzione.

Le condizioni operative sono considerate gravose se una o più delle seguenti situazioni si verificano frequentemente: Avviamento a freddo, utilizzo in modo stop and go,

utilizzo di un rimorchio, guida su strade di montagna, guida su superfici stradali scadenti o sabbiose, alto inquinamento atmosferico, alta concentrazione di sabbia o polvere nell'aria, guida ad altitudini elevate e ampie escursioni termiche. In queste condizioni operative gravose, potrebbe essere necessario effettuare certi lavori di manutenzione più frequentemente rispetto all'intervallo di manutenzione standard.

Il piano di manutenzione internazionale è valido per i Paesi non elencati nel piano di manutenzione europeo.

Display di manutenzione ⇨ 91.

Convalida

La convalida degli interventi effettuati viene registrata nel Libretto di manutenzione e garanzia, dove vengono riportati la data e il chilometraggio, completi di timbro e firma dell'officina che ha eseguito l'intervento.

Assicurarsi che il Libretto di manutenzione e garanzia sia compilato correttamente, in quanto ai fini delle richieste in garanzia o a titolo di correttezza è essenziale che si possa dimostrare

che gli interventi sono stati eseguiti regolarmente. Questo rappresenta anche un vantaggio al momento della vendita del veicolo.

Intervallo di manutenzione con durata residua dell'olio motore

Il piano di manutenzione si basa su vari parametri, a seconda dell'uso del veicolo.

Il display di manutenzione indica quando sostituire l'olio motore.

Display di manutenzione ⇨ 91.

Liquidi, lubrificanti e componenti raccomandati

Liquidi e lubrificanti raccomandati

Utilizzare solo prodotti rispondenti alle specifiche raccomandate.

⚠ Avvertenza

I materiali di consumo sono pericolosi e potrebbero essere tossici. Manipolare con attenzione. Prestare attenzione alle informazioni riportate sulle confezioni.

Olio motore

L'olio motore viene identificato in base alla sua qualità e alla sua viscosità. La qualità è più importante della viscosità come criterio per la scelta dell'olio motore da usare. La qualità dell'olio motore garantisce ad esempio la pulizia del motore, la protezione da usura e il controllo dell'invecchiamento dell'olio, mentre

il grado di viscosità fornisce informazioni sulla densità dell'olio entro un determinato intervallo di temperatura.

Dexos è l'olio motore di ultima qualità che fornisce la protezione ottimale ai motori diesel e a benzina. Se non fosse disponibile, usare un olio motore che abbia le caratteristiche specificate. Le raccomandazioni relative ai motori a benzina valgono anche per i motori alimentati a Metano Compresso (GNC o CNG), Gas di Petrolio Liquefatto (GPL) ed Etanolo (E85).

Selezionare l'olio motore appropriato in base alla sua qualità e alla temperatura ambiente minima ⇨ 259.

Rabbocco dell'olio motore

È possibile mescolare olii di diversi produttori e marchi a condizione che si rispettino i criteri dell'olio motore specificato qualità e viscosità.

È esplicitamente vietato l'uso di olio motore solo della qualità ACEA A1/B1 o solo A5/B5, in quanto può causare danni al motore a lungo termine in determinate condizioni di esercizio.

Selezionare l'olio motore appropriato in base alla sua qualità e alla temperatura ambiente minima ⇨ 259.

Additivi dell'olio motore

L'uso di additivi dell'olio motore potrebbe causare danni e invalidare la garanzia.

Viscosità dell'olio motore

Il grado di viscosità SAE fornisce informazioni sulla densità dell'olio.

L'olio multigrado è indicato da due cifre, ad esempio SAE 5W-30. La prima cifra, seguita da una W, indica la viscosità alle basse temperature, mentre la seconda cifra mostra la viscosità alle alte temperature.

Selezionare la viscosità adeguata a seconda della temperatura ambiente minima ⇨ 259.

Tutti i gradi di viscosità raccomandati sono adatti per temperature ambiente elevate.

Liquido di raffreddamento e antigelo

Utilizzare solo antigelo per liquido di raffreddamento long life (LLC) senza silicati. Rivolgersi ad un'officina.

Il sistema viene riempito in fabbrica con un liquido di raffreddamento che offre una protezione anticorrosione eccellente e una protezione dal gelo fino a -28 °C. Nei paesi settentrionali, caratterizzati da temperature molto basse, il liquido di raffreddamento messo in fabbrica protegge dal gelo fino a ca. -37 °C. Questa concentrazione deve essere mantenuta tutto l'anno. L'uso di additivi del liquido di raffreddamento, per una maggiore protezione anticorrosione o tenuta contro le perdite, può causare problemi di funzionamento. Si declina ogni responsabilità per eventuali conseguenze dell'uso di additivi del liquido di raffreddamento.

Liquido di lavaggio

Usare solo liquido di lavaggio approvato per il veicolo per non danneggiare le spazzole del tergicristallo, la vernice del veicolo o componenti in plastica e gomma. Rivolgersi ad un'officina.

Liquido dei freni e della frizione

Con il tempo, il liquido dei freni assorbe umidità, e questo riduce l'efficacia dei freni. Il liquido dei freni dovrà pertanto essere sostituito all'intervallo specificato.

Dati tecnici

| | |
|--|------------|
| Identificazione del veicolo | 257 |
| Numero di telaio (VIN) | 257 |
| Targhetta di identificazione | 258 |
| Identificazione del motore | 258 |
| Dati del veicolo | 259 |
| Liquidi e lubrificanti | |
| raccomandati | 259 |
| Dati del motore | 262 |
| Prestazioni | 264 |
| Peso del veicolo | 266 |
| Dimensioni del veicolo | 268 |
| Capacità | 269 |
| Pressione dei pneumatici | 270 |

Identificazione del veicolo

Numero di telaio (VIN)

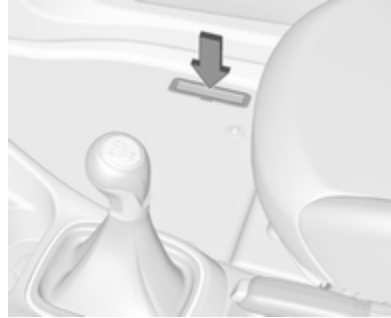

Il numero di telaio (VIN) si trova sulla targhetta di identificazione della vettura e sul sottoscocca, sotto la copertura del pianale, ed è visibile attraverso una protezione.

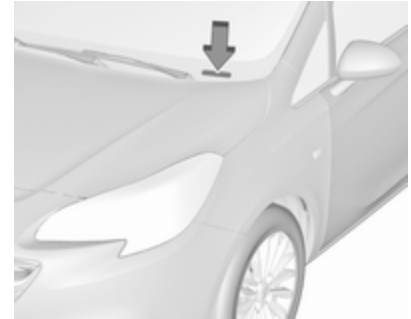

Il numero di telaio potrebbe essere stampato in rilievo sul cruscotto, visibile attraverso il parabrezza, o nel vano motore sul pannello carrozzeria di destra.

Targhetta di identificazione

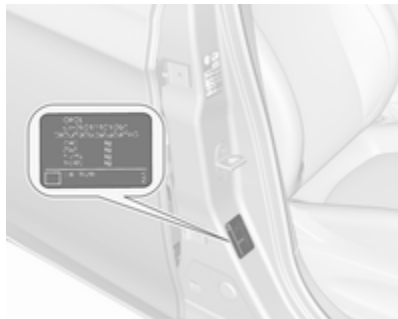

La targhetta di identificazione si trova sul telaio della portiera sinistra o destra.

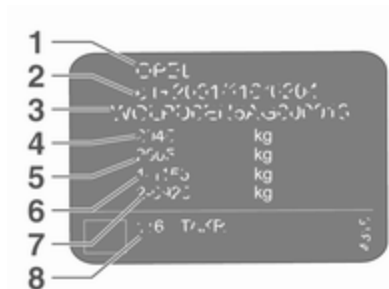

Informazioni sull'etichetta di identificazione:

- 1 : produttore
- 2 : numero di omologazione
- 3 : numero di telaio (VIN)
- 4 : massa complessiva del veicolo a pieno carico ammessa in kg
- 5 : massa complessiva del traino a pieno carico ammessa in kg
- 6 : carico massimo ammesso per l'asse anteriore in kg
- 7 : carico massimo ammesso per l'asse posteriore in kg
- 8 : dati specifici del veicolo o del Paese

La somma dei carichi su entrambi gli assi (anteriore e posteriore) non deve superare la massa complessiva ammessa a pieno carico. Ad esempio, se il carico sull'asse anteriore è stato completamente utilizzato, il carico sull'asse posteriore deve essere uguale alla differenza tra la massa complessiva a pieno carico e il carico sull'asse anteriore.

I dati tecnici vengono stabiliti in conformità con le norme della Comunità Europea. Ci riserviamo il diritto di apportare modifiche. Le specifiche

riportate sui documenti del veicolo hanno sempre la priorità rispetto ai dati indicati nel presente manuale.

Identificazione del motore

Le tabelle dei dati tecnici utilizzano il codice identificativo del motore. La tabella dei dati motore mostra inoltre il codice di progettazione. Dati del motore ⇨ 262.

Per identificare il rispettivo motore, vedere il Certificato di Conformità EEC fornito con il proprio veicolo o altri documenti d'immatricolazione nazionale.

Il Certificato di conformità mostra il codice identificativo del motore, altre pubblicazioni nazionali potrebbero mostrare il codice di progettazione. Controllare lo spostamento del pistone e la potenza del motore per identificare il rispettivo motore.

Dati del veicolo

Liquidi e lubrificanti raccomandati

Piano di manutenzione europeo

Qualità dell'olio motore richiesta

Tutti i paesi europei con intervallo di servizio europeo ⇨ 253

| Qualità dell'olio motore | Motori a benzina (compresi CNG, GPL, E85) | Motori diesel |
|--------------------------|--|---------------|
| dexos 1 | – | – |
| dexos 2 | ✓ | ✓ |

Qualora non sia disponibile olio di qualità Dexos, si può utilizzare massimo 1 litro di olio motore di qualità ACEA C3 una volta tra un cambio d'olio e l'altro.

Viscosità dell'olio motore

Tutti i paesi europei con intervallo di servizio europeo ⇨ 253

| Temperatura ambiente | Motori a benzina e diesel |
|----------------------|---------------------------|
| Fino a -25 °C | SAE 5W-30 o SAE 5W-40 |
| Sotto -25 °C | SAE 0W-30 o SAE 0W-40 |

Piano di manutenzione internazionale**Qualità dell'olio motore richiesta****Tutti i paesi con intervallo di servizio internazionale ⇨ 253**

| Qualità dell'olio motore | Motori a benzina (compresi CNG, GPL, E85) | Motori diesel |
|---------------------------------|--|---------------|
| dexos 1 (se disponibile) | ✓ | – |
| dexos 2 | ✓ | ✓ |

Se la qualità Dexos non è disponibile, è possibile utilizzare le qualità dell'olio:

Tutti i paesi con intervallo di servizio internazionale ⇨ 253

| Qualità dell'olio motore | Motori a benzina (compresi CNG, GPL, E85) | Motori diesel |
|--------------------------|--|---------------|
| GM-LL-A-025 | ✓ | – |
| GM-LL-B-025 | – | ✓ |

Tutti i paesi con intervallo di servizio internazionale ⇨ 253

| Qualità dell'olio motore | Motori a benzina (compresi CNG, GPL, E85) | Motori diesel |
|--------------------------|--|---------------|
| ACEA A3/B3 | ✓ | – |
| ACEA A3/B4 | ✓ | ✓ |

Tutti i paesi con intervallo di servizio internazionale ⇨ 253

| | | |
|--------------------------------|---|---|
| ACEA-C3 | ✓ | ✓ |
| API SM | ✓ | - |
| Risparmio delle risorse API SN | ✓ | - |

Viscosità dell'olio motore

Tutti i paesi con intervallo di servizio internazionale ⇨ 253

| | |
|----------------------|---------------------------------------|
| Temperatura ambiente | Motori a benzina e diesel |
| Fino a -25 °C | SAE 5W-30 o SAE 5W-40 |
| Sotto -25 °C | SAE 0W-30 o SAE 0W-40 |
| fino a -20 °C | SAE 10W-30 ¹⁾ o SAE 10W-40 |

1) Consentito, ma è raccomandato l'utilizzo di SAE 5W-30 o SAE 5W-40 con qualità dexos.

Dati del motore

| Codice di identificazione motore | B10XFL | B10XFT | B12XEL | B14XEJ | B14XEL | B14NEJ |
|---|---------------|---------------|---------------|---------------|---------------|---------------|
| Denominazione commerciale | 1.0 | 1.0 | 1.2 | 1.4 | 1.4 | 1.4 |
| Codice di progettazione | B10XFT | B10XFT | B12XER | B14XER | B14XER | B14NEL |
| Cilindrata [cm ³] | 999 | 999 | 1229 | 1398 | 1398 | 1364 |
| Potenza motore [kW] | 66 | 85 | 51 | 55 | 66 | 74 |
| a giri/min. | 3700 - 6000 | 5000 - 6000 | 5600 | 4200 - 6000 | 6000 | 3500 - 6000 |
| Coppia [Nm] | 170 | 170 | 115 | 130 | 130 | 200 |
| a giri/min. | 1800 - 3700 | 1800 - 4500 | 4000 | 4000 | 4000 | 1850 - 3500 |
| Tipo di carburante | Benzina | Benzina | Benzina | Benzina | Benzina | Benzina |
| Numero di ottano RON ²⁾ | | | | | | |
| consigliato | 95 | 95 | 95 | 95 | 95 | 95 |
| possibile | 91 | 91 | 98 | 98 | 98 | 98 |
| possibile | 98 | 98 | 91 | 91 | 91 | 91 |
| Tipo di carburante aggiuntivo | – | – | – | – | – | – |

2) Un'etichetta specifica del paese sullo sportello del serbatoio di riempimento carburante può sostituire il requisito specifico del motore.

| | B14XEL | B14NEH | B16LER |
|---|---------------------|------------------|---------------|
| Codice di identificazione motore | B14XEL | B14NEH | B16LER |
| Denominazione commerciale | 1.4 GPL | 1.4 Turbo | OPC |
| Codice di progettazione | B14XER | B14NET | B16LER |
| Cilindrata [cm ³] | 1398 | 1364 | 1598 |
| Potenza motore [kW] | 66 | 110 | 152 |
| a giri/min. | 6000 | 5000 | 5800 |
| Coppia [Nm] | 130 ³⁾ | 220 | 245 |
| a giri/min. | 4000 | 3000-4500 | 1900-5800 |
| Tipo di carburante | Gas liquido/benzina | Benzina | Benzina |
| Numero di ottani RON ²⁾ | | | |
| consigliato | 95 | 98 | 100 |
| possibile | 98 | 95 | 98 |
| possibile | 91 | – | – |
| Tipo di carburante aggiuntivo | Gas liquido (GPL) | – | – |

2) Un'etichetta specifica del paese sullo sportello del serbatoio di riempimento carburante può sostituire il requisito specifico del motore.

3) Funzionamento GPL: 124.

264 Dati tecnici

| | | | | |
|---|---------------|---------------|---------------|---------------|
| Codice di identificazione motore | B13DTC | B13DTE | B13DTE | B13DTR |
| Denominazione commerciale | 1.3 | 1.3 | 1.3 | 1.3 |
| Codice di progettazione | B13DTC | B13DTE | B13DTE | B13DTR |
| Cilindrata [cm ³] | 1248 | 1248 | 1248 | 1248 |
| Potenza motore [kW] | 55 | 55 | 70 | 70 |
| a giri/min. | 3750 | 3750 | 3750 | 3750 |
| Coppia [Nm] | 190 | 190 | 190 | 210 |
| a giri/min. | 1500 - 2500 | 1500 - 2500 | 1500 - 3500 | 1500 - 3000 |
| Tipo di carburante | Diesel | Diesel | Diesel | Diesel |
| Tipo di carburante aggiuntivo | - | - | - | - |

Prestazioni

| Motore | B10XFL | B10XFT | B12XEL | B14XEJ | B14XEL | B14NEJ |
|------------------------------|---------------|---------------|---------------|---------------|---------------|---------------|
| Velocità massima [km/h] | | | | | | |
| Cambio manuale | 180 | 195 | 162 | 167 | 175 | 185 |
| Cambio manuale automatizzato | - | - | - | - | 175 | - |
| Cambio automatico | - | - | - | - | 170 | - |

| Motore | GPL B14XEL | B14NEH | B16LER |
|------------------------------|-------------------|---------------|---------------|
| Velocità massima [km/h] | | | |
| Cambio manuale | 175 | 207 | 230 |
| Cambio manuale automatizzato | – | – | – |
| Cambio automatico | – | – | – |

| Motore | B13DTC | B13DTE 55kW | B13DTE 70kW | B13DTR |
|------------------------------|---------------|------------------------|------------------------|---------------|
| Velocità massima [km/h] | | | | |
| Cambio manuale | 164 | 164 | 182 | 177 |
| Cambio manuale automatizzato | – | – | 182 | – |
| Cambio automatico | – | – | – | – |

Peso del veicolo

Peso a vuoto, veicolo a 5 porte, modello base senza equipaggiamenti opzionali

| | Motore | Cambio manuale | Cambio manuale automatizzato | Cambio automatico |
|---|------------|----------------|------------------------------|-------------------|
| senza / con climatizzatore [kg] | B10XFL | 1199 / 1249 | – | – |
| | B10XFT | 1199 / 1249 | – | – |
| | B12XEL | 1163 / 1210 | – | – |
| | B14XEJ | 1163 / 1211 | – | – |
| | B14XEL | 1163 / 1234 | 1163 / 1234 | 1199 / 1248 |
| | GPL B14XEL | 1237 / 1252 | – | – |
| | B14NEJ | 1237 / 1290 | – | – |
| | B14NEH | 1259 / 1317 | – | – |
| senza / con climatizzatore [kg] | B13DTC | 1237 / 1309 | – | – |
| | B13DTE | 1225 / 1297 | 1225 / 1294 | – |
| | B13DTR | 1259 / 1317 | – | – |

Accessori e attrezzature opzionali aumentano il peso in ordine di marcia.

Informazioni sul carico ⇨ 76.

Peso a vuoto, veicolo a 3 porte e furgoncino, modello base senza equipaggiamenti opzionali

| | Motore | Cambio manuale | Cambio manuale automatizzato | Cambio automatico |
|---|------------|----------------|------------------------------|-------------------|
| senza / con climatizzatore [kg] | B10XFL | 1163 / 1178 | – | – |
| | B10XFT | 1163 / 1178 | – | – |
| | B12XEL | 1120 / 1135 | – | – |
| | B14XEJ | 1141 / 1156 | – | – |
| | B14XEL | 1141 / 1156 | 1141 / 1156 | 1163 / 1178 |
| | GPL B14XEL | 1199 / 1214 | – | – |
| | B14NEJ | 1199 / 1214 | – | – |
| | B14NEH | 1199 / 1214 | – | – |
| senza / con climatizzatore [kg] | B16LER | 1278 / 1293 | – | – |
| | B13DTC | 1199 / 1214 | – | – |
| | B13DTE | 1199 / 1214 | 1199 / 1214 | – |
| | B13DTR | 1237 / 1252 | – | – |

Accessori e attrezzature opzionali aumentano il peso in ordine di marcia.

Informazioni sul carico ⇨ 76.

Dimensioni del veicolo

| | Vettura a 5 porte | Vettura a 3 porte | OPC |
|---|--------------------------|--------------------------|-------------|
| Lunghezza [mm] | 4021 | 4021 | 4036 |
| Larghezza senza specchietti retrovisori esterni [mm] | 1746 | 1736 | 1736 |
| Larghezza con due specchietti retrovisori esterni [mm] | 1944 | 1944 | 1944 |
| Altezza (senza antenna) [mm] ⁴⁾ | 1466 - 1516 | 1466 - 1501 | 1466 - 1501 |
| Lunghezza pianale del vano di carico [mm] | 705 | 705 | 705 |
| Lunghezza del vano di carico con sedili posteriori ribaltati [mm] | 1372 | 1372 | 1372 |
| Larghezza vano di carico [mm] | 944 | 944 | 944 |
| Altezza vano di carico con copertura [mm] | 542 | 542 | 542 |
| Altezza vano di carico senza copertura [mm] | 876 | 843 | 843 |
| Passo [mm] | 2510 | 2510 | 2510 |
| Diametro di sterzata [m] ⁵⁾ | 11,0 - 11,9 | 11,0 - 11,9 | 11,0 - 11,9 |

4) In base alle opzioni.

5) In base alle varianti di carrozzeria e dotazioni.

Capacità

Olio motore

| Motore | B10XFL B10XFT | B12XEL B14XEJ B14NEJ | B14XEL B14NEH | GPL B14XEL | B16LER | B13DTC B13DTE B13DTR |
|--------------------|------------------|----------------------------|------------------|------------|--------|----------------------------|
| incluso filtro [l] | 4,0 | 4,0 | 4,0 | 4,0 | 4,0 | 4,0 |
| tra MIN e MAX [l] | 1,0 | 1,0 | 1,0 | 1,0 | 1,0 | 1,0 |

Serbatoio del carburante

| Motore | B10XFL B10XFT | B12XEL B14XEJ B14NEJ | B14XEL B14NEH | GPL B14XEL | B16LER | B13DTC B13DTE B13DTR |
|--|------------------|----------------------------|------------------|------------|--------|----------------------------|
| Benzina/diesel, quantità di rifornimento [l] | 45 | 45 | 45 | 45 | 45 | 45 |
| GPL, quantità di rifornimento [l] | – | – | – | 34 | – | – |

Pressione dei pneumatici

| Motore | Pneumatici | Comfort max. 3 persone | | ECO con max. 3 persone | | A pieno carico | |
|--------------|---------------------------|------------------------|----------------------|------------------------|----------------------|----------------------|----------------------|
| | | Ant. | Post. | Ant. | Post. | Ant. | Post. |
| | | [kPa/bar] ([psi]) | [kPa/bar] ([psi]) | [kPa/bar] ([psi]) | [kPa/bar] ([psi]) | [kPa/bar] ([psi]) | [kPa/bar] ([psi]) |
| B12XEL, | 175/70 R14, | 210/2,1 (31) | 210/2,1 (31) | 270/2,7 (39) | 250/2,5 (37) | 260/2,6 (38) | 320/3,2 (46) |
| B14XEL, | 185/70 R14, | | | | | | |
| B14XEL GPL, | 185/65 R15, | | | | | | |
| B14XEJ | 195/55 R16, 215/45 R17 | | | | | | |
| B10XFL, | 185/65 R15, | 230/2,3 (34) | 230/2,3 (34) | 270/2,7 (39) | 250/2,5 (37) | 260/2,6 (38) | 320/3,2 (46) |
| B10XFT, | 195/55 R16, | | | | | | |
| B14NEJ | 215/45 R17 | | | | | | |
| B10XFT SPORT | 195/55 R16 | 230/2,3 (34) | 230/2,3 (34) | 270/2,7 (39) | 250/2,5 (37) | 260/2,6 (38) | 320/3,2 (46) |
| | 215/45 R17 | 240/2,4 (35) | 240/2,4 (35) | 270/2,7 (39) | 250/2,5 (37) | 260/2,6 (38) | 320/3,2 (46) |
| B13DTC, | 185/65 R15, | 230/2,3 (34) | 230/2,3 (34) | 270/2,7 (39) | 250/2,5 (37) | 260/2,6 (38) | 320/3,2 (46) |
| B13DTE, | 195/55 R16, | | | | | | |
| B13DTR | 215/45 R17 | | | | | | |
| B14NEH | 195/55 R16, 215/45 R17 | 230/2,3 (34) | 230/2,3 (34) | 270/2,7 (39) | 250/2,5 (37) | 260/2,6 (38) | 320/3,2 (46) |

| Motore | Pneumatici | Comfort max. 3 persone | | ECO con max. 3 persone | | A pieno carico | |
|--------------|-------------|------------------------|----------------------|------------------------|----------------------|----------------------|----------------------|
| | | Ant. | Post. | Ant. | Post. | Ant. | Post. |
| | | [kPa/bar] ([psi]) | [kPa/bar] ([psi]) | [kPa/bar] ([psi]) | [kPa/bar] ([psi]) | [kPa/bar] ([psi]) | [kPa/bar] ([psi]) |
| B14NEH SPORT | 195/55 R16 | 230/2,3 (34) | 230/2,3 (34) | 270/2,7 (39) | 250/2,5 (37) | 260/2,6 (38) | 320/3,2 (46) |
| | 215/45 R17 | 240/2,4 (35) | 240/2,4 (35) | 270/2,7 (39) | 250/2,5 (37) | 260/2,6 (38) | 320/3,2 (46) |
| B16LER | 205/45 R17, | 240/2,4 (35) | 240/2,4 (35) | 270/2,7 (39) | 250/2,5 (37) | 260/2,6 (38) | 320/3,2 (46) |
| | 215/45 R17 | | | | | | |
| | 215/40 R18 | 240/2,4 (35) | 240/2,4 (35) | 270/2,7 (39) | 250/2,5 (37) | 280/2,8 (41) | 320/3,2 (46) |

Informazioni per il cliente

| | |
|---|------------|
| Informazioni per il cliente | 272 |
| Dichiarazione di conformità | 272 |
| Riparazioni di danni da collisione | 274 |
| Riconoscimento software | 274 |
| Marchi registrati | 277 |
| Registrazione dei dati del veicolo e privacy | 278 |
| Sistemi di registrazione dei dati di eventi | 278 |
| Identificazione frequenza radio (RFID) | 279 |

Informazioni per il cliente

Dichiarazione di conformità

Sistemi di trasmissione radio

Questo veicolo è dotato di sistemi che trasmettono e/o ricevono onde radio in base alla Direttiva 1999/5/CE o 2014/53/UE. Tali sistemi sono conformi ai requisiti essenziali e ad altre disposizioni rilevati della Direttiva 1999/5/CE o 2014/53/UE. Copie delle Dichiarazioni di conformità originali possono essere scaricate dal nostro sito web.

Martinetto



Wir lieben Autos.

Konformitätserklärung

nach EG Richtlinie 2006/42/EG

Hiermit erklären wir, dass das Produkt:

Produktbezeichnung: Wagenheber**Typ/GM-Teilenummern:** 13331922

den Bestimmungen der Richtlinie 2006/42/EG entspricht.

Angewendete technische Normen:

GM9727
GM 14337
GM95127
GMW1505
ISO TS 16949

Jacking
Standard Equipment Jack - Hardware Tests
Vehicle Integrity-Hoisting and Service Station Jacking
Standard Equipment Jack and Spare Tire, Vehicle Test
Qualitätsmanagementsystem

Der Unterzeichner ist Bevollmächtigter für die Zusammenstellung der technischen Unterlagen.

Rüsselsheim, 31. Januar 2014

Hans-Peter Metzger
Engineering Group Manager Chassis & Structure
Adas Opel AG

Adas Opel AG
64222 Rüsselsheim
T 09141 4211-3811 / 3811-7 88 80
www.opel.de

Vertrauens-
Ingenieur:
Michael Lohschulte, Dr. Thomas Schäfer,
Peter Thies, Susanne Weidner, Julian Willms

Aufsichtsin-
genieur (1. Gang):
Ingenieur

Sitz der Gesellschaft: Rüsselsheim
Anlagenverzeichnis: 09141 3811-8
www.opel.de

Traduzione della dichiarazione di conformità originale

Dichiarazione di conformità in base alla direttiva EC 2006/42/EC

Dichiariamo che il prodotto:

Denominazione del prodotto: Martinetto

Codice articolo GM/tipo: 13331922
è in conformità con la disposizioni della direttiva 2006/42/EC.

Standard tecnici applicati:

- GMN9737 : sollevamento con martinetto
- GM 14337 : martinetto in dotazione standard - prove attrezzatura
- GMN5127 : integrità del veicolo - sollevamento con paranco e sollevamento con martinetto presso stazione di servizio

GMW15005 : equipaggiamento standard, martinetto e pneumatico di scorta, prova veicolo

ISO TS 16949 : sistemi di gestione della qualità

Il firmatario è autorizzato a compilare la documentazione tecnica.

Rüsselsheim, 31 Gennaio 2014

firmato da

Hans-Peter Metzger

Engineering Group Manager Chassis & Structure

Adam Opel AG

D-65423 Rüsselsheim

Riparazioni di danni da collisione

Spessore della vernice

Lo spessore della vernice può variare da 50 a 400 µm in base alle tecniche di produzione.

Pertanto un diverso spessore della vernice non è indice di una riparazione da danni da collisione.

Riconoscimento software

Alcuni componenti OnStar includono il software libcurl e unzip e altri software di terzi. Di seguito le comunicazioni e le licenze associate a libcurl e unzip. Per eventuali altri software di terzi consultare <http://www.lg.com/global/support/opensource/index>.

Sotto il testo originale è riportato il testo tradotto.

libcurl

Copyright and permission notice

Copyright (c) 1996 - 2010, Daniel Stenberg, <daniel@haxx.se>.

All rights reserved.

Permission to use, copy, modify, and distribute this software for any purpose with or without fee is hereby granted, provided that the above copyright notice and this permission notice appear in all copies.

The software is provided "as is", without warranty of any kind, express or implied, including but not limited to the warranties of merchantability, fitness for a particular purpose and noninfringement of third party rights. In no event shall the authors or copyright holders be liable for any claim, damages or other liability, whether in an action of contract, tort or otherwise, arising from, out of or in connection with the software or the use or other dealings in the software.

Except as contained in this notice, the name of a copyright holder shall not be used in advertising or otherwise to promote the sale, use or other dealings in this Software without prior written authorization of the copyright holder.

unzip

This is version 2005-Feb-10 of the Info-ZIP copyright and license. The definitive version of this document should be available at <ftp://ftp.info-zip.org/pub/infozip/license.html> indefinitely.

Copyright (c) 1990-2005 Info-ZIP. All rights reserved.

For the purposes of this copyright and license, "Info-ZIP" is defined as the following set of individuals:

Mark Adler, John Bush, Karl Davis, Harald Denker, Jean-Michel Dubois, Jean-loup Gailly, Hunter Goatley, Ed Gordon, Ian Gorman, Chris Herborth, Dirk Haase, Greg Hartwig, Robert Heath, Jonathan Hudson, Paul Kienitz, David Kirschbaum, Johnny Lee, Onno van der Linden, Igor Mandrichenko, Steve P. Miller, Sergio Monesi, Keith Owens, George Petrov, Greg Roelofs, Kai Uwe Rommel, Steve Salisbury, Dave Smith, Steven M. Schweda, Christian Spieler, Cosmin Truta, Antoine Verheijen, Paul von Behren, Rich Wales, Mike White.

This software is provided "as is," without warranty of any kind, express or implied. In no event shall Info-ZIP or its contributors be held liable for any direct, indirect, incidental, special or consequential damages arising out of the use of or inability to use this software.

Permission is granted to anyone to use this software for any purpose, including commercial applications, and to alter it and redistribute it freely, subject to the following restrictions:

1. Redistributions of source code must retain the above copyright notice, definition, disclaimer, and this list of conditions.
2. Redistributions in binary form (compiled executables) must reproduce the above copyright notice, definition, disclaimer, and this list of conditions in documentation and/or other materials provided with the distribution. The sole exception to this condition is redistribution of a standard UnZipSFX binary (including SFXWiz) as part of a self-extracting archive; that is permitted without inclusion of this license, as long as the normal SFX banner has not been removed from the binary or disabled.
3. Altered versions--including, but not limited to, ports to new operating systems, existing ports with new graphical interfaces, and

dynamic, shared, or static library versions--must be plainly marked as such and must not be misrepresented as being the original source. Such altered versions also must not be misrepresented as being Info-ZIP releases--including, but not limited to, labeling of the altered versions with the names "Info-ZIP" (or any variation thereof, including, but not limited to, different capitalizations), "Pocket UnZip," "WiZ" or "MacZip" without the explicit permission of Info-ZIP. Such altered versions are further prohibited from misrepresentative use of the Zip-Bugs or Info-ZIP e-mail addresses or of the Info-ZIP URL(s).

4. Info-ZIP retains the right to use the names "Info-ZIP," "Zip," "UnZip," "UnZipSFX," "WiZ," "Pocket UnZip," "Pocket Zip," and "MacZip" for its own source and binary releases.

libcurl

Comunicazione sui diritti d'autore e le licenze

Copyright (c) 1996 - 2010, Daniel Stenberg, <daniel@haxx.se>.

Tutti i diritti riservati.

Con la presente si concede il permesso di utilizzare, copiare, modificare e distribuire questo software per qualsiasi scopo a pagamento o a titolo gratuito, purché in ogni copia vengano indicate le informazioni sul copyright citate in precedenza nonché il presente permesso.

Il software viene fornito "nella forma attuale", senza garanzia di alcun tipo, espressa o implicita, incluse senza limitazione le garanzie di commerciabilità, idoneità ad un particolare scopo e non violazione di diritti di terzi. In nessun caso gli autori o i detentori dei diritti d'autore risponderanno di eventuali reclami, danni o altre responsabilità, sia nell'ambito di un'azione derivante da un contratto, di un comportamento illecito o di altre fattispecie derivanti dal software o correlato ad esso o al suo utilizzo.

Salvo quanto contenuto nella presente comunicazione, il nome di un detentore di diritti d'autore non dovrà essere utilizzato in pubblicità o

altrimenti per promuovere la vendita, l'uso o altre questioni riguardanti il presente Software senza previa autorizzazione scritta del detentore.

unzip

Questa è la versione del 10 febbraio 2005 del copyright e licenza Info-ZIP. La versione definitiva di questo documento dovrebbe essere disponibile su <ftp://ftp.info-zip.org/pub/infzip/license.html> a tempo indefinito.

Copyright (c) 1990-2005 Info-ZIP.
Tutti i diritti riservati.

Per gli scopi del presente copyright e licenza, "Info-ZIP" viene definito come la seguente serie di individui:

Mark Adler, John Bush, Karl Davis, Harald Denker, Jean-Michel Dubois, Jean-loup Gailly, Hunter Goatley, Ed Gordon, Ian Gorman, Chris Herborth, Dirk Haase, Greg Hartwig, Robert Heath, Jonathan Hudson, Paul Kienitz, David Kirschbaum, Johnny Lee, Onno van der Linden, Igor Mandrichenko, Steve P. Miller, Sergio Monesi, Keith Owens, George Petrov, Greg Roelofs, Kai Uwe Rommel, Steve Salisbury, Dave

Smith, Steven M. Schweda, Christian Spieler, Cosmin Truta, Antoine Verheijen, Paul von Behren, Rich Wales, Mike White.

Il presente software viene fornito "nella forma attuale" senza garanzia di alcun tipo, espressa o implicita. In nessun caso Info-ZIP o i suoi contributori dovranno essere ritenuti responsabili di danni diretti, indiretti, incidentali, speciali o consequenziali che derivino dall'uso o dall'incapacità di usare il presente software.

Tutti possono utilizzare questo software per qualsiasi scopo, comprese eventuali applicazioni commerciali, e di modificarlo e ridistribuirlo liberamente tuttavia con le seguenti limitazioni:

1. Le ridistribuzioni del codice sorgente devono mantenere la comunicazione relativa ai diritti d'autore nonché la definizione, la liberatoria citate in precedenza e la presente lista di condizioni.
2. Le ridistribuzioni in forma binaria (eseguibili compilati) devono riprodurre la comunicazione relativa al copyright, definizione, libe-

rioria e la presente lista di condizioni nella documentazione e/o in altri materiali forniti con la distribuzione. L'unica eccezione alla presente condizione è la ridistribuzione di un binario standard UnZipSFX (compreso SFXWiz) come parte di un archivio con estrazione automatica; ciò è permesso senza inclusione della presente licenza purché il normale banner SFW non sia stato rimosso dal binario o disabilitato.

3. Versioni modificate, comprese ma non limitate le porte a nuovi sistemi operativi, porte esistenti con nuove interfacce grafiche e versioni di librerie dinamiche, condivise o statiche, devono essere chiaramente contrassegnate come tali e non devono essere presentate erroneamente come fonte originale. Tali versioni modificate non devono inoltre essere ripresentate in maniera non corretta come pubblicazioni Info-ZIP, compresa senza limitazione l'etichettatura delle versioni modificate con i nomi "Info-ZIP" (o

qualsiasi loro variazione compreso ma non limitato al diverso utilizzo delle maiuscole), "Pocket UnZip", "WiZ" o "MacZip" senza l'esplicito permesso di Info-ZIP. Tali versioni modificate non possono inoltre essere utilizzate in modo erroneamente rappresentativo degli indirizzi Zip-Bugs o Info-ZIP o degli URL Info-ZIP.

4. Info-ZIP ritiene il diritto di utilizzare i nomi "Info-ZIP," "Zip," "UnZip," "UnZipSFX," "WiZ," "Pocket UnZip," "Pocket Zip" e "MacZip" come fonte propria e per la pubblicazione di binari.

Marchi registrati

Apple Inc.

Apple CarPlay™ è un marchio registrato di Apple Inc.

App Store® è un marchio registrato di Apple Inc.

iPhone® e iPod® sono marchi registrati di Apple Inc.

Aupeo! GmbH

AUPEO® è un marchio registrato di Aupeo! GmbH.

Bluetooth SIG, Inc.

Bluetooth® è un marchio registrato di Bluetooth SIG, Inc.

EnGIS Technologies, Inc.

BringGo® è un marchio registrato di EnGIS Technologies, Inc.

Google Inc.

Android™, Android Auto™ e Google Play™ Store sono marchi registrati di Google Inc.

Verband der Automobilindustrie e.V.

AdBlue® è un marchio registrato di VDA.

Registrazione dei dati del veicolo e privacy

Sistemi di registrazione dei dati di eventi

Moduli di archiviazione dati nel veicolo

Un vasto numero di componenti elettronici del vostro veicolo contengono moduli di archiviazione dati che memorizzano temporaneamente o permanentemente dati tecnici sulle condizioni del veicolo, eventi ed errori. In generale, queste informazioni tecniche documentano le condizioni di parti, moduli, sistemi o l'ambiente.

- Le condizioni di esercizio di componenti del sistema (ad es. livelli di riempimento).
- Messaggi di stato del veicolo e dei suoi singoli componenti (ad es. numero di giri ruota / velocità di rotazione, decelerazione, accelerazione laterale).
- Disfunzioni e difetti in componenti importanti del sistema.

- Reazioni del veicolo in situazioni particolari di guida (ad es. gonfiaggio di un airbag, attivazione del sistema di regolazione della stabilità).
- Condizioni ambientali (ad es. temperatura).

Questi dati sono esclusivamente tecnici e aiutano ad identificare e correggere errori nonché ad ottimizzare le funzioni del veicolo.

Profili di movimento che indicano i percorsi effettuati non possono essere creati con questi dati.

Se si utilizzano servizi (ad es. interventi di riparazione, processi di manutenzione, riparazioni in garanzia, garanzia di qualità), i dipendenti della rete di assistenza (produttori inclusi) sono in grado di leggere queste informazioni tecniche dai moduli di archiviazione dati eventi ed errori applicando speciali dispositivi diagnostici. Se necessario, riceverete ulteriori informazioni presso tali officine. Dopo la correzione di un errore, i dati vengono cancellati dal modulo di archiviazione errori o vengono costantemente sovrascritti.

Quando si utilizza il veicolo, possono verificarsi situazioni nelle quali questi dati tecnici correlati ad altre informazioni (resoconto incidenti, danni al veicolo, dichiarazioni di testimonianza, ecc.) possono essere associati ad una persona specifica, possibilmente, con l'assistenza di un esperto.

Funzioni aggiuntive concordate contrattualmente con il cliente (ad es. collocazione del veicolo in casi di emergenza) consentono la trasmissione di dati particolari del veicolo dal veicolo stesso.

Identificazione frequenza radio (RFID)

La tecnologia RFID viene utilizzata in alcuni veicoli per funzioni come il monitoraggio della pressione dei pneumatici e la sicurezza del sistema di accensione. Viene anche utilizzata insieme ad apparecchiature come i telecomandi radio per il bloccaggio e lo sbloccaggio delle portiere e l'avviamento, e trasmettitori interni al veicolo per l'apertura delle porte dei garage. La tecnologia RFID nei veicoli Opel non utilizza o registra informazioni personali o si collega con altri sistemi Opel contenenti informazioni personali.

Indice analitico

A

| | |
|--|----------|
| Abbaglianti | 101, 122 |
| Accendisigari | 87 |
| Accessori e modifiche alla vettura | 204 |
| Airbag e pretensionatori delle cinture di sicurezza | 96 |
| Alette parasole | 34 |
| Allarme angolo morto laterale..... | 183 |
| Allarme collisione anteriore..... | 168 |
| Alzacristalli elettrici | 32 |
| Antiabbagliamento automatico | 32 |
| Antiabbagliamento manuale | 31 |
| Assistente ai segnali stradali..... | 101 |
| Assistenza all'uso degli abbaglianti..... | 101, 123 |
| Assistenza alla frenata | 160 |
| Assistenza per le partenze in salita | 160 |
| Attrezzi | 225 |
| Attrezzi per il veicolo..... | 225 |
| Autostop..... | 100, 145 |
| Avviamento | 17 |
| Avviamento del motore | 144, 156 |
| Avviamento di emergenza | 245 |
| Avviamento e funzionamento..... | 143 |
| Avvisatore acustico | 14, 80 |
| Avvisatore di cambio accidentale della corsia di marcia..... | 98, 189 |

| | |
|-------------------------|-----|
| Avvisatore ottico | 122 |
| Azionare il pedale..... | 97 |

B

| | |
|--|-----|
| Barra di traino..... | 198 |
| Batteria veicolo | 209 |
| Bloccaggio automatico | 26 |
| Bocchette dell'aria..... | 139 |
| Bocchette di ventilazione fisse .. | 140 |
| Bocchette di ventilazione orientabili | 139 |

C

| | |
|---|-----|
| Cambio | 16 |
| Cambio automatico | 151 |
| Cambio di misura dei pneumatici e dei cerchi | 234 |
| Cambio manuale | 155 |
| Cambio manuale automatizzato. | 155 |
| Cambio marcia..... | 98 |
| Capacità | 269 |
| Carburante..... | 190 |
| Carburante per funzionamento a gas liquido..... | 191 |
| Carburante per motori a benzina | 190 |
| Carburante per motori diesel | 191 |
| Carica induttiva..... | 86 |
| Carico tetto..... | 76 |
| Car Pass | 22 |
| Cassetto portaoggetti | 59 |
| Cassetto anteriore..... | 60 |

| | |
|---|----------|
| Catene da neve | 235 |
| Cercare subito assistenza | 97 |
| Chiave, impostazioni memorizzate..... | 23 |
| Chiavi | 21 |
| Chiavi, serrature..... | 21 |
| Chiusura centralizzata | 23 |
| Cintura di sicurezza | 8 |
| Cintura di sicurezza a tre punti di ancoraggio | 43 |
| Cinture..... | 42 |
| Cinture di sicurezza | 42 |
| Climatizzatore | 15 |
| Codice..... | 108 |
| Cofano | 205 |
| Comandi..... | 79 |
| Comandi al volante | 79 |
| Consigli per la guida..... | 143 |
| Consigli per la guida e per il traino | 198 |
| Consumo di carburante - Emissioni di CO ₂ | 197 |
| Contachilometri | 88 |
| Contachilometri parziale | 88 |
| Contagiri | 89 |
| Controlli sul veicolo..... | 205 |
| Controllo automatico dei fari | 121 |
| Controllo automatico della velocità di crociera | 101, 164 |

| | |
|--|-----|
| Controllo della stabilità per il traino | 202 |
| Controllo delle luci del quadro strumenti | 127 |
| Controllo del veicolo | 143 |
| Controllo elettronico della stabilità..... | 162 |
| Controllo elettronico della stabilità disinserito..... | 98 |
| Controllo elettronico della stabilità e Sistema di controllo della trazione..... | 98 |
| Convertitore catalitico | 150 |
| Copertura del vano di carico | 72 |
| Copertura portaoggetti del pianale posteriore | 73 |
| Copricerchi | 234 |
| Copririfari appannati | 126 |
| Cura dell'abitacolo | 252 |
| Cura della vettura..... | 249 |
| Cura delle parti esterne | 249 |
| D | |
| Dati del motore | 262 |
| Dati del veicolo..... | 259 |
| Dati tecnici del veicolo | 3 |
| Demolizione dei veicoli | 205 |
| Denominazione dei pneumatici . | 227 |
| Dichiarazione di conformità..... | 272 |
| Dimensioni del veicolo | 268 |

| | |
|--|----------|
| Disattivazione degli airbag | 50, 96 |
| Display del cambio | 151, 156 |
| Display di manutenzione | 91 |
| Display informativi..... | 102 |
| Dispositivi di traino | 199 |
| Dispositivo di assistenza segnaletica stradale..... | 185 |
| Dispositivo elettronico di bloccaggio motore | 29, 100 |
| Dispositivo salvacarica della batteria | 130 |
| Driver Information Center..... | 102 |

E

| | |
|-----------------------------|-----|
| Esecuzione dei lavori | 205 |
| Etichetta airbag..... | 45 |

F

| | |
|--|---------------|
| Fari..... | 120 |
| Fari allo xeno | 215 |
| Fari alogeni | 212 |
| Fendinebbia | 101, 125, 215 |
| Filtro antiparticolato..... | 99, 149 |
| Filtro antipolline | 140 |
| Finestrini..... | 32 |
| Finestrini ad azionamento manuale | 32 |
| Foratura..... | 241 |
| Forma convessa | 30 |
| Freni | 159, 209 |
| Freno di stazionamento..... | 159, 160 |

| | |
|---|-----|
| Funzionamento regolare del climatizzatore | 140 |
| Fusibili | 220 |

G

| | |
|-----------------------|----------|
| Gancio di traino..... | 198 |
| Gas di scarico | 149 |
| Guasto | 153, 159 |

I

| | |
|---|-----|
| Identificazione del motore..... | 258 |
| Identificazione frequenza radio (RFID)..... | 279 |
| Illuminazione all'entrata | 129 |
| Illuminazione del quadro strumenti | 220 |
| Illuminazione esterna | 12 |
| Impianto d'illuminazione allo Xenon..... | 123 |
| Impianto di allarme antifurto | 28 |
| Impianto elettrico..... | 220 |
| Impianto freni e frizione | 97 |
| Impostazioni memorizzate..... | 23 |
| Indicatore della temperatura del liquido di raffreddamento del motore | 90 |
| Indicatore del livello carburante .. | 89 |
| Indicatore di direzione | 95 |
| Indicatori..... | 87 |
| Indicatori di direzione anteriori .. | 216 |
| Indicatori di direzione laterali | 218 |

| | |
|---|-----|
| Indicazione distanza anteriore.... | 170 |
| Informazioni generali | 198 |
| Informazioni sul carico | 76 |
| Informazioni sulla manutenzione .. | 253 |
| Ingresso facilitato..... | 40 |
| Interruttore dei fari | 120 |
| Interruzione alimentazione elettrica | 154 |
| Interruzione di carburante al motore durante la decelerazione | 145 |
| Introduzione | 3 |

K

| | |
|--------------------------------------|-----|
| Kit di pronto soccorso | 75 |
| Kit di riparazione dei pneumatici .. | 235 |

L

| | |
|--|----------|
| Leva del cambio | 151, 156 |
| Limitatore di velocità..... | 101, 166 |
| Liquidi e lubrificanti raccomandati | 254, 259 |
| Liquido dei freni | 209 |
| Liquido dei freni e della frizione .. | 254 |
| Liquido di lavaggio | 208 |
| Liquido di raffreddamento del motore | 207 |
| Liquido di raffreddamento e antigelo..... | 254 |
| Livello carburante minimo | 100 |
| Luci della targa | 219 |

| | |
|---------------------------|----------|
| Luci di lettura | 128 |
| Luci di parcheggio | 126 |
| Luci di posizione..... | 120 |
| Luci di retromarcia | 126 |
| Luci diurne | 123 |
| Luci esterne | 100, 120 |
| Luci interne..... | 127, 220 |
| Luci in uscita | 129 |
| Luci posteriori | 216 |
| Lunotto termico | 34 |

M

| | |
|--------------------------------|----------|
| Manutenzione | 140 |
| Marchi registrati..... | 277 |
| Martinetto per il veicolo..... | 225 |
| Messaggi del veicolo | 108 |
| Modalità Città..... | 163 |
| Modalità manuale | 153, 158 |

N

| | |
|------------------------------|-----|
| Numero di telaio (VIN) | 257 |
|------------------------------|-----|

O

| | |
|-------------------------------|---------------|
| Occhielli di ancoraggio | 74 |
| Oggetti e bagagli..... | 59 |
| Olio motore | 206, 254, 259 |
| OnStar..... | 115 |
| Orologio | 83 |

| | | | |
|--|----------|--------------------------------------|-----|
| P | | | |
| Panne..... | 247 | | |
| Panoramica del quadro strumenti | 10 | | |
| Parabrezza..... | 32 | | |
| Parabrezza riscaldato..... | 34 | | |
| Parcheggio | 19, 148 | | |
| Pericoli e avvertimenti | 4 | | |
| Personalizzazione del veicolo ... | 112 | | |
| Peso del veicolo | 266 | | |
| Pneumatici invernali | 227 | | |
| Poggiatesta | 37 | | |
| Portabibite | 59 | | |
| Portabiciclette..... | 61 | | |
| Portapacchi | 75 | | |
| Portiera aperta | 101 | | |
| Portiere..... | 26 | | |
| Posaceneri | 87 | | |
| Posizione dei sedili | 38 | | |
| Posizioni della chiave nel bocchetto di accensione | 144 | | |
| Posizioni di montaggio dei sistemi di sicurezza per bambini | 54 | | |
| Potenza ridotta del motore..... | 100 | | |
| Potenza trattenuta disattivata.... | 144 | | |
| Preriscaldamento | 99 | | |
| Presa dell'aria | 140 | | |
| Prese di corrente | 85 | | |
| Pressione dei pneumatici . . . | 227, 270 | | |
| Pressione dell'olio motore | 99 | | |
| Prestazioni | 264 | | |
| | | | |
| | | Profondità del battistrada | 233 |
| | | Programmi di guida elettronica .. | 158 |
| | | Programmi di marcia elettronici . | 153 |
| | | Proiettori laterali addizionali..... | 123 |
| | | Pronto soccorso..... | 75 |
| Q | | | |
| Quadro strumenti | 87 | | |
| R | | | |
| Registrazione dei dati del veicolo e privacy..... | 278 | | |
| Regolazione degli specchietti | 8 | | |
| Regolazione dei poggiatesta | 8 | | |
| Regolazione dei sedili | 7, 39 | | |
| Regolazione della profondità delle luci | 122 | | |
| Regolazione del volante | 9, 79 | | |
| Regolazione elettrica | 30 | | |
| Retronebbia | 101, 126 | | |
| Riconoscimento software..... | 274 | | |
| Rifornimento | 193 | | |
| Rilevato veicolo davanti..... | 101 | | |
| Rimessaggio del veicolo..... | 204 | | |
| Riparazioni di danni da collisione | 274 | | |
| Ripiegamento del sedile | 40 | | |
| Riscaldamento | 42 | | |
| Riscaldamento dei sedili..... | 42 | | |
| Rivestimenti..... | 252 | | |
| Rodaggio di un veicolo nuovo ... | 143 | | |
| | | | |
| | | Ruota di scorta | 243 |
| | | Ruote e pneumatici | 226 |
| S | | | |
| Sbloccaggio del veicolo | 6 | | |
| Scatola portafusibili nel quadro strumenti | 224 | | |
| Scatola portafusibili nel vano motore | 221 | | |
| Sedili anteriori..... | 38 | | |
| Segnalatori di emergenza | 125 | | |
| Segnalazione di cintura di sicurezza non allacciata | 95 | | |
| Segnali acustici | 111 | | |
| Segnali di svolta e di cambio della corsia di marcia | 125 | | |
| Selettore del carburante | 90 | | |
| Sensori di parcheggio ad ultrasuoni..... | 171 | | |
| Servosterzo..... | 98 | | |
| Sicure per bambini | 26 | | |
| Sicurezza del veicolo..... | 28 | | |
| Simboli | 4 | | |
| Sistema airbag | 45 | | |
| Sistema airbag a tendina | 50 | | |
| Sistema airbag frontale | 48 | | |
| Sistema airbag laterale | 49 | | |
| Sistema di antibloccaggio | 159 | | |
| Sistema di antibloccaggio (ABS) . | 97 | | |
| Sistema di ausilio al parcheggio | 171 | | |

| | |
|---|---------|
| Sistema di ausilio al parcheggio ad ultrasuoni | 98 |
| Sistema di bloccaggio antifurto ... | 28 |
| Sistema di climatizzazione | 132 |
| Sistema di climatizzazione elettronico | 135 |
| Sistema di controllo della trazione | 161 |
| Sistema di controllo della trazione disinserito..... | 99 |
| Sistema di monitoraggio pressione pneumatici..... | 99, 229 |
| Sistema di ricarica | 96 |
| Sistema di riscaldamento e di ventilazione | 131 |
| Sistema di trasporto posteriore..... | 61 |
| Sistema Flex-Fix..... | 61 |
| Sistema stop-start..... | 145 |
| Sistemi di assistenza al conducente..... | 164 |
| Sistemi di climatizzazione..... | 131 |
| Sistemi di controllo dell'assetto. . | 161 |
| Sistemi di registrazione dei dati di eventi..... | 278 |
| Sistemi di rilevamento oggetti... . | 171 |
| Sistemi di sicurezza ISOFIX per bambini | 57 |
| Sistemi di sicurezza per bambini.. | 52 |
| Sistemi di sicurezza Top Tether per bambini | 57 |

| | |
|---|--------|
| Sistemi tergilavacrystalli | 14 |
| Sostituzione delle lampadine | 212 |
| Sostituzione delle ruote | 241 |
| Sostituzione delle spazzole tergicristalli | 211 |
| Specchietti interni..... | 31 |
| Specchietti pieghevoli | 30 |
| Specchietti retrovisori esterni..... | 30 |
| Specchietti riscaldati | 31 |
| Spia MIL | 97 |
| Spie..... | 87, 92 |
| Spurgo del sistema di alimentazione diesel | 211 |
| Strumentazione..... | 87 |

T

| | |
|------------------------------------|----------|
| Tachimetro | 87 |
| Targhetta di identificazione | 258 |
| Telecomando | 22 |
| Temperatura esterna | 83 |
| Tensione della batteria | 111 |
| Tergilavacrystalli | 80 |
| Tergilavalunotto | 82 |
| Terza luce di arresto | 219 |
| Tetto..... | 35 |
| Tettuccio apribile | 35 |
| Traino..... | 198, 247 |
| Traino del veicolo | 247 |
| Traino di un altro veicolo | 248 |

| | |
|------------------------------|-----|
| Traino di un rimorchio | 198 |
| Triangolo d'emergenza | 75 |

U

| | |
|--------------------------------|-----|
| Uso dei fari all'estero | 122 |
| Uso del presente manuale | 3 |

V

| | |
|-------------------------------------|--------|
| Vani portaoggetti..... | 59 |
| Vano di carico | 26, 70 |
| Vano portaoggetti sotto al sedile . | 61 |
| Ventilazione..... | 131 |
| Videocamera posteriore | 184 |
| Visualizzatore a colori Info..... | 106 |
| Visualizzatore grafico info..... | 107 |
| Volante riscaldato | 80 |

www.opel.com

Copyright by ADAM OPEL AG, Rüsselsheim, Germany.

Le informazioni contenute nella presente pubblicazione sono valide a partire dalla data indicata di seguito. Adam Opel AG si riserva il diritto di apportare modifiche a specifiche tecniche, funzionalità e design dei veicoli relativamente alle informazioni contenute nella presente pubblicazione nonché alla pubblicazione stessa.

Edizione: agosto 2016, ADAM OPEL AG, Rüsselsheim.

Stampato su carta sbiancata senza cloro.

ID-OCREOLSE1608-it

